

Niniejsza instrukcja obsługi zawiera informacje i ważne wskazówki dotyczące uruchamiania i użytkowania. Przed pierwszym uruchomieniem dokładnie zapoznaj się z instrukcją obsługi, szczególnie z zawartymi w niej wskazówkami dotyczącymi bezpieczeństwa!

Zastrzegamy sobie możliwość zmian technicznych oraz wystąpienia błędów drukarskich lub stylistycznych.

Instrukcja obsługi stanowi integralną część urządzenia i nie należy jej przechowywać oddzielnie. Zachowaj ją, a w przypadku sprzedaży, przekaz wraz z urządzeniem nowemu właścicielowi.

Prosimy o przestrzeganie wskazówek dotyczących bezpieczeństwa. Przed uruchomieniem urządzenia należy dokładnie przeczytać niniejszą instrukcję obsługi, co ułatwi właściwe korzystanie z urządzenia. Zapobiegniecie też Państwo nieporozumieniom i powstaniu ewentualnych uszkodzeń.

Stosuj się do ostrzeżeń i wskazówek dotyczących bezpieczeństwa. Ich nieprzestrzeganie może spowodować poważne uszkodzenia ciała.

W związku ze stałym rozwojem naszych produktów możliwa jest niewielka rozbieżność pomiędzy zdjęciami, rysunkami, a treścią. Jeśli zauważycie Państwo jakieś błędy, proszę nas o tym poinformować.

Zastrzegamy sobie prawo do wprowadzania zmian, w urządzeniu które mogą być nieuwzględnione w niniejszej instrukcji. Obrazy i rysunki pojawiające się w instrukcji są poglądowe i mogą się różnić od rzeczywistego wyglądu urządzenia.

Prawo autorskie

© 2023

Dokumentacja ta jest chroniona prawem autorskim. Wszelkie prawa zastrzeżone! W szczególności powielanie, tłumaczenie oraz wykorzystywanie zdjęć będzie ścigane sądownie. Sądem właściwym jest sąd w Kołobrzegu.

SERWIS CENTRALNY



Sp. z o.o. ul. Podleśna 18, 78-600 Wałcz, Polska Tel.: +48 (0) 67 348 24 51

Email: serwis@serwisexpert.pl

Spis treści

SYMBOLE.....	3
MONTAŻ.....	10
DZIAŁANIE GENERATORA.....	11
PRZED URUCHOMIENIEM SILNIKA.....	14
URUCHAMIANIE SILNIKA.....	18
PODŁĄCZANIE URZĄDZEŃ ELEKTRYCZNYCH.....	21
KONSERWACJA.....	22
PRZECHOWYWANIE.....	28
ROZWIĄZYWANIE PROBLEMÓW.....	29
SCHEMAT.....	31
DANE TECHNICZNE.....	33
APLIKACJA MOBILNA.....	34
USUWANIE ODPADÓW.....	40
USŁUGI SERWISOWE.....	41
GWARANCJA.....	42

SYMBOLE

	Przed rozpoczęciem korzystania z urządzenia, należy dokładnie przeczytać instrukcję obsługi.
	Obowiązek noszenia ochrony słuchu. Zbyt duży hałas prowadzi do stopniowego pogorszenia słuchu. Dźwięki generowane przez to urządzenie mogą uszkodzić słuch, dlatego zawsze trzeba używać ochronników słuchu podczas pracy.
	Obowiązek noszenia rękawic ochronnych. Aby zwiększyć bezpieczeństwo operatora, wymagane jest stosowanie rękawic ochronnych.
	Zachowaj bezpieczną odległość
	Ogólne ostrzeżenie. Informacje pod tym symbolem zawierają istotne wskazówki dotyczące bezpiecznego używania sprzętu.
	UWAGA! Niebezpieczne napięcie elektryczne.
	UWAGA! Gorące elementy urządzenia. Niektóre części sprzętu mogą się nagrzewać podczas pracy silnika.
	Ostrzeżenie o substancjach łatwopalnych. Paliwo jest materiałem łatwopalnym, a jego opary mogą wywołać eksplozję. Należy przechowywać je z dala od źródeł ognia.
	Uwaga! Zagrożenie zatrucia spalinami. Wdychanie spalin wydzielanych przez silnik agregatu może być szkodliwe dla zdrowia.
	Zakaz używania otwartego ognia w pobliżu oraz palenia papierosów. Ostrzeżenie przed łatwopalnymi właściwościami paliwa.
	Zakaz dotykania gorących elementów. Dotykание rozgrzanych części silnika może spowodować poparzenia, dlatego jest to zabronione.
	Zakaz uruchamiania w zamkniętych przestrzeniach. Agregat należy używać tylko na zewnątrz. Konieczna jest odpowiednia wentylacja, ponieważ spaliny zawierają trujące substancje, niebezpieczne dla ludzi i zwierząt
	Zakaz podłączania do sieci elektrycznej na własną rękę. Nieautoryzowane podłączenie agregatu do instalacji elektrycznej może uszkodzić sprzęt, odbiorniki prądu oraz stwarzać ryzyko porażenia prądem.
	Zakaz tankowania przy pracującym silniku. Zanim przystąpisz do tankowania lub wymiany oleju, należy wyłączyć silnik.
	Oznaczenie CE (Conformité Européenne) oznacza, że produkt spełnia wymagania unijnych dyrektyw
	ZAKAZ WYRZUCANIA ZUŻYTEGO SPRZĘTU ELEKTRYCZNEGO I ELEKTRONICZNEGO Z INNYMI ODPADAMI.
	Zacisk uziemienia. W tym miejscu należy podłączyć przewód uziemienia.
	Chronić przed deszczem i wilgocią. Ten znak oznacza, że urządzenie powinno być chronione przed wpływem niekorzystnych warunków pogodowych.
	Oznaczenie poziomu hałasu.
	Oznaczenie miejsca wlewu paliwa.
	Oznaczenie miejsca wlewu oleju.

OGÓLNE INFORMACJE DOTYCZĄCE BEZPIECZEŃSTWA

Niniejsza instrukcja zawiera istotne informacje dotyczące bezpiecznego transportu, ustawienia, uruchamiania, użytkowania, tankowania, konserwacji oraz przechowywania agregatu prądotwórczego. Przed rozpoczęciem eksploatacji użytkownik jest zobowiązany do dokładnego zapoznania się z treścią niniejszej instrukcji, zrozumienia wszystkich ostrzeżeń i zaleceń oraz zachowania instrukcji do wykorzystania przez cały okres użytkowania urządzenia.

Agregat prądotwórczy jest urządzeniem, którego eksploatacja wiąże się z zagrożeniami mechanicznymi, elektrycznymi, termicznymi i chemicznymi. W szczególności podczas użytkowania mogą występować zagrożenia związane z emisją tlenku węgla, porażeniem prądem elektrycznym, pożarem, wybuchem, oparzeniem, hałasem, częściami ruchomymi oraz niewłaściwym podłączeniem odbiorników lub instalacji. Z tego względu urządzenie może być użytkowane wyłącznie zgodnie z jego przeznaczeniem, w sposób określony przez producenta oraz z zachowaniem wszystkich zaleceń zawartych w instrukcji i na oznaczeniach umieszczonych na urządzeniu.

Użytkowanie agregatu jest niedopuszczalne w przypadku stwierdzenia uszkodzeń mechanicznych, uszkodzeń instalacji elektrycznej, nieszczelności układu paliwowego, braków w osłonach lub zabezpieczeniach, nieczytelnych oznaczeń bezpieczeństwa, śladów nieprawidłowej naprawy albo jakichkolwiek innych nieprawidłowości mogących wpływać na bezpieczeństwo eksploatacji. W przypadku wątpliwości dotyczących stanu technicznego urządzenia agregatu nie wolno uruchamiać do czasu przeprowadzenia kontroli przez osobę posiadającą odpowiednie kwalifikacje.

Komunikaty bezpieczeństwa

W niniejszej instrukcji oraz na agregacie stosowane są komunikaty bezpieczeństwa oznaczone odpowiednimi słowami sygnałowymi.

NIEBEZPIECZEŃSTWO oznacza bezpośrednio niebezpieczną sytuację, która w przypadku zignorowania doprowadzi do śmierci albo ciężkich obrażeń.

OSTRZEŻENIE oznacza potencjalnie niebezpieczną sytuację, która w przypadku zignorowania może doprowadzić do śmierci albo ciężkich obrażeń.

PRZESTROGA oznacza potencjalnie niebezpieczną sytuację, która w przypadku zignorowania może doprowadzić do lekkich albo umiarkowanych obrażeń.

UWAGA oznacza ryzyko uszkodzenia agregatu, innych urządzeń, instalacji albo mienia. Wszystkie komunikaty bezpieczeństwa należy bezwzględnie respektować. Pominięcie ostrzeżeń, niestosowanie się do zaleceń producenta albo użytkowanie urządzenia niezgodnie z przeznaczeniem może skutkować poważnym zagrożeniem dla zdrowia i życia użytkownika oraz osób postronnych, a także uszkodzeniem urządzenia lub mienia.

Zasady ogólne

Agregat prądowórczy jest przeznaczony wyłącznie do wytwarzania energii elektrycznej na potrzeby zasilania odbiorników zgodnych z parametrami technicznymi urządzenia. Stosowanie agregatu do celów innych niż określone przez producenta, w tym użytkowanie niezgodne z warunkami środowiskowymi, przeciążanie urządzenia lub wykonywanie niezatwierdzonych modyfikacji, stanowi użycie niezgodne z przeznaczeniem i jest zabronione.

Przed każdym uruchomieniem użytkownik powinien upewnić się, że urządzenie zostało ustawione w odpowiednim miejscu, znajduje się w stanie zapewniającym bezpieczną eksploatację, a wszystkie przewody, połączenia, osłony i elementy sterujące są sprawne, kompletne i prawidłowo zamocowane. Operator powinien znać sposób szybkiego wyłączenia urządzenia w sytuacji awaryjnej oraz zasady postępowania w przypadku pożaru, wycieku paliwa, porażenia prądem lub podejrzenia zatrucia spalinami.

Agregat należy użytkować wyłącznie na stabilnym, równym, suchym i odpowiednio wytrzymałym podłożu. Niedopuszczalne jest ustawianie urządzenia na podłożu miękkim, niestabilnym, pochyłym, zapadającym się, oblodzonym albo zaśnieżonym w sposób mogący doprowadzić do przechylenia, przewrócenia lub niekontrolowanego przemieszczenia urządzenia.

W miejscu użytkowania agregatu należy zapewnić odpowiednią przestrzeń roboczą, swobodny dopływ powietrza chłodzącego oraz bezpieczne odprowadzanie spalin. W bezpośrednim otoczeniu urządzenia nie mogą znajdować się materiały łatwopalne, źródła zapłonu ani przeszkody ograniczające wentylację.

Odpowiedzialność operatora

Za bezpieczne użytkowanie agregatu odpowiada operator. Do obowiązków operatora należy każdorazowe sprawdzenie stanu technicznego urządzenia przed uruchomieniem, stosowanie urządzenia zgodnie z instrukcją, niedopuszczenie do pracy osób nieuprawnionych oraz natychmiastowe wyłączenie agregatu w razie stwierdzenia jakichkolwiek nieprawidłowości. Operator nie może obsługiwać urządzenia pod wpływem alkoholu, środków odurzających, substancji psychoaktywnych ani leków ograniczających zdolność koncentracji, szybkość reakcji lub zdolność oceny zagrożenia. Zabrania się również użytkowania agregatu w stanie zmęczenia, złego samopoczucia albo w każdych innych okolicznościach mogących obniżyć poziom bezpieczeństwa pracy.

Przed uruchomieniem agregatu operator powinien upewnić się, że wszystkie osoby znajdujące się w pobliżu urządzenia zostały poinformowane o zagrożeniach związanych z jego pracą, a strefa pracy została właściwie zabezpieczona.

Dzieci i osoby postronne

Agregat prądowórczy nie jest przeznaczony do obsługi przez dzieci. Zabrania się powierzania dzieciom jakichkolwiek czynności związanych z uruchamianiem, zatrzymywaniem, tankowaniem, przemieszczaniem, podłączaniem odbiorników, czyszczeniem, konserwacją lub nadzorem nad urządzeniem.

Dzieci, osoby nieuprawnione oraz zwierzęta muszą pozostawać poza strefą pracy agregatu zarówno podczas jego pracy, jak i po wyłączeniu urządzenia, do chwili całkowitego ostygnięcia wszystkich gorących elementów. Operator jest zobowiązany do takiej organizacji miejsca pracy, aby uniemożliwić przypadkowe zbliżenie się dzieci i osób postronnych do urządzenia, przewodów elektrycznych, paliwa oraz gorących powierzchni.

Agregat oraz paliwo przeznaczone do jego zasilania należy przechowywać w miejscu niedostępnym dla dzieci i osób nieupoważnionych. Dotyczy to również kluczyków, akcesoriów, przewodów przyłączeniowych, lejków, pojemników z paliwem oraz innych elementów wyposażenia związanych z eksploatacją urządzenia.

Osoby o ograniczonych zdolnościach fizycznych, sensorycznych lub umysłowych, a także osoby bez odpowiedniego doświadczenia lub wiedzy, mogą korzystać z urządzenia wyłącznie pod bezpośrednim nadzorem osoby odpowiedzialnej za ich bezpieczeństwo oraz po uprzednim zapoznaniu ich z zasadami bezpiecznej obsługi.

Zagrożenie tlenkiem węgla

Spaliny silnika zawierają tlenek węgla, który jest gazem silnie toksycznym, bezbarwnym i bezwonny. Wdychanie tlenku węgla może w bardzo krótkim czasie doprowadzić do utraty przytomności, ciężkiego uszczerbku na zdrowiu albo śmierci.

Bezwzględnie zabrania się użytkowania agregatu w budynkach, pomieszczeniach zamkniętych, pomieszczeniach częściowo zamkniętych, garażach, piwnicach, warsztatach, kontenerach, przyczepach, pomieszczeniach gospodarczych oraz wszędzie tam, gdzie spaliny mogą się gromadzić lub przedostawać do wnętrza obiektów. Otwarcie drzwi, bram lub okien nie zapewnia dostatecznej ochrony przed zagrożeniem zatruciem tlenkiem węgla.

Agregat wolno eksploatować wyłącznie na otwartej przestrzeni, w miejscu zapewniającym swobodne rozpraszanie spalin i odpowiednie oddalenie od okien, drzwi, otworów wentylacyjnych, czerpni powietrza oraz innych otworów prowadzących do wnętrza budynków. Kierunek odprowadzania spalin powinien być zawsze skierowany z dala od ludzi oraz miejsc przebywania osób.

W przypadku wystąpienia objawów mogących wskazywać na zatrucie tlenkiem węgla, takich jak ból głowy, zawroty głowy, osłabienie, nudności, duszność, senność lub zaburzenia koncentracji, urządzenie należy natychmiast wyłączyć, opuścić strefę zagrożenia, zapewnić dostęp świeżego powietrza oraz niezwłocznie wezwać pomoc medyczną.

Zagrożenie porażeniem prądem elektrycznym

Agregat wytwarza energię elektryczną, która w przypadku niewłaściwego użytkowania może spowodować porażenie prądem elektrycznym, ciężkie obrażenia albo śmierć. Z tego względu wszelkie czynności związane z podłączaniem odbiorników, obsługą gniazd, przewodów, złączy oraz elementów instalacji elektrycznej muszą być wykonywane z zachowaniem szczególnej ostrożności.

Zabrania się użytkowania agregatu w warunkach mogących powodować zawilgocenie urządzenia, gniazd, przewodów lub złączy, w szczególności podczas deszczu, opadów śniegu, marznącego deszczu, mgły wodnej, przy zalegającej wodzie albo na mokrym podłożu, chyba że producent wyraźnie dopuścił takie zastosowanie dla danego modelu oraz określił szczegółowe warunki bezpiecznej eksploatacji.

Nie wolno dotykać agregatu, przewodów, wtyczek, gniazd ani podłączonych odbiorników mokrymi rękami. Zabrania się stosowania uszkodzonych przedłużaczy, przewodów z uszkodzoną izolacją, obluzowanych połączeń, niekompletnych wtyczek oraz jakichkolwiek elementów instalacji elektrycznej, których stan może budzić zastrzeżenia.

Przed każdym użyciem należy skontrolować stan przewodów elektrycznych, gniazd, zacisków, osłon i elementów sterujących. W przypadku stwierdzenia pęknięć, śladów nadpalenia, korozji, uszkodzeń izolacji, zawilgocenia lub innych nieprawidłowości agregatu nie wolno uruchamiać. Zabrania się podłączania agregatu bezpośrednio do instalacji elektrycznej budynku, rozdzielnic, obwodów odbiorczych lub gniazd zasilających bez zastosowania właściwego układu przełączającego i zabezpieczającego, zaprojektowanego i wykonanego zgodnie z obowiązującymi przepisami przez osobę posiadającą odpowiednie kwalifikacje. Nieprawidłowe podłączenie może spowodować przepływ zwrotny energii elektrycznej i stworzyć bezpośrednie zagrożenie dla życia użytkowników oraz osób pracujących przy sieci elektroenergetycznej.

Jeżeli dla danego modelu przewidziano obowiązek wykonania uziemienia, czynność ta musi zostać wykonana zgodnie z wymaganiami producenta i obowiązującymi przepisami przez osobę posiadającą odpowiednie kwalifikacje. Wszelkie decyzje dotyczące sposobu przyłączenia

agregatu do instalacji odbiorczej powinny być podejmowane z uwzględnieniem parametrów konkretnego modelu urządzenia i warunków miejsca użytkowania.

Do zasilania odbiorników należy stosować wyłącznie przewody i przedłużacze o parametrach odpowiednich do napięcia, prądu obciążenia, sposobu użytkowania i warunków środowiskowych. Przewody należy prowadzić w sposób wykluczający ich uszkodzenie mechaniczne, kontakt z wodą, paliwem, olejem, ostrymi krawędziami lub gorącymi elementami agregatu.

Użytkowanie w niskich temperaturach i na mrozie

Eksploatacja agregatu w warunkach niskich temperatur wymaga zachowania szczególnej ostrożności. Mróz, śnieg, lód, szron, kondensacja pary wodnej oraz nagłe zmiany temperatury otoczenia mogą pogorszyć warunki pracy urządzenia oraz zwiększyć ryzyko porażenia prądem elektrycznym, poślizgnięcia, uszkodzenia elementów elektrycznych, utrudnionego rozruchu i nieprawidłowej pracy silnika.

Zabrania się uruchamiania lub eksploatacji agregatu, jeżeli na panelu sterowania, gniazdach, przewodach, wtyczkach, zaciskach lub innych elementach instalacji elektrycznej występuje śnieg, lód, szron albo wilgoć. Przed uruchomieniem urządzenia należy upewnić się, że wszystkie elementy elektryczne są czyste, suche i wolne od zanieczyszczeń mogących wpływać na bezpieczeństwo pracy.

Nie wolno użytkować agregatu w sposób narażający go na bezpośrednie działanie opadów śniegu, marznącego deszczu lub oblodzenia. W przypadku konieczności użytkowania urządzenia w warunkach zimowych należy zapewnić takie warunki pracy, aby agregat pozostawał suchy, miał zapewnioną niezakłóconą wentylację oraz swobodne odprowadzanie spalin, a zastosowane osłony nie powodowały gromadzenia ciepła, wilgoci ani spalin.

Przed uruchomieniem agregatu w temperaturze ujemnej należy sprawdzić drożność otworów wentylacyjnych, układu chłodzenia i układu wydechowego, usunąć śnieg i lód z otoczenia urządzenia, skontrolować stan przewodów oraz upewnić się, że urządzenie stoi na stabilnym, odśnieżonym i nieoblodzonym podłożu. Niedopuszczalne jest ustawianie agregatu na powierzchniach śliskich, niestabilnych lub narażających urządzenie na przewrócenie.

Zabrania się usuwania oblodzenia za pomocą otwartego ognia, palnika, nagrzewnicy płomieniowej albo innych niebezpiecznych źródeł ciepła. Nie wolno polewać agregatu gorącą wodą ani stosować metod mogących spowodować uszkodzenie izolacji, odkształcenie elementów lub powstanie zagrożenia pożarowego.

W warunkach niskich temperatur należy zwrócić szczególną uwagę na stan paliwa, oleju silnikowego, przewodów, uszczelek, połączeń oraz elementów wykonanych z tworzyw sztucznych i gumy, ponieważ ich właściwości mogą ulegać pogorszeniu wraz ze spadkiem temperatury.

Zagrożenie pożarem, wybuchem i oparzeniem

Paliwo stosowane do zasilania agregatu jest substancją łatwopalną, a jego pary mogą tworzyć mieszaniny wybuchowe. Z tego względu wszelkie czynności związane z tankowaniem muszą być wykonywane z zachowaniem szczególnej ostrożności.

Tankowanie należy przeprowadzać wyłącznie przy wyłączonym silniku, po odłączeniu odbiorników i po dostatecznym ostygnięciu urządzenia. Zabrania się tankowania w pobliżu otwartego ognia, źródeł iskiei, gorących powierzchni oraz podczas palenia tytoniu. Miejsce tankowania powinno być dobrze wentylowane.

Nie wolno przepelniać zbiornika paliwa. Po zakończeniu tankowania korek wlewu należy dokładnie zamknąć, a wszelkie ślady rozlanego paliwa niezwłocznie usunąć przed uruchomieniem silnika. W przypadku stwierdzenia wycieku paliwa urządzenia nie wolno uruchamiać do czasu usunięcia przyczyny nieszczelności.

Podczas pracy agregatu, a także bezpośrednio po jego wyłączeniu, elementy układu wydechowego oraz części silnika osiągają wysoką temperaturę. Dotknięcie tłumika, osłon tłumika, cylindra, głowicy, rur wydechowych albo innych nagrzewających się części może spowodować

poważne oparzenia. Przed przemieszczeniem, tankowaniem, czyszczeniem albo konserwacją urządzenia należy odczekać do jego całkowitego ostygnięcia. Agregatu nie wolno przykrywać, zabudowywać ani ustawiać w sposób ograniczający chłodzenie. Wokół urządzenia należy zachować bezpieczną wolną przestrzeń, a wszelkie materiały łatwopalne powinny być przechowywane w odpowiedniej odległości od miejsca pracy agregatu.

Części ruchome i zagrożenia mechaniczne

Podczas pracy urządzenia nie wolno zbliżać rąk, włosów, odzieży, narzędzi ani innych przedmiotów do części ruchomych. Wszystkie osłony ochronne, pokrywy i zabezpieczenia muszą być zamontowane i prawidłowo zamocowane przed uruchomieniem agregatu. Zabrania się pracy przy urządzeniu w luźnej odzieży, z niezabezpieczonymi długimi włosami lub w biżuterii, która mogłaby zostać pochwycona przez ruchome elementy. Wszelkie czynności konserwacyjne, regulacyjne, naprawcze i czyszczące mogą być wykonywane wyłącznie po zatrzymaniu silnika, odłączeniu odbiorników i zabezpieczeniu urządzenia przed przypadkowym uruchomieniem.

Środki ochrony indywidualnej

W zależności od warunków użytkowania oraz charakteru wykonywanych czynności należy stosować odpowiednie środki ochrony indywidualnej. W szczególności zaleca się używanie ochronników słuchu podczas dłuższej pracy w pobliżu agregatu, okularów ochronnych podczas czynności kontrolnych i konserwacyjnych, rękawic ochronnych oraz odpowiedniego obuwia roboczego o właściwościach antypoślizgowych.

W warunkach zimowych należy stosować odzież chroniącą przed wychłodzeniem, przy czym odzież ta nie może być luźna ani stwarzać ryzyka zaczepienia o elementy urządzenia.

Konserwacja, naprawy i części zamienne

Warunkiem bezpiecznej eksploatacji agregatu jest jego właściwa konserwacja. Wszelkie czynności obsługowe należy wykonywać zgodnie z wymaganiami producenta, w zalecanych terminach oraz z użyciem odpowiednich materiałów eksploatacyjnych.

Naprawy i czynności serwisowe mogą być wykonywane wyłącznie przez osoby posiadające odpowiednie kwalifikacje. Do napraw i wymian należy stosować wyłącznie części zamienne, zabezpieczenia, przewody, elementy osprzętu oraz materiały eksploatacyjne zgodne z wymaganiami producenta lub równoważne pod względem parametrów technicznych i bezpieczeństwa.

Zabrania się dokonywania samowolnych zmian konstrukcyjnych, usuwania zabezpieczeń, modyfikowania ustawień fabrycznych, stosowania prowizorycznych napraw oraz montowania osprzętu nieprzewidzianego przez producenta.

Transport i przechowywanie

Przed transportem agregatu należy wyłączyć silnik, odłączyć wszystkie odbiorniki, odczekać do całkowitego ostygnięcia urządzenia oraz zabezpieczyć je przed przechyleniem, przewróceniem, przesuwaniem i wyciekami paliwa. Przemieszczanie gorącego urządzenia albo urządzenia nieszczelnego jest zabronione.

Agregat należy przechowywać w miejscu suchym, przewiewnym, zabezpieczonym przed dostępem dzieci, osób nieuprawnionych i zwierząt, z dala od źródeł ciepła, iskier, otwartego ognia oraz materiałów łatwopalnych. Paliwo należy przechowywać wyłącznie w przeznaczonych do tego celu, właściwie zamkniętych i oznakowanych pojemnikach.

Po dłuższym okresie przechowywania, w szczególności w warunkach niskiej temperatury albo podwyższonej wilgotności, przed ponownym uruchomieniem należy przeprowadzić dokładną

kontrolę stanu technicznego urządzenia, ze szczególnym uwzględnieniem instalacji elektrycznej, układu paliwowego, drożności układu chłodzenia i układu wydechowego.

Oznaczenia bezpieczeństwa

Wszystkie tabliczki znamionowe, etykiety ostrzegawcze, piktogramy oraz inne oznaczenia bezpieczeństwa umieszczone na agregacie muszą być utrzymywane w stanie czytelnym i kompletnym. W przypadku ich zabrudzenia należy je oczyścić, a w przypadku uszkodzenia lub nieczytelności niezwłocznie wymienić.

Do czyszczenia oznaczeń należy stosować miękką szmatkę, wodę oraz łagodny środek myjący. Zabrania się stosowania benzyny, rozpuszczalników i agresywnych środków chemicznych mogących uszkodzić powierzchnię oznaczeń albo warstwę klejącą.

Postanowienia końcowe

Niniejsza instrukcja stanowi integralną część urządzenia i powinna być przechowywana w miejscu dostępnym dla użytkownika przez cały okres eksploatacji agregatu. W przypadku przekazania urządzenia innemu użytkownikowi instrukcja musi zostać przekazana wraz z urządzeniem. Nieprzestrzeganie zaleceń zawartych w niniejszej instrukcji może prowadzić do powstania zagrożenia dla zdrowia i życia, uszkodzenia urządzenia, uszkodzenia mienia oraz utraty możliwości bezpiecznej eksploatacji agregatu.

MONTAŻ

ROZPAKOWANIE

- Ustaw karton na sztywnej płaskiej powierzchni.
- Usuń wszystko z kartonu oprócz generatora.
- Całkowicie otwórz karton, przecinając każdy narożnik od góry do dołu.
- Pozostaw generator na kartonie, aby zainstalować zestaw kół.

Powyższe treści w tym podręczniku służą wyłącznie jako odniesienie i nie stanowią żadnego konkretnego modelu.

DZIAŁANIE GENERATORA

Optymalne warunki pracy generatora

Temperatura: -5°C do 40°C (23°F do 104°F)

Wilgotność: < 95%

Wysokość nad poziomem morza: < 1000 m (3280 stóp). Jeśli wysokość pracy generatora przekracza 1000 m, moc wyjściowa zostanie zmniejszona.

Podłączenie do domowego źródła zasilania

Ten generator musi być zainstalowany zgodnie ze wszystkimi obowiązującymi lokalnymi przepisami i przepisami elektrycznymi. Generator musi być odizolowany od źródła zasilania za pomocą ręcznego przełącznika sieć / generator lub za pomocą automatycznego ATS / SZR, a połączenie musi zostać wykonane przez wykwalifikowanego elektryka posiadającego uprawnienia do wykonywania takich instalacji oraz wykonanie pomiarów wraz z wystawieniem protokołu wykonania i pomiarów.

Generator posiadają AVR, który odpowiada za stabilizację napięcia w gniazdach zasilających.

W generatorach jednofazowych napięcie wynosi 230 V i ma częstotliwość 50 Hz. W generatorach trójfazowych napięcie wynosi 230/400 V i ma częstotliwość 50 Hz

UWAGA! Każdy generator przed uruchomieniem musi mieć podłączone uziemienie do zacisku na panelu! **Musi zrobić to wykwalifikowany elektryk wraz z pomiarem punktu uziemiającego.**

Niepodłączenie uziemienia grozi porażeniem energią elektryczną i uszkodzeniem odbiorników do niego podłączonych i generatora.

GENERATORY INDUKCYJNE	GENERATORY INWERTEROWE
Generator z prądnicą wysokonapięciową	Generator z prądnicą niskonapięciową i przetwornicą impulsową
ZASTOSOWANIE	
Do generatora można podłączyć każde urządzenie nieposiadające zaawansowanej elektroniki z pominięciem urządzeń starego typu z zasilaczami transformatorowymi	Generatory stworzone z myślą o najnowszych urządzeniach elektronicznych typu: komputery, sterowniki kotłów, kasy fiskalne, telewizory LCD, LED, żarówki LED i energooszczędne, można także podłączać elektronarzędzia

Przeliczenie mocy przy obciążeniu generatora

Każde urządzenie, które posiada silnik elektryczny w momencie startu ma wysoki chwilowy pobór prądu minimum dwa razy większy niż ten, który jest podawany na tabliczce znamionowej.

W zależności od typu silnika (indukcyjny z cewką lub kondensatorem rozruchowym, szczotkowy z kondensatorem) może mieć chwilowo nawet do 6 razy większy pobór prądu.

Trzeba pamiętać o tym, że pobór prądu przez urządzenie może być zmienny w zależności od obciążenia urządzenia, ale nie większy niż 3,5 razy od tego co jest podane na tabliczce znamionowej urządzenia.

W szczególnych przypadkach i przy maksymalnym obciążeniu urządzenia prąd szczytowy może być nawet do sześciu razy większy niż deklarowany przez producenta urządzenia. Nie dotyczy to urządzeń: czajniki elektryczne, grzejniki z grzałką, ale bez dmuchawy, bojler elektryczne, żarówek żarnikowych w tych urządzeniach pobór prądu jest zawsze stały i nie zmienny.

W generatorach trójfazowych gniazdo 230V wyprowadzone jest z jednej z trzech faz i jest na nim jedna trzecia mocy całkowitej generatora (jeśli generator trójfazowy ma 6kW) to na gnieździe 230V będzie tylko 2kW. W generatorach, które posiadają gniazdo przemysłowe 230 V może być 60 % mocy prądnicy lub nawet pełna moc prądnicy w zależności od modelu generatora.

UWAGA! Zawsze przed uruchomieniem generatora trzeba się upewnić, że nie jest do niego podłączony żaden z odbiorników!

Uziemienie generatora

Generatory należy uziemić, musi to zrobić **wykwalifikowany elektryk wraz z pomiarem punktu uziemiającego**. Prawidłowe uziemienie generatora jest niezbędne i zmniejszenia ryzyko porażenia prądem. Użyj zacisku uziemiającego, aby prawidłowo uziemić generator.



Korzystanie z prądu przemiennego

Nie przeciążaj generatora. Przekroczenie mocy znamionowej generatora może spowodować uszkodzenie generatora i podłączonych do niego urządzeń elektrycznych.

Urządzenia napędzane silnikiem wymagają dużego prądu rozruchowego. Upewnij się, że całkowite zapotrzebowanie na moc tego typu obciążeń nie przekracza mocy znamionowej generatora. Gdy generator jest używany do zasilania wielu odbiorników lub urządzeń elektrycznych, należy rozpocząć od podłączenia urządzenia o najwyższym poborze mocy rozruchowej, a następnie drugiego co do wielkości i kończąc na najniższym. Przy pracy ciągłej powyżej 30 minut generator nie powinien być obciążany więcej jak 60 % mocy prądnicy w celu wychłodzenia prądnicy, aby nie uległa przegrzaniu co doprowadzić może do jej spalenia. Wszystko zależne jest od warunków i temperatury w jakiej generator pracuje.

Praca na dużych wysokościach

Na większych wysokościach standardowa mieszanka paliwowo-powietrzna jest zbyt bogata i spowoduje obniżenie osiągnięć oraz zwiększone zużycie paliwa. Bogata mieszanka zanieczyszcza również świecę zapłonową i utrudnia rozruch. Eksploatacja na większych wysokościach przez dłuższy czas może spowodować zwiększenie emisji.

Właściwe działanie można zapewnić, instalując w razie potrzeby zestaw wysokościowy. Zestawy do dużych wysokości powinny być instalowane przez wykwalifikowanego technika. Skontaktuj się z autoryzowanym serwisem, jeśli przenośny generator będzie używany na wysokości większej niż 900 m nad poziomem morza.

Uwaga: Na wysokości większej niż 2500 m nad poziomem morza wydajność silnika może ulec pogorszeniu, nawet po zainstalowaniu zestawu do pracy na dużych wysokościach.

PRZED URUCHOMIENIEM SILNIKA

Sprawdzanie poziomu oleju silnikowego

Zawsze sprawdzaj olej silnikowy, gdy generator stoi na równej powierzchni i gdy silnik jest wyłączony.

1. Zdejmij korek wlewu oleju i wytrzyj wskaźnik poziomu oleju
2. Sprawdź poziom oleju ponownie wkładając wskaźnik poziomu oleju do szyjki wlewu. Nie zakręcaj korka wlewu oleju podczas sprawdzania poziomu oleju. Odczytaj poziom oleju ze wskaźnika.
3. Jeśli poziom oleju jest niski, uzupełnij zawartość zalecanego oleju silnikowego, aż poziom oleju osiągnie górną kreskę na wskaźniku poziomu oleju. Skorzystaj z poniższej tabeli, aby określić, jakiej lepkości oleju użyć.
4. Po uzupełnieniu oleju załóż i dobrze dokręć korek wlewu.

WAŻNE: Podczas wlewania oraz sprawdzania oleju nie wolno przechylać generatora. Musi być w pozycji jak do pracy. Przechylenie generatora może doprowadzić do przelania się przez odmę oleju z pokrywy zaworowej do kolektora ssącego, gaźnika oraz komory spalania.

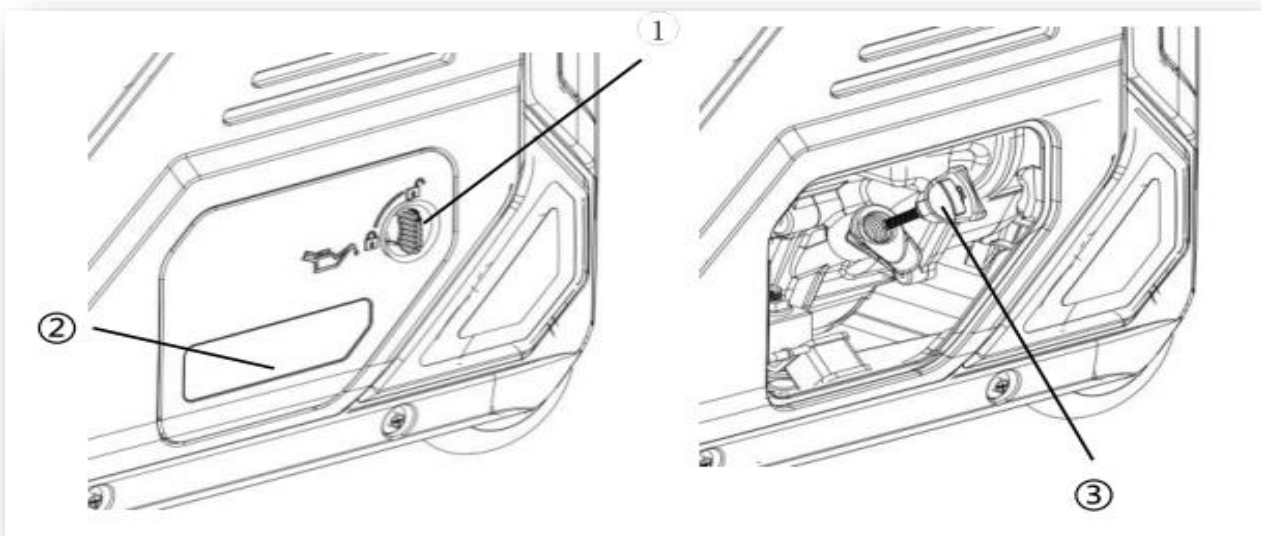

OSTRZEŻENIE Nigdy nie uruchamiaj ani nie zatrzymuj silnika, gdy urządzenia elektryczne są podłączone do gniazdek i urządzenia są włączone. Może to doprowadzić do uszkodzenia prądnicy bądź/i AVR

Przed uruchomieniem silnika odłączyć wszystkie obciążenia elektryczne od gniazdek urządzenia. Upewnij się, że urządzenie jest w pozycji poziomej

Paliwo

- Sprawdź wskaźnik poziomu paliwa
- Jeśli poziom paliwa jest niski, odkręć korek wlewu paliwa
- Sprawdź filtr siatkowy. Jeśli sitko jest brudne, wyczyść je. Patrz: "Korek wlewu paliwa i filtr siatkowy — czyszczenie", w celu uzyskania dalszych instrukcji.
- Uzupełnij paliwo. Stosowanie stabilizatora paliwa jest wysoce zalecane, ponieważ urządzenie może pozostawać przez długi czas w stanie bezczynności, zanim będzie używane.
- Po zatankowaniu załóż korek wlewu paliwa oraz pamiętaj o jego przestawieniu w pozycję do pracy ON

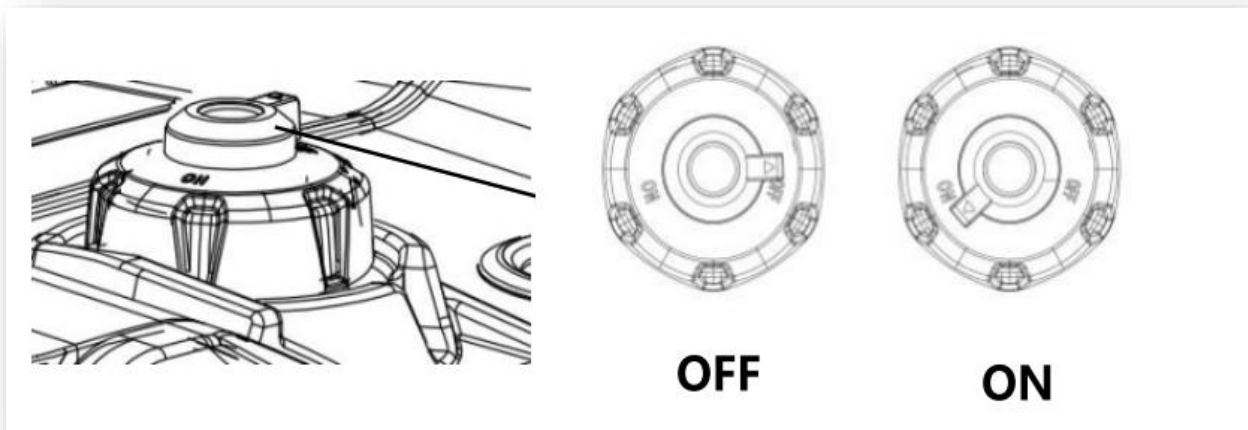

- Aby uniknąć obrażeń ciała, zawsze należy zachować ostrożność podczas uzupełniania paliwa:
- Tankuj generator w dobrze wentylowanym miejscu.
- Zawsze wyłączaj silnik przed tankowaniem.
- Pozwól silnikowi ostygnąć przed tankowaniem.
- Nie pal podczas tankowania generatora. Nie tankuj generatora w pobliżu otwartego ognia lub iskiei.
- Nie napełniaj zbiornika paliwa powyżej pełnej ustalonej linii (3).
- Unikaj powtarzającego się lub przedłużonego kontaktu paliwa ze skórą
- Unikaj długotrwałego wdychania oparów paliwa.
- Aby uniknąć uszkodzenia generatora:
- Używaj benzyny bezołowiowej.
- Zapobiegaj przedostaniu się brudu lub wody do zbiornika paliwa.

Przełącznik Wył./Wł./

Ten przełącznik steruje funkcjami WŁĄCZENIA/WYŁĄCZENIA

Pozycja **OFF** powoduje zatrzymanie silnika i zamknięcie przepływu paliwa.

Pozycja **ON** służy do normalnej pracy oraz stopniowego zmniejszania użycia ssania.

UWAGA: Uruchomienie ciepłego silnika nie wymaga użycia ssania.

Przycisk szybkiego rozruchu

Uruchamianie: Nacisnąć i przytrzymać przycisk rozruchu przez około 0.5 sekundy, aby uruchomić silnik.

Zatrzymanie: Nacisnąć i przytrzymać przycisk rozruchu przez około 2 sekundy, aby zatrzymać silnik.

Gniazda USB

Gniazdo USB 5 VDC umożliwia ładowanie kompatybilnych urządzeń elektronicznych.

Przełącznik Trybu Ekonomicznego

Przełącznik trybu ekonomicznego oferuje dwa tryby pracy:

Włączony (On): Tryb zapewniający najcichszą pracę oraz mniejsze zużycie paliwa, optymalny podczas zasilania urządzeń o charakterze rezystancyjnym (niewymagających rozruchu silnika), na przykład: telewizor, konsola do gier wideo, oświetlenie, radio.

Wyłączony (Off): Tryb zalecany podczas zasilania zarówno obciążeń indukcyjnych (wymagających rozruchu silnika), jak i rezystancyjnych, szczególnie gdy te obciążenia są często włączane i wyłączane, na przykład: pojazd rekreacyjny (RV), klimatyzator, suszarka do włosów.

Zabezpieczenia Obwodów

Gniazda AC są chronione przez zabezpieczenie obwodu AC. W przypadku przeciążenia generatora lub wystąpienia zewnętrznego zwarcia, zabezpieczenie obwodu zostanie wyzwolone (zadziała). W takim przypadku należy odłączyć wszystkie odbiorniki elektryczne, aby ustalić przyczynę problemu przed ponownym użyciem generatora. Zmniejszyć obciążenie, jeśli zabezpieczenie obwodu zostało wyzwolone.

UWAGA: Ciągłe wyzwalamie zabezpieczenia obwodu może spowodować uszkodzenie generatora lub podłączonych urządzeń. I jest podstawą do utraty gwarancji.

Aby zresetować zabezpieczenie obwodu, należy wcisnąć przycisk na obudowie zabezpieczenia.

Wyświetlacz stanu LCD

Na wyświetlaczu są najważniejsze informacje dotyczące parametrów wytwarzanego napięcia oraz licznik przepracowanych motogodzin

Gniazda pracy równoległej

Agregat jest wyposażony w gniazda równoległej pracy (PARALLEL), umożliwiające połączenie dwóch kompatybilnych agregatów w celu zwiększenia łącznej mocy dostępnej na wyjściach 230 V / 400 V. Gniazda te służą wyłącznie do połączenia dwóch agregatów i nie są przeznaczone do podłączania odbiorników bezpośrednio.

Uziemienie generatora

Generatory należy uziemić, musi to zrobić **wykwalifikowany elektryk wraz z pomiarem punktu uziemiającego**. Prawidłowe uziemienie generatora jest niezbędne i zmniejsza ryzyko porażenia prądem. Użyj zacisku uziemiającego, aby prawidłowo uziemić generator.



Przycisk rozruchu elektrycznego

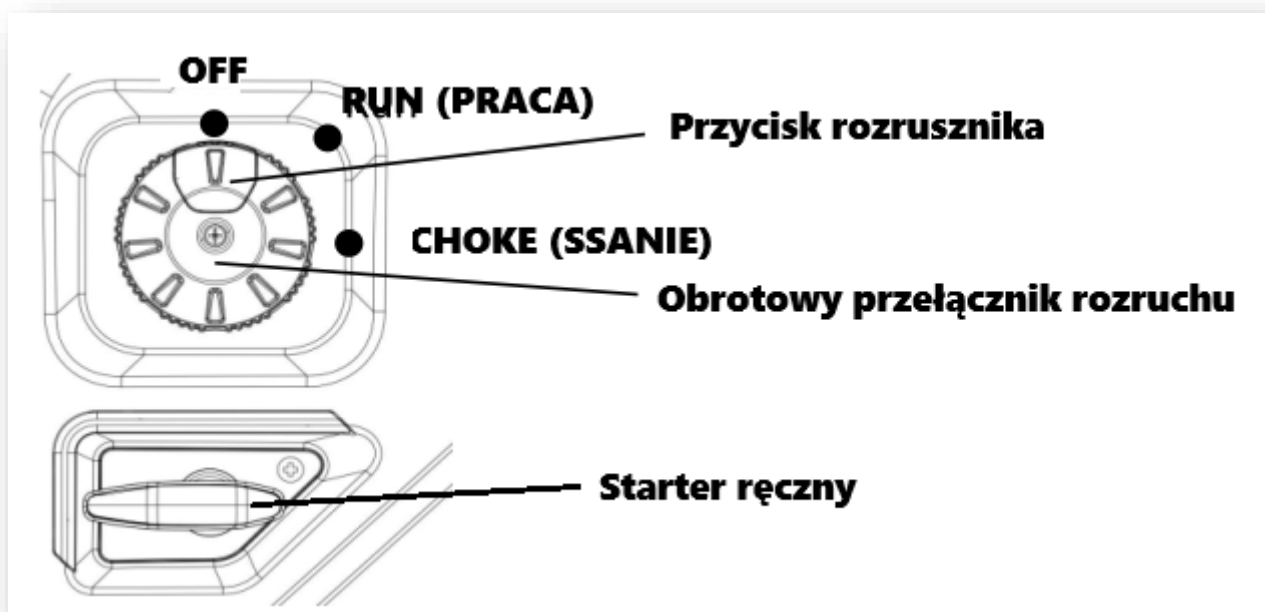

Przycisk rozruchu elektrycznego steruje akumulatorem rozruchowym wbudowanym w agregat, napędzając rozrusznik.

Gdy obrotowy przełącznik rozrządu ustawi styk na pozycję „RUN” lub „START” i naciśniesz przycisk, rozrusznik uruchomi silnik spalinowy.

Podczas zimnego startu silnika benzynowego dźwignia ssania (CHOKE) zapewnia bogatą mieszankę paliwowo-powietrzną.

Obrotowy przełącznik ustawia się na pozycję „CHOKE”. Po uruchomieniu silnika obróć przełącznik

do pozycji „RUN”. W przypadku ciepłego startu (silnik rozgrzany) ustaw przełącznik bezpośrednio na „RUN”.

Ręczne uruchamianie

Delikatnie pociągnij dźwignię ręcznego rozruchu do momentu wyczucia oporu, a następnie gwałtownie pociągnij.

Po uruchomieniu silnika nie pozwól dźwigni na samodzielny powrót – delikatnie cofnij ją ręcznie.

UWAGA

Nie cofaj dźwigni rozruchowej po starcie, lecz delikatnie przyciągnij ją z powrotem do pozycji gaźnikowej.

Przełącznik paliwo/rozruch elektryczny/ssanie (trójpozycyjny)

Na pozycji „OFF” przełącznik automatycznie odcina dopływ paliwa do gaźnika.

W pozycji „RUN” lub „CHOKE” przełącznik umożliwia przepływ paliwa, zapewniając prawidłową pracę silnika w obu trybach.

URUCHAMIANIE SILNIKA

- Przed uruchomieniem upewnij się, że wszystkie odbiorniki są odłączone od gniazd wyjściowych.
- Wypełnij zbiornik paliwem i olejem zgodnie z zaleceniami producenta.
- Ustaw wentylację zbiornika paliwa na pozycję „ON”.
- Procedura rozruchu ręcznego (recoil start)
- Odłącz wszystkie odbiorniki z wyjść agregatu.
- Ustaw obrotowy przełącznik rozruchu na pozycję „CHOKE” (ssanie).
- Wyłącz wyłącznik prądu AC (ustaw na „OFF”).
- Delikatnie pociągnij dźwignię ręcznego rozruchu do oporu, potem gwałtownie pociągnij.
- Gdy silnik ruszy, obróć przełącznik rozruchu na „RUN” (bez ssania).
- Ustaw wyłącznik prądu AC na „ON” przed podłączeniem odbiorników.

UWAGA

- Gdy silnik benzynowy jest rozgrzany, uruchom bez pozycji „CHOKE” – ustaw przełącznik bezpośrednio na „RUN”.
- Rozruch elektryczny (electric starter)
- Odłącz wszystkie odbiorniki.
- Ustaw obrotowy przełącznik rozruchu na „CHOKE” (zimny start).
- Wyłącz wyłącznik prądu AC („OFF”).
- Naciśnij przycisk rozrusznika na maksymalnie 5 sekund (nie dłużej, aby uniknąć przegrzania rozrusznika).
- Gdy silnik ruszy, obróć przełącznik na „RUN”.
- Ustaw wyłącznik prądu AC na „ON”.

UWAGA

- Przy ciepłym silniku pomiń „CHOKE”. Nie próbuj wielokrotnych startów bez przerwy – odczekaj między próbami.

Rozruch zdalny (remote start)

- Sprawdź, czy obciążenie mieści się w zakresie mocy znamionowej.
- Ustaw obrotowy przełącznik rozruchu na „RUN”.
- Włącz system zapłonu (ignition ON).
- Naciśnij przycisk „START” na pilocie zdalnym przez 1-2 s (nie dłużej).
- Silnik uruchomi się automatycznie.

UWAGA

- Unikaj wielokrotnego naciskania „START” bez przerwy, aby zapobiec awarii.
- Konserwacja akumulatora rozruchowego
- Przed konserwacją lub wysyłką odłącz najpierw biegun ujemny (-) akumulatora.
- Przy długim przechowywaniu (powyżej miesiąca) naładuj w pełni akumulator przed odłączeniem.
- Przechowuj w suchym, pokojowym miejscu – wysoka temperatura i wilgoć przyspieszają samorozładowanie.
- Ładuj co miesiąc, aby uniknąć utraty pojemności poniżej 60%.
- Gdy akumulator nie ładuje się lub jest uszkodzony (niska pojemność):
- Użyj procedury ręcznego rozruchu.
- Wymień akumulator litowo-jonowy (nie przechowuj naładowany powyżej 50% pojemności).

UWAGA

Codziennie sprawdzaj poziom naładowania (powyżej 60%) i unikaj wielokrotnych startów, aby chronić akumulator.

Zatrzymywanie silnika

- Aby zatrzymać agregat w normalnych warunkach:
- Ustaw przełącznik oszczędzania energii na „OFF”.
- Obróć obrotowy przełącznik rozruchu na pozycję „OFF”.
- Ustaw wyłącznik wentylacji zbiornika paliwa na „OFF”.
- Odłącz wszystkie odbiorniki elektryczne.

UWAGA

W sytuacji awaryjnej pociągnij wyłącznik prądu AC na „OFF”.

Nie próbuj uruchamiać zdalnego lub elektrycznego rozrusznika podczas zatrzymywania – grozi to uszkodzeniem układu elektrycznego.

Podłączanie Akumulatora

OSTRZEŻENIE: Przed rozpoczęciem pracy upewnij się, że agregat jest wyłączony i odłączony od wszelkich źródeł zasilania. Należy zachować ostrożność podczas pracy z akumulatorem, ponieważ zawiera kwas i może wydzielać łatwopalne gazy. Nosić okulary ochronne i rękawice.

Kroki:

1. **Zlokalizuj miejsce na akumulator:** Otwórz komorę akumulatora w agregacie. Zazwyczaj znajduje się ona z boku i jest zabezpieczona pokrywą.
2. **Sprawdź bieguny akumulatora:** Na akumulatorze znajdują się dwa oznaczone bieguny:
 - o **Plus (+)** - zazwyczaj oznaczony kolorem czerwonym lub symbolem "+".
 - o **Minus (-)** - zazwyczaj oznaczony kolorem czarnym lub symbolem "-".
3. **Zidentyfikuj kable w agregacie:** W komorze akumulatora znajdziesz dwa kable z końcówkami (klemy):
 - o **Kabel czerwony** - przeznaczony do podłączenia do bieguna dodatniego (+).
 - o **Kabel czarny** - przeznaczony do podłączenia do bieguna ujemnego (-).
4. **Podłącz kabel dodatni (+):** Najpierw podłącz czerwoną klemę do bieguna dodatniego (+) akumulatora. Upewnij się, że połączenie jest mocne i stabilne. Dokręć śrubę lub zacisk, jeśli występuje.
5. **Podłącz kabel ujemny (-):** Następnie podłącz czarną klemę do bieguna ujemnego (-) akumulatora. Ponownie upewnij się, że połączenie jest mocne i stabilne. Dokręć śrubę lub zacisk, jeśli występuje.
6. **Sprawdź połączenia:** Upewnij się, że obie klemy są dobrze przymocowane i nie ma luźnych połączeń. Delikatnie poruszaj kablami, aby sprawdzić ich stabilność.
7. **Zamknij komorę akumulatora:** Załóż i zabezpiecz pokrywę komory akumulatora.

WAŻNE: Zawsze podłączaj najpierw kabel dodatni (+), a następnie ujemny (-). Podczas odłączania akumulatora, wykonuj te kroki w odwrotnej kolejności: najpierw odłącz kabel ujemny (-), a potem dodatni (+). Zapobiega to przypadkowemu zwarceniu.

Po wykonaniu tych kroków akumulator powinien być prawidłowo podłączony do agregatu prądotwórczego.

WAŻNE: Pamiętaj o regularnej konserwacji i doładowywaniu akumulatora. Jeśli doprowadzimy do głębokiego rozładowania akumulatora to akumulator ulegnie uszkodzeniu. Nie można doprowadzić do sytuacji, gdzie napięcie akumulatora spadnie poniżej 60 %. W takiej sytuacji gwarancja nie obejmuje.

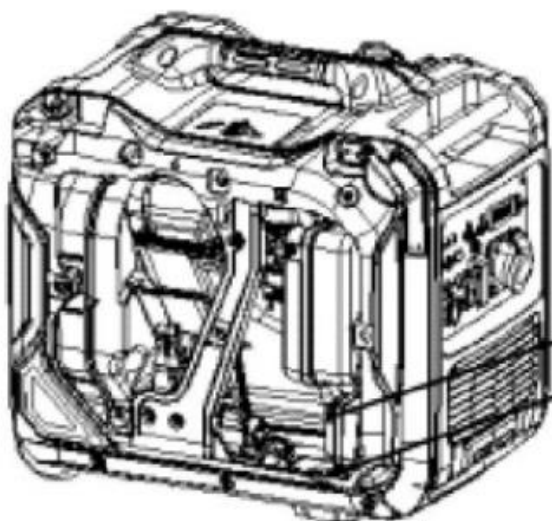

**Pamiętaj o
prawidłowym
podłączeniu
biegunów (+) i (-)**

PODŁĄCZANIE URZĄDZEŃ ELEKTRYCZNYCH

- Pozwól silnikowi pracować stabilnie i rozgrzewać się przez kilka minut po uruchomieniu.
- Podłącz i włącz obciążenia elektryczne.
- Zsumuj moc W/A znamionową wszystkich obciążeń, które mają być podłączone jednocześnie. Ta suma nie powinna być większa niż (a) moc znamionowa / natężenie prądu generatora lub (b) wartość znamionowa wyłącznika gniazda zasilającego moc.

UWAGA Uruchom generator i pozwól, aby silnik ustabilizował się przed podłączeniem obciążeń elektrycznych. Podłącz obciążenia elektryczne do pozycji WYŁ, a następnie WŁĄCZ w celu uruchomienia.

WYŁĄCZYĆ obciążenia elektryczne i odłączyć od generatora przed zatrzymaniem generatora.

UWAGA Przekroczenie mocy generatora / natężenia prądu może uszkodzić generator i / lub podłączone do niego urządzenia elektryczne. NIE przekraczaj mocy generatora / natężenia prądu.

Przeciążenie generatora ponad jego moc znamionową może spowodować uszkodzenie generatora i podłączonych urządzeń elektrycznych. Przestrzegaj następujących zasad, aby uniknąć przeciążenia urządzenia:

- Zsumuj całkowitą moc wszystkich podłączonych urządzeń elektrycznych jednocześnie. Ta suma NIE powinna być większa niż moc generatora.

Moc znamionową narzędzi, urządzeń i silników można zwykle znaleźć na etykiecie danych lub naklejce umieszczonej na urządzeniach.

Jeśli urządzenie, narzędzie lub silnik nie podaje mocy, należy pomnożyć wolty przez ampery, aby określić waty ($\text{wolty} \times \text{ampery} = \text{waty} / V \times A = W$).

Niektóre silniki elektryczne, takie jak indukcyjne, wymagają około trzy razy więcej mocy do uruchomienia. Ten wzrost mocy trwa tylko kilka sekund podczas uruchamiania takich silników. Przy wyborze urządzeń elektrycznych do podłączenia do generatora należy uwzględnić wysoką moc wyjściową:

- Oblicz waty potrzebne do uruchomienia największego silnika.
- Dodaj do tej liczby waty robocze wszystkich innych podłączonych obciążeń.

W Polsce, zgodnie z normą PN-IEC 60038, dopuszczalne odchylenie napięcia w sieci niskiego napięcia wynosi $\pm 10\%$ od wartości znamionowej 230 V. Oznacza to, że napięcie w sieci może wahać się od 207 V do 253 V.

Norma PN-EN 50160:2010 określa, że dopuszczalne odchylenia częstotliwości w sieci energetycznej nie powinny przekraczać $\pm 1\%$ przy znamionowej wartości 50 Hz.

KONSERWACJA

Upewnij się, że dokładnie zapoznałeś się z i zrozumiałeś wszystkie instrukcje, wszystkie informacje dotyczące bezpieczeństwa i ostrzeżenia przed wykonaniem jakichkolwiek procedur konserwacyjnych.

Wykonuj podane czynności co podany okres lub co liczbę godzin pracy, w zależności od tego, co nastąpi wcześniej.

Zatrzymaj silnik przed konserwacją. Ustaw silnik w pozycji poziomej i zdejmij nasadkę świecy zapłonowej, aby uniemożliwić uruchomienie silnika. Nie uruchamiaj silnika w niewentylowanym pomieszczeniu lub innym zamkniętym pomieszczeniu.

REGULARNY OKRES SERWISOWANIA		Przed każdym użyciem	Co miesiąc lub co 20 r-g	Co 3 miesiące lub co 50 r-g	Co 6 miesięcy lub co 100 r-g	Co rok lub co 150 r-g
Olej silnikowy	Sprawdź poziom	X				
	Wymień		X		X	
Filtr powietrza	Sprawdź	X				
Świeca zapłonowa	Wyczyść			X(1)		
	Wyczyść				X	
Łapacz iskier (część opcjonalna)	Wyczyść				X	
Luz zaworowy i czyszczenie głowicy w serwisie	Sprawdź i ustaw					X(2)
Bak i filtr paliwa	Wyczyść					X(2)
Osadnik paliwa	Wyczyść				X	
Przewody paliwowe	Sprawdź			Co 2 lata (2)		
Czyszczenie urządzenia				Po każdym zakończeniu pracy		

(1) Serwisuj częściej, gdy generator jest używany w zakurzonych miejscach.

(2) Te elementy powinny być serwisowane przez autoryzowany serwis.

(3) W przypadku profesjonalnego użytku zapisuj czas pracy generatora, aby ustalić właściwe interwały konserwacji.

W przypadku, gdy agregat prądotwórczy jest wyposażony w akumulator. Użytkownik jest zobowiązany do utrzymywania jego prawidłowego stanu naładowania. Nawet w okresach, gdy urządzenie nie jest eksploatowane, akumulator należy regularnie doładowywać w celu zapobieżenia jego głębokiemu rozładowaniu, co może prowadzić do trwałego uszkodzenia. Brak okresowego doładowywania akumulatora będzie traktowany jako niewłaściwe użytkowanie i skutkuje utratą uprawnień gwarancyjnych dotyczących akumulatora.

Konserwacja filtra powietrza

Zanieczyszczony filtr powietrza ogranicza przepływ powietrza do gaźnika, zmniejsza zużycie paliwa i może uszkodzić silnik. Aby utrzymać generator w dobrym stanie, należy regularnie serwisować filtr powietrza. Częstsze serwisowanie zalecane jest, jeśli generator pracuje w obszarach o dużym zapyleniu.

UWAGA: Nigdy nie uruchamiaj generatora bez założonego filtra powietrza. Eksploatacja generatora bez założonego filtra powietrza spowoduje szybkie zużycie silnika.

1. Odkręć obudowę boczną pokrywy filtra powietrza i zdejmij pokrywę filtra powietrza. Upewnij się, że filtr powietrza jest czysty i nieuszkodzony. Jeśli filtr powietrza jest brudny, umyj i wysusz. Jeśli filtr powietrza jest uszkodzony, wymień filtr powietrza.
2. Do mycia filtra należy używać płynu do naczyń i ciepłej wody. Dokładnie wypłucz filtr, aby usunąć cały roztwór czyszczący. Po wyschnięciu filtra wlej trochę oleju silnikowego na filtr. Następnie ściśnij filtr, aby rozprowadzić olej w filtrze i usunąć nadmiar oleju.

UWAGA: Nie wyzymaj filtra. Wyzzymanie filtra może spowodować jego uszkodzenie.

3. Zamontuj filtr w obudowie filtra. Umieść pokrywę filtra powietrza na filtrze i ponownie wkręć śrubę pokrywy filtra powietrza.

**Filtr
powietrza**
**Pokrywa
filtra
powietrza**
**Zaczep
blokujący**

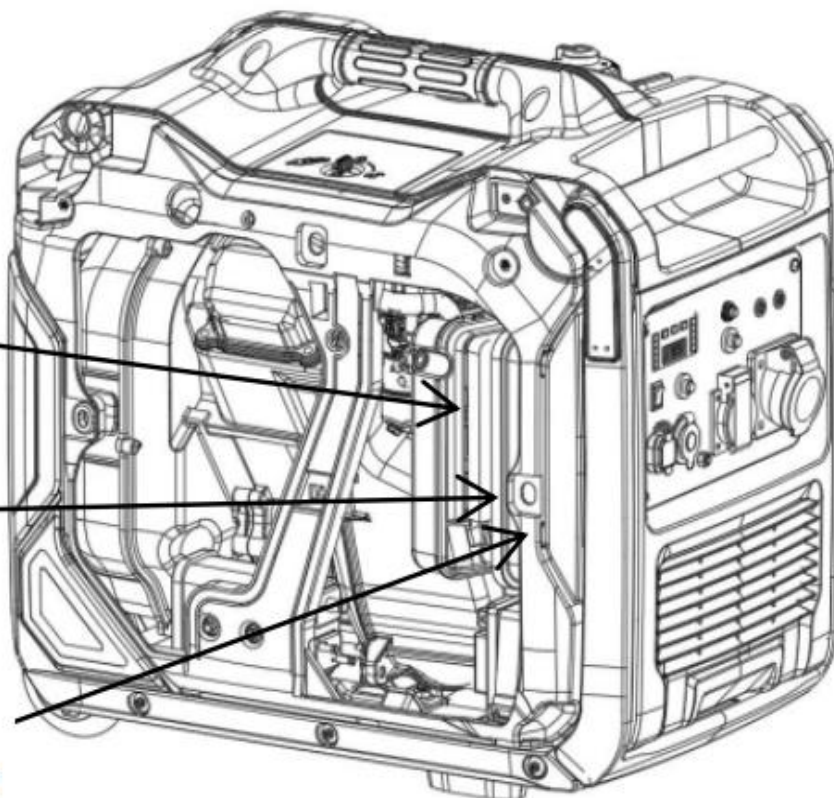

Wymiana oleju silnikowego

1. Uruchom silnik, aż osiągnie normalną temperaturę roboczą. Zatrzymaj silnik i użyj odpowiedniego pojemnika do zebrania zużytego oleju.
2. Odkręć korek wlewu oleju (1) i korek spustowy (3), aby spuścić olej.
3. Ponownie załóż korek spustowy i dobrze dokręć.
4. Uzupelnij olej i sprawdź jego poziom (patrz: Sprawdzanie poziomu oleju silnikowego).
5. Załóż i dokręć korek wlewu oleju.
6. Odpowiednio zutylizuj zużyty olej.

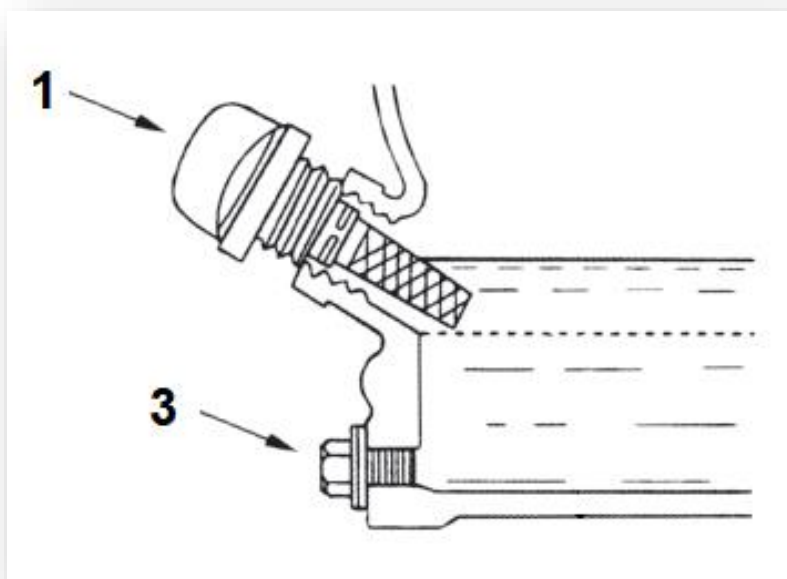

Zalecane lepkości smaru w temperaturze otoczenia

Lepkości oleju	°C		°F	
	Min.	Max.	Min.	Max.
SAE 0W-40	-40	40	-40	104
SAE 5W-40	-30	50	-22	122
SAE 10W-30	-18	40	0	104
SAE 15W-40	-10	50	14	122

Kontrola/regulacja luzu zaworowego silnika

Tylko wykwalifikowany personel serwisowy powinien wykonywać tę procedurę konserwacji. Skontaktuj się z serwisem, aby zaplanować tę konserwację.

Wymiana przewodu paliwowego

Tylko wykwalifikowany personel serwisowy powinien wykonywać tę procedurę konserwacji. Skontaktuj się z serwisem, aby zaplanować tę konserwację.

Czyszczenie korka wlewu paliwa i filtra siatkowego

Przed zdjęciem korka wlewu paliwa wytrzyj korek wlewu paliwa i jego okolice. Wytarcie korka wlewu paliwa i obszaru wokół niego przed zdjęciem korka wlewu paliwa pomaga zmniejszyć ilość zanieczyszczeń dostających się do układu paliwowego.

Jeśli w filtrze siatkowym paliwa (2) nagromadziły się zanieczyszczenia, wyjmij filtr siatkowy i wypłucz go. Pozwól filtrowi wyschnąć przed zainstalowaniem filtra.

Kontrola generatora

Raz w miesiącu uruchom silnik i pozwól mu pracować, aż osiągnie normalną temperaturę roboczą (około 20 minut). Podłącz urządzenie przewodowe i włącz je, aby upewnić się, że generator zapewnia zasilanie. Po upewnieniu się, że generator dostarcza zasilanie, wyłącz urządzenie i odłącz je od zasilania. Następnie wyłącz generator.

Kontrola/czyszczenie/wymiana tłumika iskier

Tłumik układu wydechowego silnika wyposażony jest w siatkę tłumika iskier. Należy ją okresowo kontrolować i czyścić co 50 godzin pracy lub co sezon (w zależności od tego, co nastąpi pierwsze).

Procedura czyszczenia tłumika iskier:

Poluzować i zdjąć obejmę mocującą osłonę tłumika iskier.

Wysunąć siatki tłumika iskier z wylotu tłumika. W razie potrzeby użyć smaru penetrującego w celu ułatwienia demontażu.

Dokonać oględzin siatek. W przypadku stwierdzenia rozdarć, perforacji lub innych uszkodzeń, siatki należy wymienić na nowe. Nie używać uszkodzonych siatek. Jeżeli siatki nie są uszkodzone, oczyścić je za pomocą komercyjnego rozpuszczalnika.

Zamontować oczyszczone lub nowe siatki tłumika iskier oraz osłonę. Zabezpieczyć całość, dokręcając obejmę mocującą.

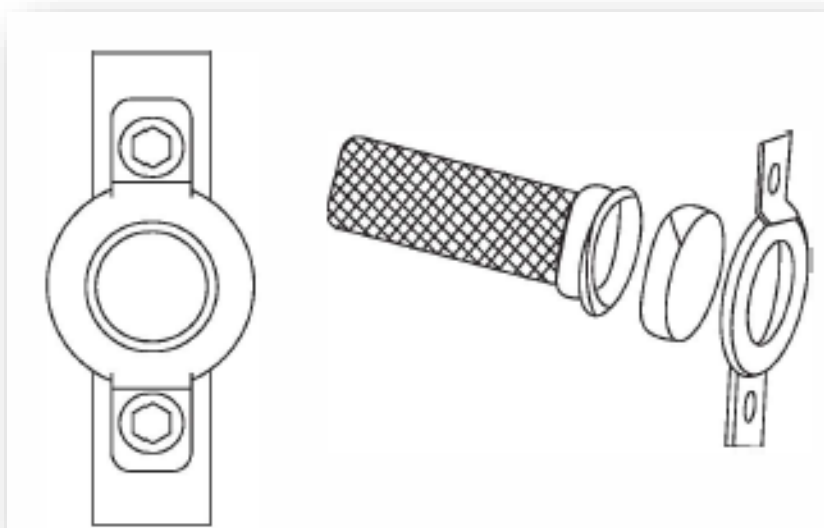



OSTRZEŻENIE – GORĄCA POWIERZCHNIA! Gorące części lub gorące komponenty mogą spowodować oparzenia lub obrażenia ciała. Nie dopuszczaj do kontaktu gorących części lub komponentów ze skórą. Używaj odzieży ochronnej lub sprzętu ochronnego, aby chronić skórę. NIE wykonuj tej procedury konserwacyjnej, dopóki tłumik nie ostygnie.

Kontrola/regulacja/wymiana świecy zapłonowej

Zapoznaj się z sekcją Dane techniczne w tej instrukcji, aby określić właściwy numer katalogowy świecy zapłonowej i szczelinę świecy zapłonowej dla swojego produktu.

Kontrola Generalna

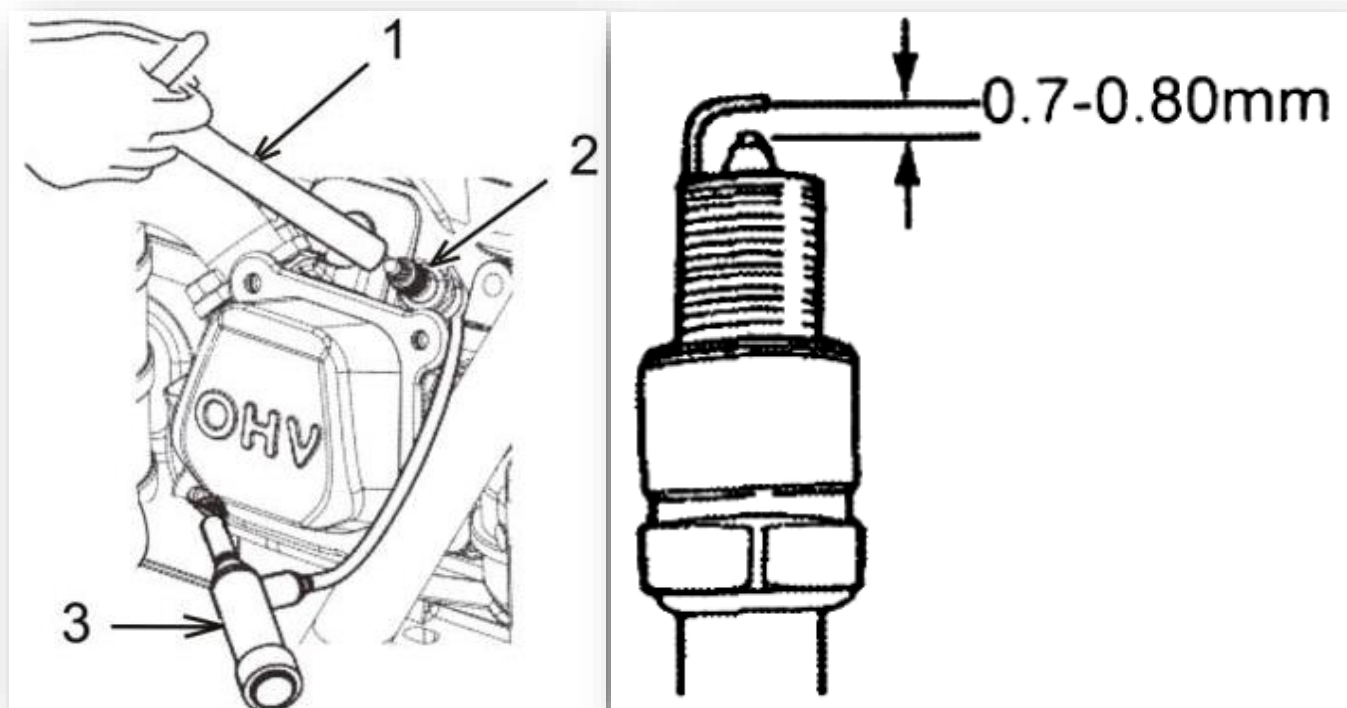

1. Zdejmij panel.
2. Zdejmij nasadkę świecy zapłonowej (3).
3. Za pomocą klucza do świec (1) wykręć świecę zapłonową.
4. Sprawdź wzrokowo, czy świeca zapłonowa nie jest uszkodzona. Jeśli izolator (osłona ceramiczna) jest pęknięty, wymień świecę zapłonową. Jeśli elektroda jest uszkodzona, wymień świecę zapłonową.
5. Zmierz szczelinę świecy (4) za pomocą szczelinomierza. W razie potrzeby wyreguluj odstęp, ostrożnie wyginając boczną elektrodę od 0,7mm do 0,8mm
6. Sprawdź podkładkę świecy zapłonowej, aby zapewnić prawidłowe działanie. Jeśli podkładka jest uszkodzona, wymień ją.
7. Załóż świecę zapłonową i dokręć ją z siłą jaką zaleca producent świecy.

Przed uruchomieniem silnika należy dokonać oględzin urządzenia. Dokonaj kontroli następujących punktów:

- Właściwy poziom oleju i paliwa
- Wycieki płynów
- Poluzowane zaciski
- Poluzowane śruby
- Pęknięty przewód paliwowy
- Luźne lub postrzępione przewody
- Nagromadzone zanieczyszczenia

Ponadto upewnij się, że:

- Taśma uziemiająca jest prawidłowo podłączona
- Wyłączniki automatyczne są w pozycji „OFF”.

Czyszczenie głowicy cylindra

WAŻNE: Czyszczenie głowicy cylindra może wykonać **WYŁĄCZNIE** wykwalifikowany personel autoryzowanego serwisu. Samodzielne wykonanie tej procedury grozi poważnym uszkodzeniem silnika, unieważnieniem gwarancji oraz utratą bezpieczeństwa.

Wymagane co **150 motogodzin** pracy agregatu – **nieuwzględnienie tego wymogu skutkuje unieważnieniem gwarancji.**

KROKI DO WYKONANIA:

1. Skontaktuj się z najbliższym autoryzowanym centrum serwisowym.
2. Umów termin i dostarcz agregat do serwisu z udokumentowaną liczbą motogodzin.
3. Nie próbuj samodzielnie demontować głowicy – wymaga specjalistycznych narzędzi, pomiarów szczelin i wymiany uszczelek.

OSTRZEŻENIE

Zaniedbanie czyszczenia prowadzi do przegrzania silnika i spalania stukowego. Nieprawidłowe czyszczenie może nieodwracalnie uszkodzić cylinder i tłok.

PRZECHOWYWANIE

Podczas przechowywania w uzwojeniach generatora może skraplać się wilgoć. Aby zminimalizować kondensację, generator należy zawsze przechowywać w suchym miejscu. Przykryj generator osłoną ochronną sięgającą do ziemi. Osłona powinna pozostać luźna wokół generatora, aby umożliwić odpowiednią wentylację.

Przechowywanie od 1 do 3 miesięcy

1. Usuń brud, rdzę, smar i olej z generatora. NIE używaj myjki ciśnieniowej do czyszczenia generatora. Sprawdź wygląd zewnętrzny. Wykonaj wszelkie niezbędne naprawy.
2. Dodaj stabilizator paliwa do zbiornika paliwa, aby zapobiec zepsuciu się benzyny. Uruchom i pozwól silnikowi pracować przez 10 minut, aby upewnić się, że stabilizator paliwa został wciągnięty do gaźnika. Wyłącz silnik i poczekaj, aż silnik ostygnie.
3. Ustaw zawór paliwa w pozycji wyłączonej „OFF”.
4. Przenieś generator do miejsca przechowywania. Przykryj generator.

Przechowywanie dłużej niż 3 miesiące

1. Usuń brud, rdzę, smar i olej z generatora. NIE używaj myjki ciśnieniowej do czyszczenia generatora. Dokonaj jego oceny zewnętrznej. Dokonaj niezbędnych napraw.

OSTRZEŻENIE! Benzyna jest wyjątkowo łatwopalna, a w pewnych warunkach wybuchowa. Paliwo należy spuszczać w dobrze wentylowanym miejscu przy wyłączonym i chłodnym silniku. Nigdy nie pal ani nie dopuszczaj do obecności płomieni lub iskier w okolicy podczas tej procedury.

2. Upewnij się, że zawór paliwa jest w pozycji „ON”. Zdejmij korek wlewu paliwa i korek spustowy (1) z miski gaźnika i spuść paliwo do odpowiedniego pojemnika. NIE WOLNO przechowywać paliwa do wykorzystania w generatorze w przyszłości. Po całkowitym spuszczeniu paliwa z układu wkręć korek spustowy do gaźnika. Przekręć zawór paliwa do pozycji wyłączonej „OFF”. Nałóż niewielką ilość oleju na gwinty na szyjce wlewu zbiornika paliwa i załóż korek.
3. Wymień olej silnikowy.
4. Wykręć świecę zapłonową i wlej niewielką ilość oleju do cylindra. Zamontuj świecę zapłonową, ale nie zakładaj nasadki świecy zapłonowej. Pociągnij rączkę rozrusznika 3 razy, aby rozprowadzić olej po ściankach cylindra.
5. Wyjmij akumulator i schowaj go w miejscu przechowywania. Okresowo sprawdzaj akumulator i ładuj go w razie potrzeby i przenieś generator do miejsca przechowywania. Przykryj generator.

ROZWIĄZYWANIE PROBLEMÓW

Tabela rozwiązywania problemów

PROBLEM	PRZYCZYNA	ROZWIĄZANIE
Silnik nie uruchamia się.	Pokrętko w pozycji OFF.	Przełącz pokrętko w pozycję ON.
	Brak paliwa.	Napełnij zbiornik paliwa.
	Uszkodzona świeca zapłonowa.	Wymień świecę zapłonową.
	Zatkany filtr paliwa.	Wymień paliwo i filtr paliwa.
	Uszkodzony lub zablokowany zespół pokrętkła	Skontaktuj się z serwisem
	Nieprawidłowy poziom oleju silnikowego.	Sprawdź/uzupełnij olej silnikowy.
	Uszkodzona cewka zapłonowa.	Skontaktuj się z serwisem
	Zamknięty odpowietrznik korka paliwa.	Otwórz odpowietrznik korka paliwa.
	Gaźnik zalany.	Opróżnij gaźnik.
	Przepustnica zamknięta.	Otwórz przepustnicę (przesuń w stronę tylnej części urządzenia).
Silnik uruchamia się, a następnie gaśnie.	Brak paliwa.	Napełnij zbiornik paliwa.
	Nieprawidłowy poziom oleju silnikowego.	Sprawdź poziom oleju silnikowego.
	Zanieczyszczone paliwo.	Skontaktuj się z serwisem
	Uszkodzony wyłącznik niskiego poziomu oleju.	Skontaktuj się z serwisem
Silnik nie uruchamia się lub pracuje nierówno. *	Ssanie zacięte lub pozostawione w pozycji WŁ.	Wyłącz ssanie.
	Brudny lub zatkany filtr powietrza.	Wyczyść lub wymień filtr powietrza.
	Uszkodzona lub zabrudzona świeca zapłonowa.	Wymień świecę zapłonową.
	Brudny filtr paliwa.	Wymień paliwo i filtr paliwa.

	Brudny lub zakleiony gaźnik.	Skontaktuj się z serwisem
	Urządzenie nie jest rozgrzane.	Stopniowo reguluj pokrętko i zmniejszaj ssanie, aż silnik będzie pracował płynnie w pozycji RUN.
	Zatkany tłumik iskier.	Skontaktuj się z serwisem
Brak wyjścia AC.	Generator przeciążony.	Odłącz wszystkie obciążenia. Wyłącz generator, aby zresetować moduł. Zmniejsz obciążenia i ponownie uruchom generator.
	Moduł inwertera przegrzany.	Upewnij się, że drzwiczki serwisowe są zamknięte. Pozwól silnikowi pracować bez obciążenia AC przez 15 minut. Przytrzymaj przycisk Reset na panelu sterowania i uruchom generator ponownie.
	Zwarcie w urządzeniu elektrycznym.	Sprawdź stan przedłużaczy i podłączonych urządzeń. Przytrzymaj przycisk Reset na panelu sterowania.
	Uszkodzony zespół inwertera.	Skontaktuj się z serwisem
Wycieki paliwa z przewodów spustowych.	Zawór spustowy gaźnika otwarty.	Zakręć zawór zgodnie z ruchem wskazówek zegara, aby zamknąć.

*Prędkość obrotowa silnika wzrasta i spada – jest to normalne podczas uruchamiania generatora i zmian obciążenia.

SCHEMAT

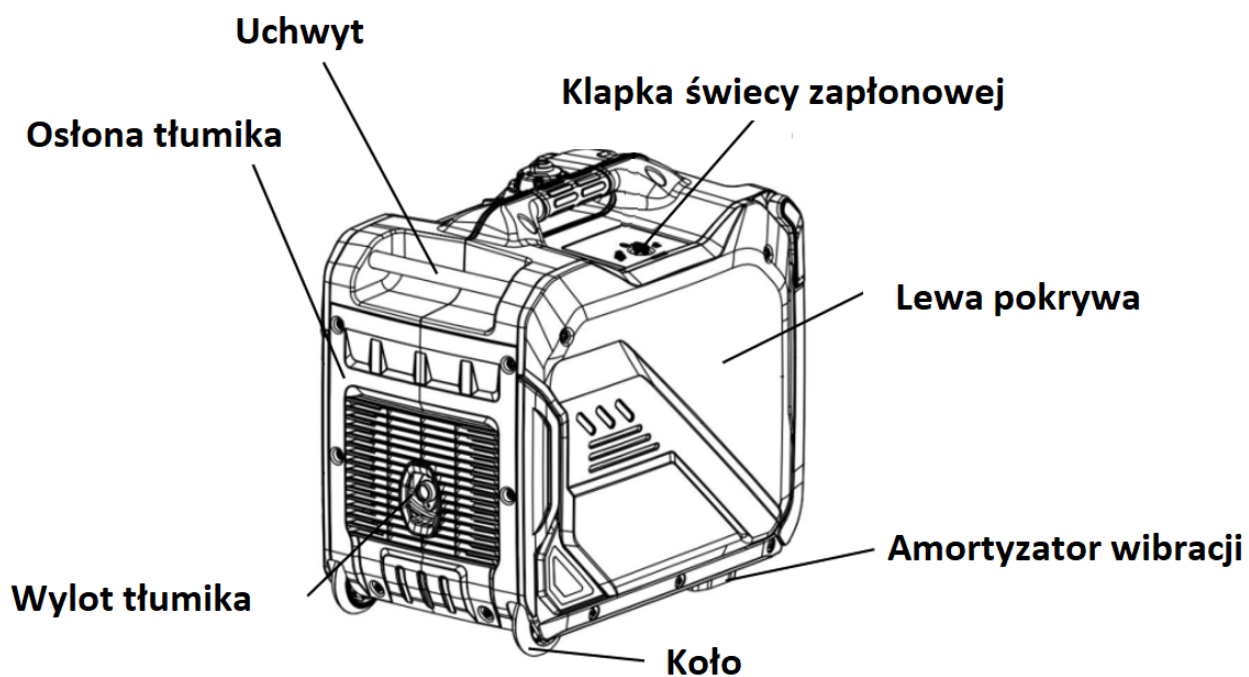
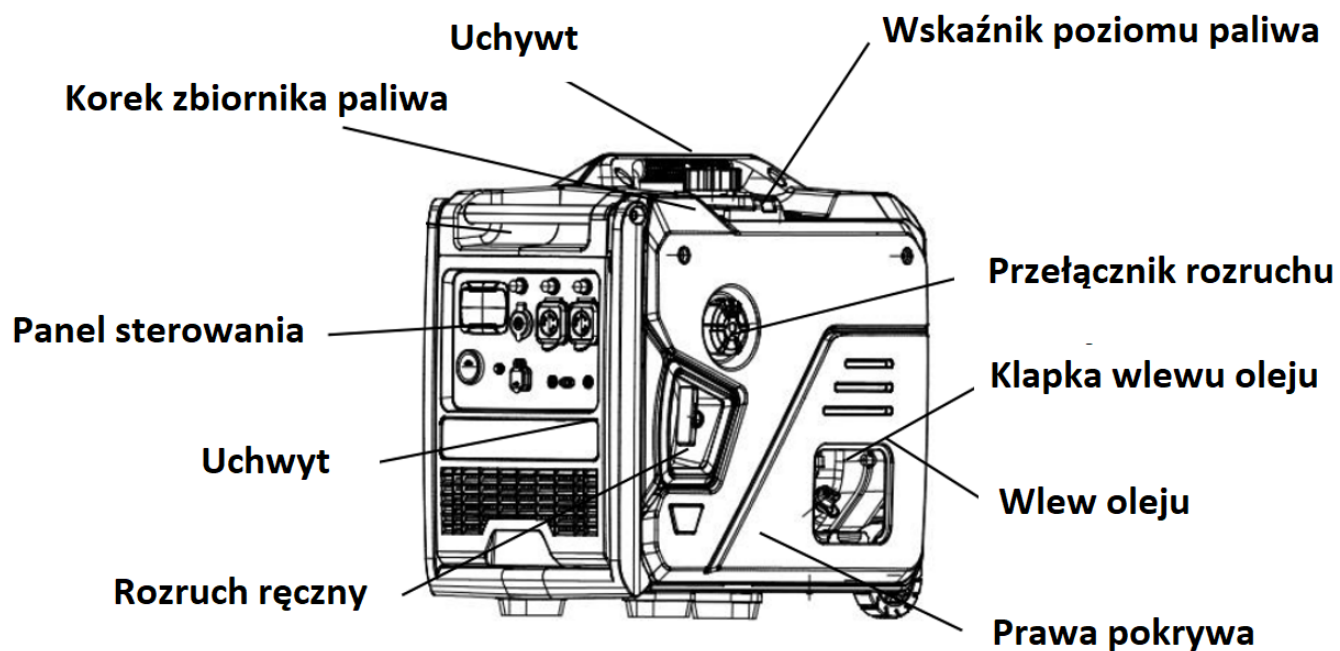



1	START / STOP
2	WYŚWIETLACZ
3	PRZEŁĄCZNIK TRYBU EKO
4	RESET
5	BEZPIECZNIK
6	GNIAZDA POŁĄCZANIA RÓWNOLEGŁEGO
7	GNIAZDO PRZEMYSŁOWE 230V
8	UZIEMIENIE
9	GNIAZDA 230V WRAZ Z ZABEZPIECZENIAMI
10	PORT USB

DANE TECHNICZNE

Dane Techniczne	Szczegóły
Typ silnika	SR172Fi
Moc znamionowa silnika	6,2 kW przy 4600 min ⁻¹
Pojemność skokowa silnika	224 cm ³
Moc znamionowa generatora AC	5 kW
Moc maksymalna generatora AC	5,5 kW
Napięcie znamionowe AC	230 V / 50 Hz
Prąd znamionowy AC	21,7 A
Wyjście USB VOUT1 (gniazdo A)	QC 5 V/3,6 A, 9 V/2,5 A, 12 V/2 A
Wyjście USB VOUT2 (Type-C, PD)	5 V/3 A, 9 V/3 A, 12 V/2,25 A, 3–5,9 V/3 A, 3,3–11 V/3 A
Rodzaj wyjść	Wyjście AC, wyjścia USB
Świeca zapłonowa	F7RTC
Częstotliwość znamionowa	50 Hz
Napięcie znamionowe DC (USB)	5 V / 9 V / 12 V (QC/PD)
Masa netto	40 kg
Klasa ochronności	IP23M

Emisja hałasu:

Poziom mocy akustycznej (LWA): 67 dB(A)

Niepewność pomiaru: 1,5 dB

Hałas generowany przez to urządzenie może spowodować uszkodzenie słuchu. Podczas pracy zawsze należy używać odpowiednich środków ochrony słuchu!

Zadeklarowana całkowita wartość drgań została zmierzona zgodnie z użyciem standardowej metody badawczej i może być stosowana do porównania jednego urządzenia z drugim.

Należy stosować ochronniki słuchu oraz rękawice ochronne



APLIKACJA MOBILNA

Aplikacja mobilna umożliwia zdalne uruchamianie i zatrzymywanie agregatu za pomocą telefonu.

Główne funkcje

- Zdalny START agregatu
- Zdalne STOP agregatu
- Podgląd statusu pracy
- Komunikaty ostrzegawcze

Procedura parowania i instalacji

1. Pobierz i zainstaluj aplikację używając qr kodu lub wejdź w link <http://app.fzhanjing.com/Gen>



2. W zależności od wersji oprogramowania może zostać wyświetlony komunikat o bezpieczeństwie (w takim wypadku należy wybrać zakładkę „Więcej szczegółów” następnie „zainstaluj mimo to”)

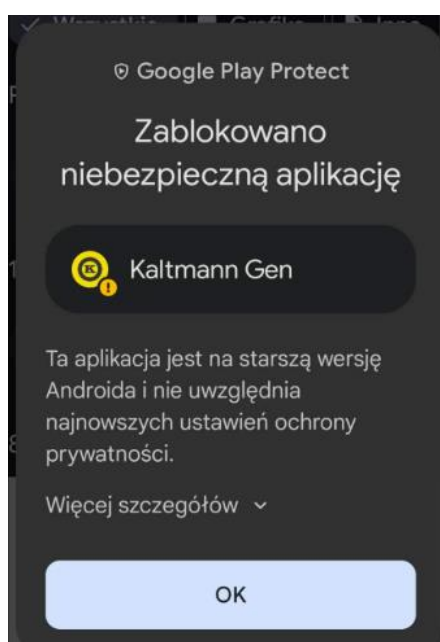

3. Uruchom agregat przyciskiem START następnie Włącz aplikację (należy również włączyć Bluetooth oraz lokalizację) i wyszukaj agregat



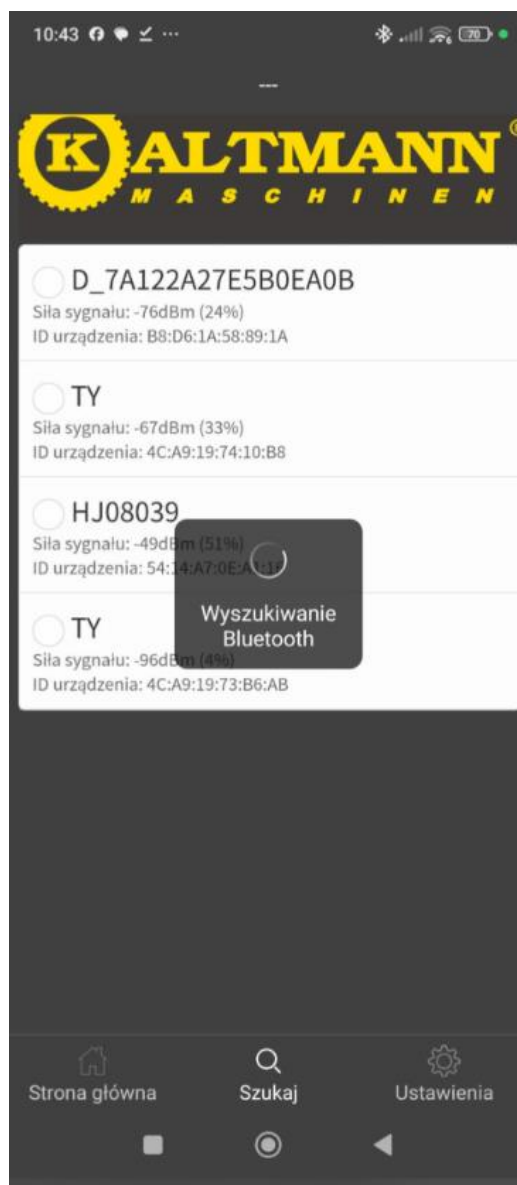
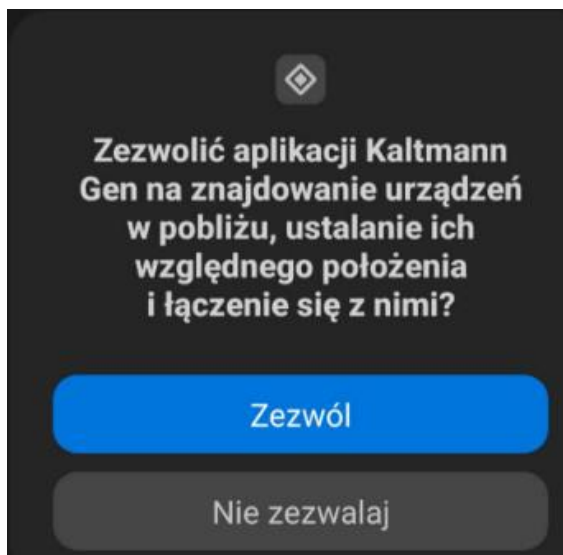

4. Wybierz agregat (w tym przypadku HJ08039) Potwierdź połączenie

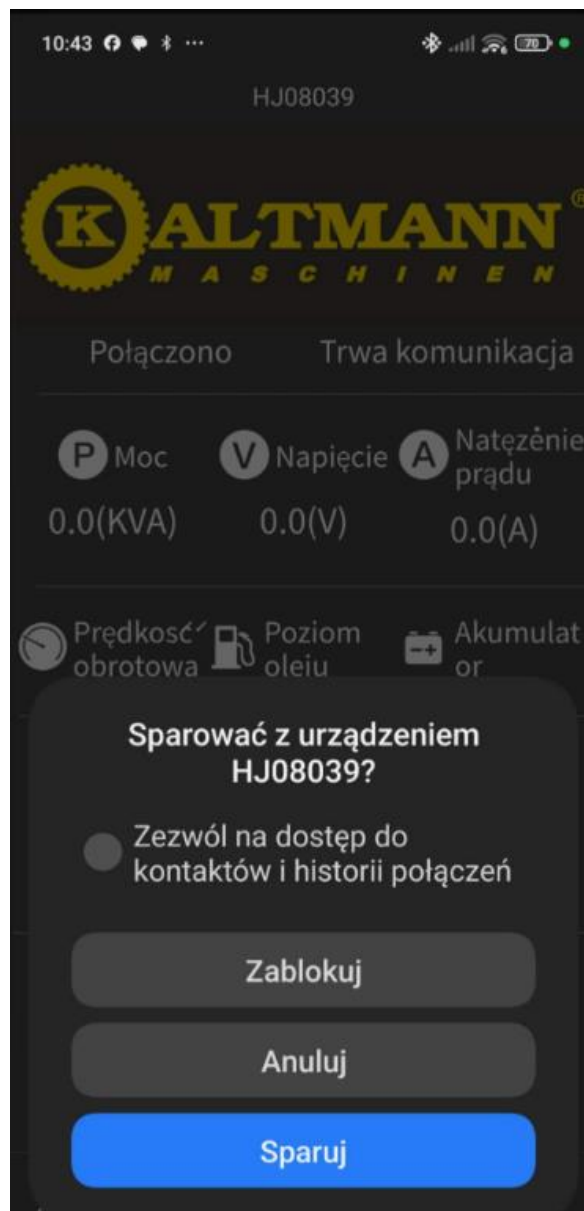

5. Wprowadź hasło dostępu podczas parowania (kod pin znajduje się na tabliczce na agregacie) następnie potwierdź przyciskiem Sparuj



Zdalny rozruch

UWAGA! Uruchamiaj wyłącznie na zewnątrz!

1. Sprawdź gotowość agregatu (olej, paliwo)
2. Wybierz urządzenie w aplikacji
3. Naciśnij **START/STOP** (zielona ikona włącznik/wyłącznik)

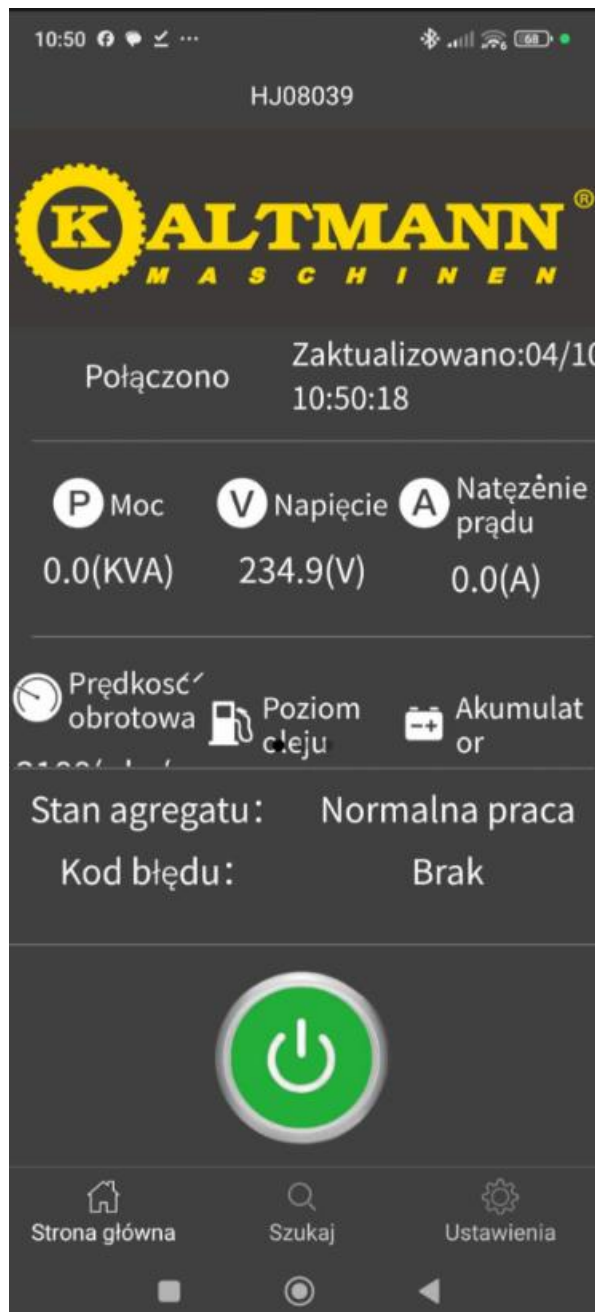

4. Poczekać na potwierdzenie

Zdalne zatrzymanie

1. Odłącz odbiorniki
2. Naciśnij **START/STOP**
3. Potwierdź wyłączenie

OSTRZEŻENIE

- Nigdy nie uruchamiaj w pomieszczeniach zamkniętych
- Sprawdzaj akumulator przed użyciem
- Zachowaj wszystkie zasady BHP z instrukcji
- Aplikacja nie zastępuje kontroli technicznej

Aplikacja wyświetla następujące parametry pracy i stanu agregatu:

Parametry elektryczne:

- Moc (kVA)
- Napięcie (V)
- Natężenie prądu (A)
- Częstotliwość (Hz)

Parametry silnika:

- Prędkość obrotowa (obr/min)
- Temperatura
- Poziom oleju silnikowego

Stan elementów serwisowych:

- Świeca zapłonowa
- Filtr powietrza
- Akumulator
- Poziom paliwa

Liczniki pracy:

- Jednorazowo (0:1G min)
- Łącznie (0:1G min)

USUWANIE ODPADÓW

Sprzęt elektryczny i elektroniczny może zawierać niebezpieczne substancje, mieszaniny oraz części składowe, które mogą mieć negatywny wpływ na środowisko (np. może powodować zanieczyszczenie środowiska) i zdrowie ludzi (np. może powodować zagrożenie dla zdrowia ludzi). Zużyty sprzęt należy przekazywać selektywnie wyłącznie uprawnionym podmiotom. Ten produkt jest zgodny z dyrektywą Unii Europejskiej (2012/19/UE) i jest oznaczony symbolem klasyfikacji odpadów elektrycznych i elektronicznych.



Ten symbol oznacza, że produkty nie powinny być mieszane z odpadami komunalnymi, i że są one przedmiotem osobnej segregacji. Zalecamy, aby wziąć pod uwagę następujące kwestie:

- Materiały i komponenty użyte do budowy tego produktu to wysokiej jakości materiały, które mogą być ponownie wykorzystane i poddane recyklingowi.
- Nie należy wyrzucać ich wraz z odpadami komunalnymi lub innymi odpadami na koniec okresu eksploatacyjnego.
- Należy przekazać je do centrum zbiórki i recyklingu urządzeń elektrycznych i elektronicznych, gdzie zostaną one przyjęte bezpłatnie.
- Proszę skontaktować się z lokalnymi władzami, by uzyskać więcej informacji na temat punktów zbiórki w Państwa okolicy zorganizowanych przez podmioty gospodarcze uprawnione do zbierania elektronarzędzi.

Zużyty sprzęt elektryczny i elektroniczny można zwrócić do dystrybutora lub przekazać go zbierającemu zużyty sprzęt lub podmiotowi uprawnionemu do zbierania zużytego sprzętu. Gospodarstwo domowe pełni kluczową rolę w przyczynianiu się do ponownego użycia i odzysku, w tym recyklingu, zużytego sprzętu poprzez przekazanie zużytego sprzętu uprawnionym podmiotom w celu jego ponownego użycia i odzysku, w tym recyklingu.

Potencjalnym skutkiem dla środowiska i zdrowia ludzi, wynikającym z niewłaściwego postępowania ze zużytym sprzętem elektrycznym i elektronicznym oraz z ewentualnej obecności w sprzęcie niebezpiecznych: substancji, mieszanin oraz części składowych, jest możliwe zanieczyszczenie środowiska oraz stworzenie zagrożenia dla zdrowia ludzi.

USŁUGI SERWISOWE

Odpowiedzi na pytania techniczne oraz informacji dotyczących naszych produktów udziela nasz zespół serwisowy:

Ul. Podleśna 18, 78-600 Wałcz
Infolinia: Pn-Pt: 8:00-16:00
Wsparcie techniczne: Pn-Nd 8:00-20:00
Tel.: +48 67 348 24 51, / 67 348 24 58
E-mail: sewis@serwisexpert.pl



Serwis oferuje:

- doradztwo techniczne (np. dotyczące pierwszego uruchomienia maszyny),
- w uzasadnionych przypadkach gwarancję "door-to-door" – po zgłoszeniu problemu, w ciągu 24 godzin (w dni robocze) kurier odbierze uszkodzone urządzenie i dostarczy je do serwisu, gdzie zostanie starannie naprawiane, a następnie odsyłane na koszt serwisu.

W przypadku zakłóceń w pracy urządzenia skontaktuj się z punktem sprzedaży. Aby móc skorzystać z gwarancji, potrzebny dokument zakupu oraz podbita w punkcie sprzedaży karta gwarancyjna.

Adres posiadacza dokumentacji technicznej:

GT Corp sp. z o.o.

Adres: 78-100 Kołobrzeg, Koralowa 5

NIP: 671-17-38-453

Nr rej. BDO: 000005638

Telefon: +48 94 352 33 45

Email: biuro@gt-corp.pl

Dokładamy wszelkich starań, aby nasze produkty spełniały Państwa oczekiwania oraz dbamy o najwyższą jakość obsługi. W przypadku Państwa sugestii lub ewentualnych problemów w trakcie użytkowania urządzenia prosimy o bezpośredni kontakt z Działem Technicznym firmy GT Corp pod numerem telefonu +48 67 348 24 51 lub pod adresem e-mail serwis@serwisexpert.pl.

GWARANCJA

W razie wystąpienia wad należy skontaktować się bezpośrednio z naszym serwisem. Zalecamy złożenie dowodu zakupu w bezpiecznym miejscu.

Gwarancja realizowana jest w ten sposób, że elementy zawierające wady zostaną zgodnie z naszym uznaniem naprawione na nasz koszt lub wymienione na nowe. Części uszkodzone przechodzą na naszą własność. Naprawa lub wymiana części nie powoduje przedłużenia czasu gwarancji lub rozpoczęcia jego biegu na nowo. Dla montowanych części zamiennych nie stosuje się odrębnego biegu gwarancji. Nie przejmujemy odpowiedzialności za uszkodzenia i wady urządzeń lub elementów wynikłe z nadmiernego obciążania, nieprawidłowej obsługi lub konserwacji urządzenia. Odnosi się to również do nieprzestrzegania instrukcji obsługi oraz montażu części zamiennych i wyposażenia spoza naszej oferty. W przypadku zmian lub modyfikacji urządzenia przeprowadzanych przez osoby nieuprawnione gwarancja wygasa. **Gwarancja obowiązuje i jest stosowana na terytorium Rzeczypospolitej Polskiej.**

- Niestosowanie się do instrukcji oraz zaleceń producenta powoduje utratę gwarancji.
- Zamawiaj części zamienne od producenta lub w autoryzowanym serwisie producenta.
- W przypadku braku możliwości samodzielnego wykonania konserwacji lub przeglądu, oddaj urządzenie do autoryzowanego serwisu producenta.
- Usługa przeglądu i konserwacji wykonywana jest odpłatnie zgodnie z cennikiem serwisu. Do kosztów serwisowych doliczone będą ewentualne koszty przesyłki w przypadku, gdy nie możesz samodzielnie dostarczyć urządzenia do serwisu.
- Niektóre elementy urządzenia podlegają naturalnemu zużyciu, którego przyczyną jest codzienna eksploatacja urządzenia. Do elementów eksploatacyjnych zaliczamy: worek, przewody, rury, kółka
- Dbłość o prawidłowy stan techniczny wymienionych elementów, regularną konserwację, a także nie przeciążanie urządzenia oraz wykonywanie prac, do których maszyna nie została przeznaczona, wpływają na okres używalności urządzenia.