

FASAD 1

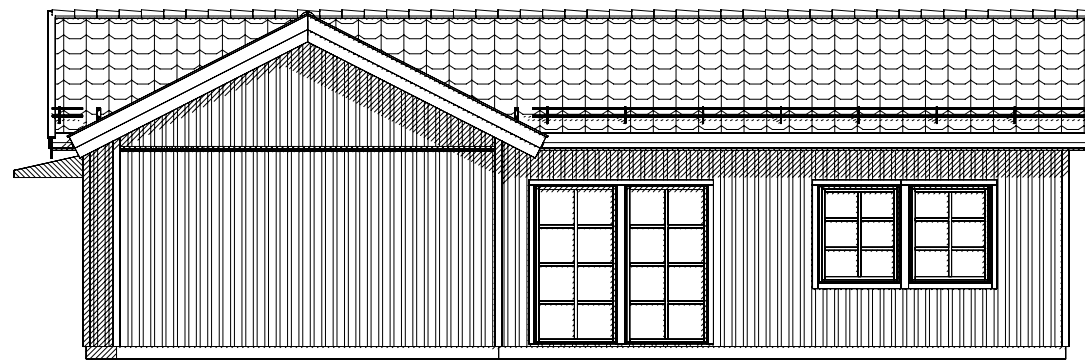

FASAD 2

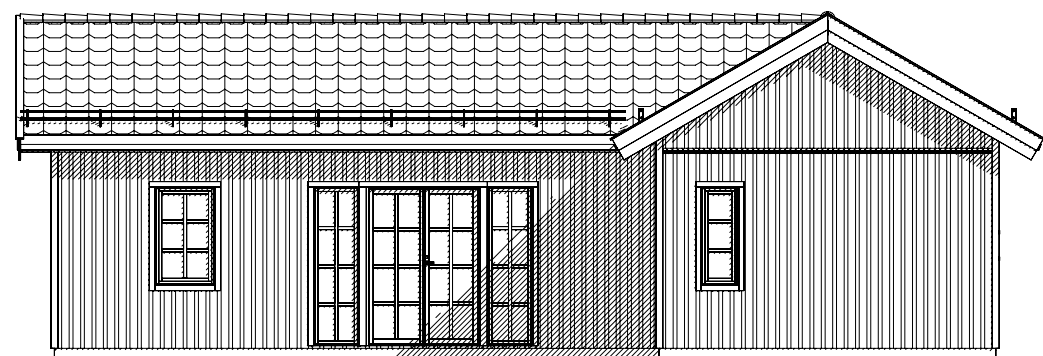

FASAD 3

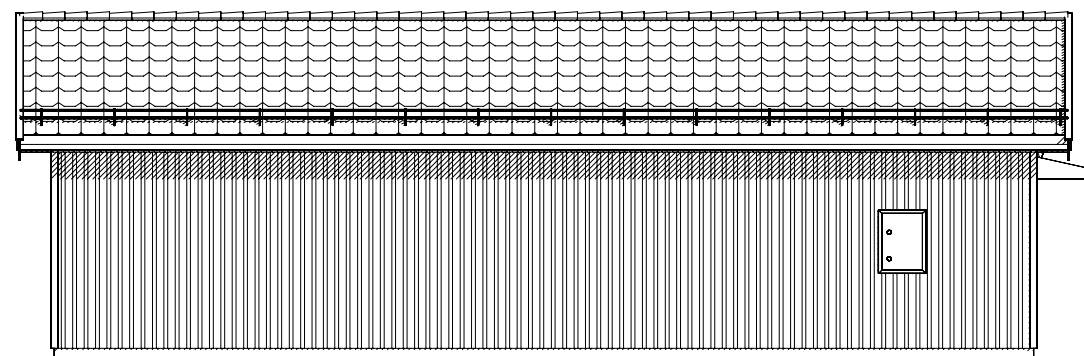

FASAD 4

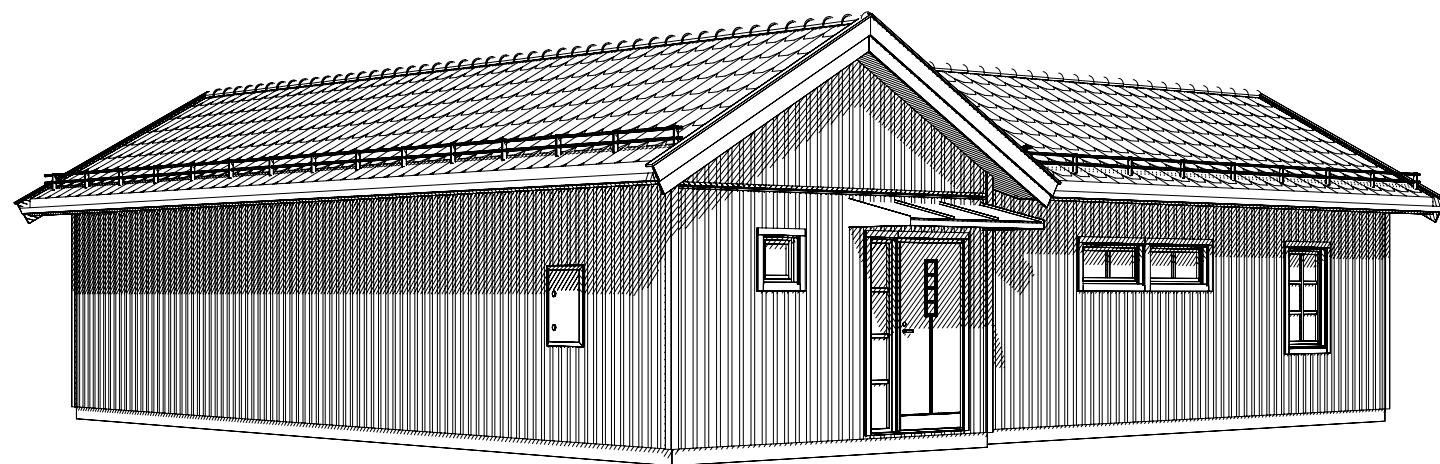

1:100 10m

DENNA RITNING KAN INNEHÅLLA DETALJER SOM INTE INGÅR I DIN LEVERANS. VAD SOM INGÅR I DIN LEVERANS FRAMGÅR AV LEVERANSDEKLARATION OCH SLUTLIG TILLVERKNINGSORDER.

D	FASADMÄTARSKÅP	2026-01-21	Olle
C	FÄRGSÄTTNING	2026-01-08	Olle
B	BYGGLOVSRITNING	2025-12-03	Olle
A	SPRÖJS	2025-10-09	Olle

REV	ÄNDRINGEN AVSER	DATUM	SIGN
-----	-----------------	-------	------

**BRA HUS**  
 BRA HUS FRÅN HEDLUNDS AB  
 JÄRNVÄGSGATAN 12  
 S-790 70 FURUDAL  
 TEL +46(0)258-31200  
 ENDAST BRA HUS FRÅN HEDLUNDS AB KAN MEDGE RÄTT  
 ATT ANVÄNDA DENNA RITNING

**FASADER HUS 5  
 BYGGLOVSRITNING**

SÄLJARE  
**Jörgen Lind & Tommy Schwartz**

LILLA VILLAN  
 AROSEKEN

del av VÄSTERÅS GOTÖ 3:65  
 VÄSTERÅS KOMMUN

HUSTYP	ORDERNUMMER	DATUM	RITAD AV	SKALA	RITNINGNUMMER	BET
1-PL	B-10829	2025-10-02	Olle Öst	1:100	23127-2	<b>D</b>

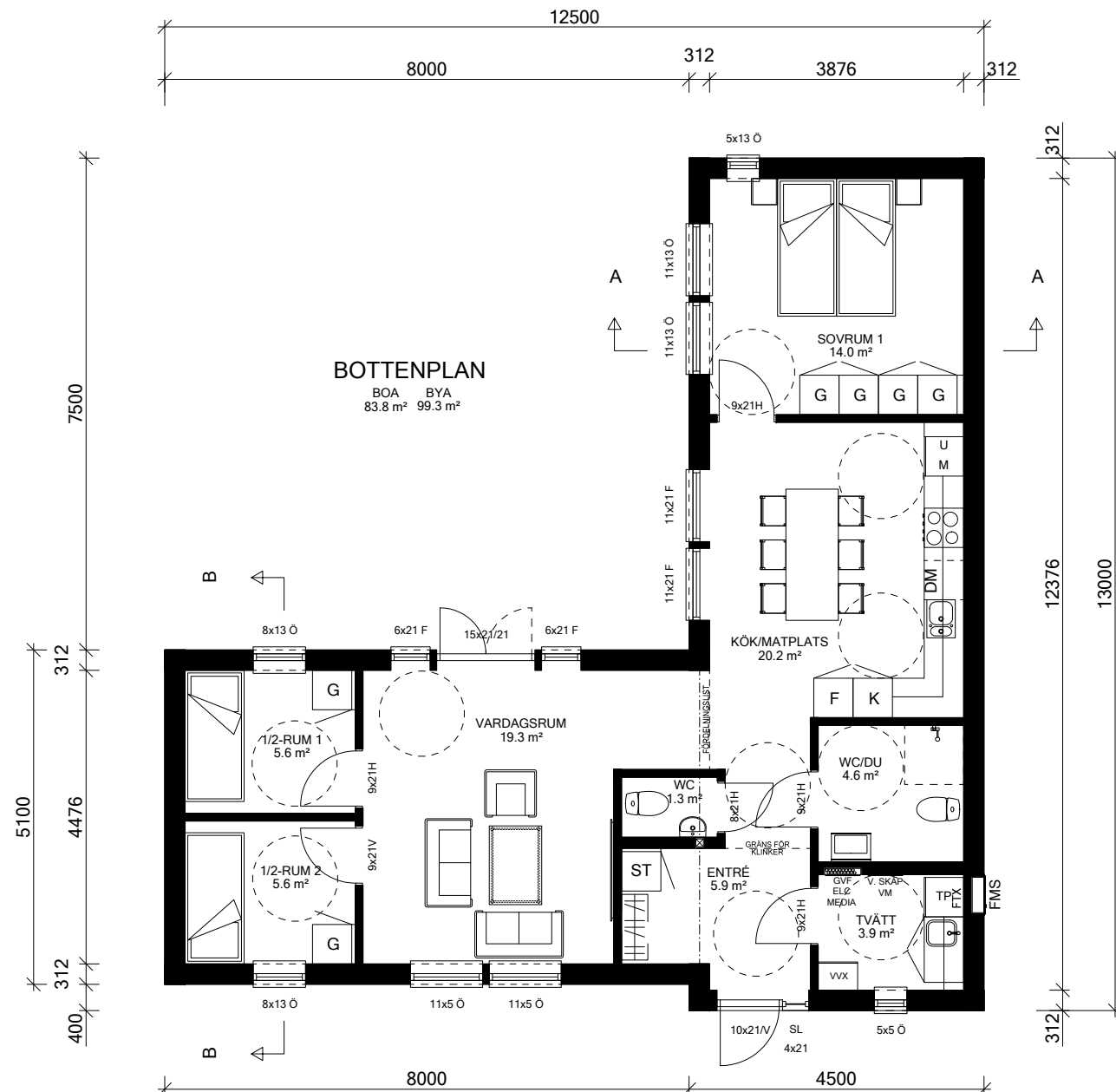

**FÖRKORTNINGAR:**  
 F=FASTA FÖNSTER  
 Ö=ÖPPNINGSBARA FÖNSTER  
 RÅ=RÅGLAS  
 SV=SPALTVENTL  
 FSM=FASADMÄTARSKÅP  
 GVF=GOLVVÄRMEFÖRDELARE  
 ELC=GRUPPCENTRAL  
 VM=VATTENMÄTARE  
 VUK=VÄGGVATTENUTKASTARE

SCHAKT & TRUMMOR FÖR  
 VVS-ENHETER KAN TILLKOMMA.

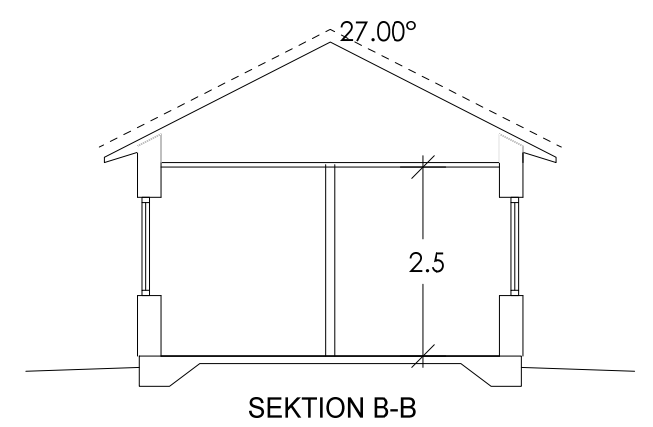
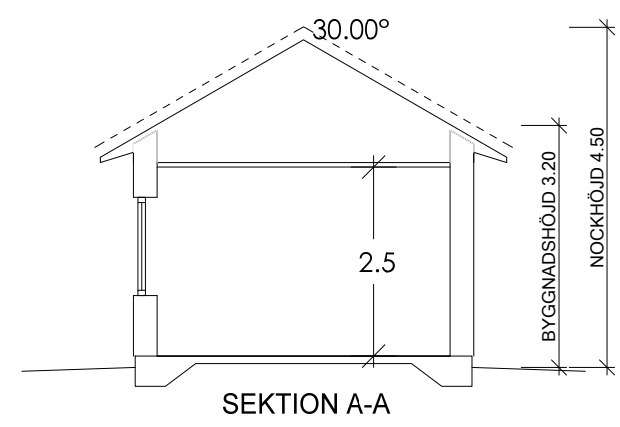

DENNA RITNING KAN INNEHÅLLA DETALJER SOM INTE INGÅR I DIN LEVERANS. VAD SOM INGÅR I DIN LEVERANS FRAMGÅR AV LEVERANSDEKLARATION OCH SLUTLIG TILLVERKNINGSORDER.

E	RUMSYTOR	2026-03-17	Olle
D	FASADMÄTARSKÅP	2026-01-21	Olle
C	KÖK + WC/DU	2026-01-15	Olle
B	FÄRGSÄTTNING	2026-01-08	Olle
A	INDELNING GOLV	2025-12-08	Olle

REV	ÄNDRINGEN AVSER	DATUM	SIGN
-----	-----------------	-------	------

**BRA HUS** BRA HUS FRÅN HEDLUNDS AB  
 JÄRNVÄGSGATAN 12  
 S-790 70 FURUDAL  
 TEL +46(0)258-31200  
 ENDAST BRA HUS FRÅN HEDLUNDS AB KAN MEDGE RÄTT  
 ATT ANVÄNDA DENNA RITNING

**PLAN HUS 1-4 & HUS 6**  
**BYGGLOVSRITNING**

SÄLJARE  
**Jörgen Lind & Tommy Schwartz**

LILLA VILLAN spegelvänd  
 AROSEKEN  
 del av VÄSTERÅS GOTÖ 3:65  
 VÄSTERÅS KOMMUN

HUSTYP  
**1-PL spv**

ORDERNUMMER  
**B- 10825-28 & 10830**

DATUM  
**2025-12-03**

RITAD AV  
**Olle Öst**

SKALA  
**1: 100**

RITNINGNUMMER  
**23127-3**

BET  
**E**

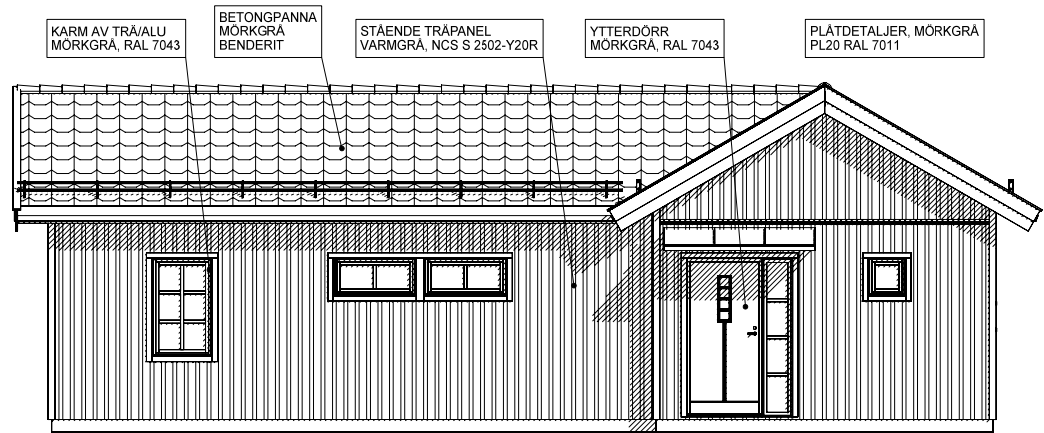

FASAD 1

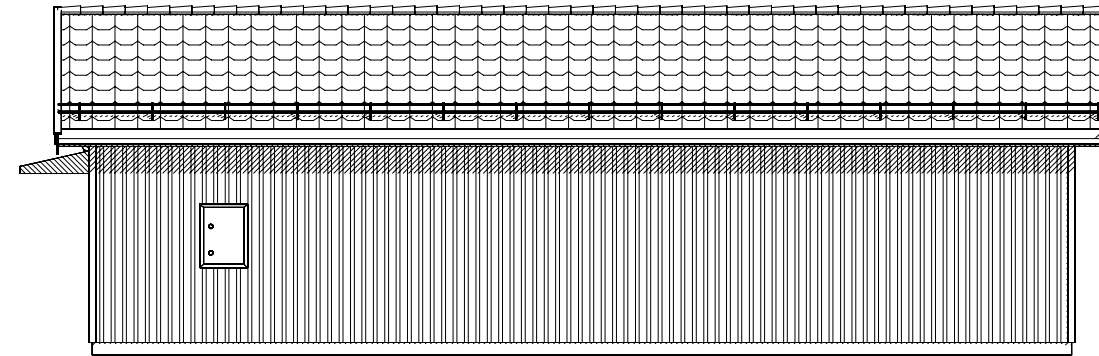

FASAD 2

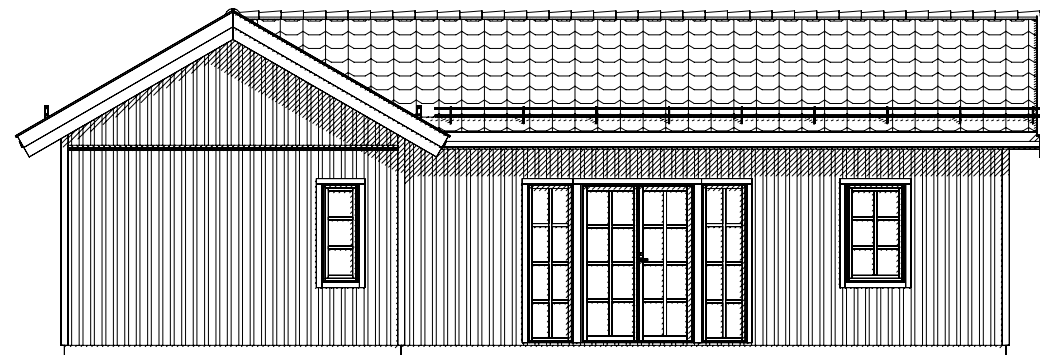

FASAD 3

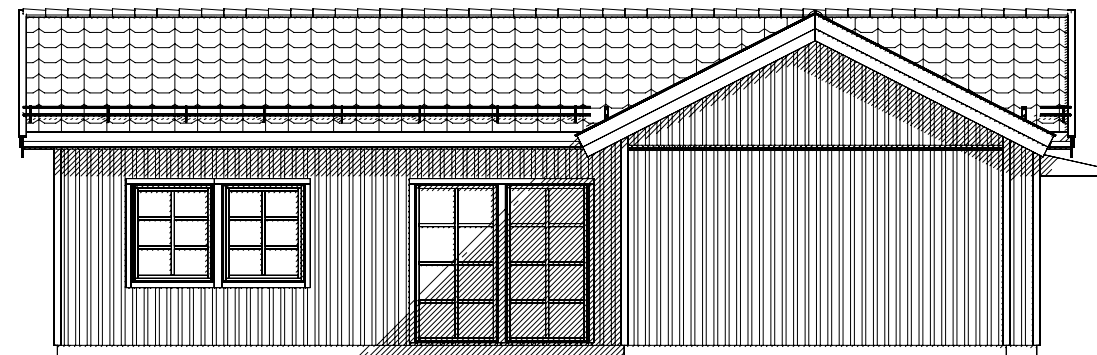

FASAD 4

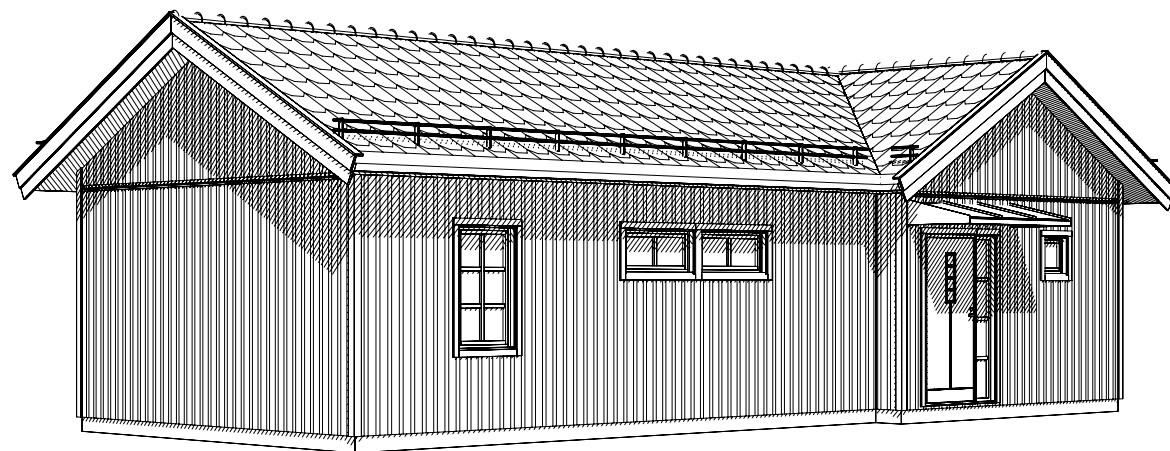

DENNA RITNING KAN INNEHÅLLA DETALJER SOM INTE INGÅR I DIN LEVERANS. VAD SOM INGÅR I DIN LEVERANS FRAMGÅR AV LEVERANSDEKLARATION OCH SLUTLIG TILLVERKNINGSORDER.

B	FASADMÄTARSKÅP	2026-01-21	Olle
A	FÄRGSÄTTNING	2026-01-08	Olle
REV	ÄNDRINGEN AVSER	DATUM	SIGN

**BRA HUS**  
 BRA HUS FRÅN HEDLUNDS AB  
 JÄRNVÄGGGATAN 12  
 S-790 70 FURUDAL  
 TEL +46(0)258-31200  
 ENDAST BRA HUS FRÅN HEDLUNDS AB KAN MEDGE RÄTT  
 ATT ANVÄNDA DENNA RITNING

**FASADER HUS 1-4 & HUS 6**  
**BYGGLOVSRITNING**

SÄLJARE <b>Jörgen Lind &amp; Tommy Schwartz</b>		LILLA VILLAN spegelvänd AROSEKEN		del av VÄSTERÅS GOTÖ 3:65 VÄSTERÅS KOMMUN	
HUSTYP 1-PL spv	ORDERNUMMER B- 10825-28 & 10830	DATUM 2025-12-03	RITAD AV Olle Öst	SKALA 1: 100	RITNINGNUMMER 23127-4
				BET	<b>B</b>

DENNA RITNING KAN INNEHÅLLA DETALJER SOM INTE INGÅR I DIN LEVERANS.  
 VAD SOM INGÅR I DIN LEVERANS FRAMGÅR AV LEVERANSDEKLARATION OCH SLUTLIG TILLVERKNINGSORDER.

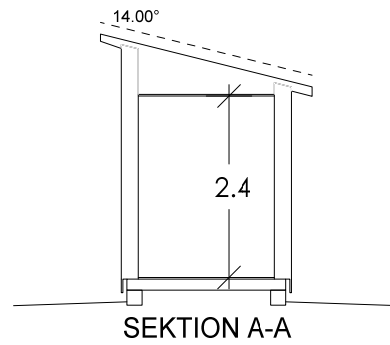
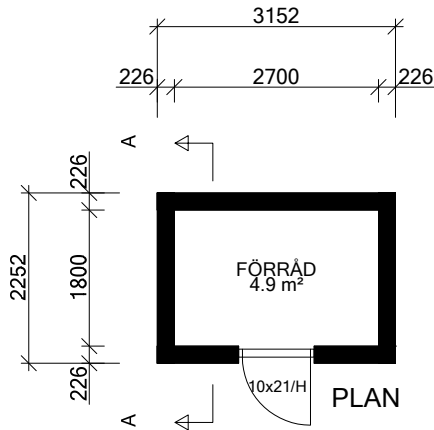
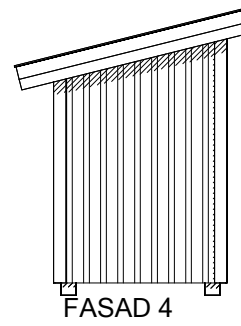
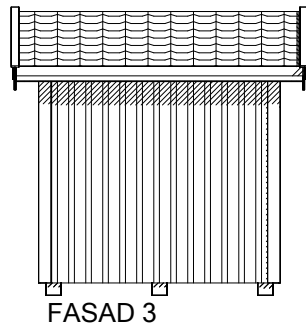
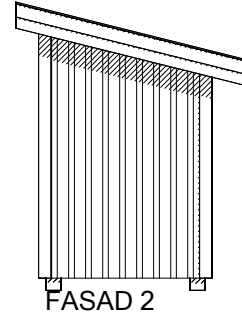
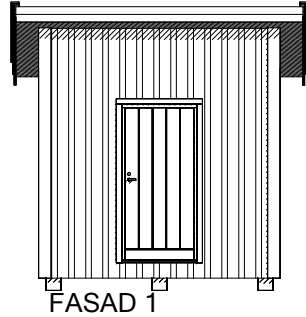

B	TRÄBJÄLKLAG	2026-01-15	Olle
A	STÄENDE PANEL	2026-01-08	Olle
REV	ÄNDRINGEN AVSER	DATUM	SIGN

**BRA HUS** BRA HUS FRÅN HEDLUNDS AB  
 JÄRNVÄGSGATAN 12  
 S-790 70 FURUDAL  
 TEL +46(0)258-31200  
 ENDAST BRA HUS FRÅN HEDLUNDS AB KAN MEDGE RÄTT ATT ANVÄNDA DENNA RITNING

SÄLJARE  
**Jörgen Lind & Tommy Schwartz**

HUSTYP  
**FÖRRÅD**

ORDERNUMMER  
**B-10825-10830**

**PLAN & FASADER**  
**BYGGLOVSRITNING**

FÖRRÅD  
 AROSEKEN

del av VÄSTERÅS GOTÖ 3:65  
 VÄSTERÅS KOMMUN

DATUM	RITAD AV	SKALA	RITINGSNUMMER	BET
2025-12-10	Olle Öst	1: 100	23127-5	<b>B</b>