

Ankerpunkte



Anchor points



Neue Arbeitsweisen sowie neue Formen der Zeit- und Ortschaftsouveränität stellen unsere Arbeitsumgebung schrittweise auf den Kopf. Konferenzen, informelle Meetings und individuelles Arbeiten wechseln sich immer schneller ab. Gefragt sind Ankerpunkte, Dinge, die bleiben: Persönliche Arbeitsplätze, Konferenztische und vielseitige Plattformen für Kommunikation und Teamwork in nachhaltiger Qualität und von besonderer Schönheit, die das neue Arbeiten ebenso fördern wie das Wohlbefinden.

New ways of working and transcending the boundaries of time and place have turned our working environment upside down. Conferences, informal meetings and individual work are alternating ever faster. Anchor points are essential, things that do not change: Personalized workspace, conference tables and versatile platforms for communication and teamwork that are sustainable and beautiful, that facilitate work and foster well-being.

Programme
Products



Slide **24**



Spark **32**



Showtime **36**



Star **40**



Upsite **46**



Pace **50**



Talk **56**



Convo **60**



Tune **66**



Site **72**

Spezifikationen
Specifications

Seite **89**



Eckart und Mathias Renz

Willkommen bei RENZ.

Bei RENZ gibt es ein tiefes Verständnis für Menschen, die ihrem Arbeitsplatz eine eigene, sehr persönliche Note geben wollen. Es sind Unternehmerinnen und Unternehmer, Entscheider und Führungskräfte, die überzeugt sind von der Notwendigkeit des Besonderen, von zweckmäßigen, durchdachten Formen und Funktionen und von der Ästhetik hochwertiger Materialien. Zudem gibt RENZ die Sicherheit, dass jedes Möbelstück durch die erfahrenen Hände von Spezialisten gegangen ist, die in zeitgemäßer Synthese von HighTech-Fertigung und handwerklicher Verarbeitung jedes Werkstück so lange bearbeiten, bis es höchste Qualitätsansprüche erfüllt.

Welcome to RENZ.

RENZ understands people who want to give their workspace their own personal touch. Entrepreneurs, decisionmakers and executives who appreciate the need for the extraordinary; for practical, well-conceived forms and functions; for the aesthetics of premium materials. In addition, RENZ gives you the peace of mind of knowing that every piece of furniture has passed through experienced hands. Hands of specialists who are not satisfied until the modern synthesis of high-tech production and handcrafted workmanship creates a final product that meets the highest expectations.



Slide, Site | Schaeffler Automotive,
Frankfurt

Besprechungstisch und Stauraum-
systeme aus den Produktlinien Slide
und Site, Tischplatten in Eiche matt,
schwarze Gestelle.

Meeting table and storage
systems from the Slide and Site
product lines, tabletops in matt oak,
black bases.



SCHAEFFLER



Talk | Zentiva Group, a.s.

Konferenztisch aus der Produktlinie Talk, Tischplatten in Räucher-
eiche, Gestelle verchromt.

Conference tables from the Talk
product line, smoked oak table-
tops, chrome-plated bases.





Slide | Kreissparkasse, Böblingen

Höhenverstellbarer Schreib- und Besprechungstisch aus der Produktlinie Slide, Tischplatten in Eiche matt, Gestelle schwarz.

Height adjustable desk and meeting table from the Slide product line, tabletops in matt oak, black bases.

Convo | Schattdecor
Besprechungstisch aus der Produktlinie Convo
Tischplatten in Eiche urban grey,
Gestelle schwarz.

Meeting table from the Convo product line,
tabletops in oak urban grey,
black bases.

An vielen Orten am richtigen Platz.

Die Programme von RENZ bieten differenzierende Gestaltungsmöglichkeiten. Mit Design ohne Verfalldatum und sprichwörtlicher Qualität haben wir die Sympathien vieler Unternehmen gefunden. Doch so beeindruckend unsere Management- und Konferenzraumsysteme auch optisch wirken, ihre Perfektion wird erst offensichtlich, wenn Sie daran und damit arbeiten. Schließlich ist Ihre Einrichtung von RENZ auf lange Zeit ein enger und loyaler Begleiter. Eine erfolgreiche Verbindung, die sich schon in unzähligen Objekten höchst unterschiedlicher Art und Nutzung bewährt hat.

Fitting right in, no matter where it is.

The RENZ programmes offer ways to differentiate furnishing decor. Our timeless design and signature quality have won us the trust of many a company. But no matter how impressive our executive and conference systems are to the eye, their perfection only becomes truly apparent once you have experienced them in day-to-day use. After all, your RENZ furnishings are constant and loyal companions that have proven themselves in countless environments and all types of applications.







SLIDE | Marc O'Polo, Düsseldorf

Besprechungstische aus der Produktlinie Slide, Tischplatten in Laminat Nano schwarz, Gestelle schwarz.

Meeting table from the Slide product line, laminate nano black tabletops, black bases.



Talk | enercity AG, Hannover

Flexible Konferenztischanlage aus der Produktlinie Talk, Tischplatten in Räuchereiche, Gestelle schwarz.

Conference tables to flexibly (re-)arrange from the Talk product line, tabletops oak smoked, black bases.





Slide | Blockwall, Frankfurt

Schreibtische, Workbench, Steh- und Besprechungstische aus der Produktlinie Slide. Tischplatten Eiche matt, Gestelle pine.

Desks, workbench, high tables and meeting tables from the Slide product line. Tabletops matt oak, pine bases.





STAR | Polyrack, Pforzheim

Star Schreibtisch, Site Sideboards
Tischplatten in Laminat nano,
Gestelle verchromt.

STAR desk, Site sieboards, lamina-
te nano tabletop, chromed bases.





Slide | Reglosplas AG, St. Gallen

Höhenverstellbare Schreibtische und Stehtische aus der Produktlinie Slide, Tischplatten in Eiche massiv, schwarze Gestelle.

Height-adjustable desks and high tables from the Slide product line, tabletops in solid oak, black bases.

Star | Satellite Office, Stuttgart

Konferenztische aus der Produktlinie Star, Tischplatten in Laminat Nano, schwarze Gestelle.

Conference tables from the Star product line, laminate nano tabletops, black bases.





Slide



Slide (Design: kaschkasch)

Für mehr Gestaltungsspielraum. Unterschiedliche Materialien, inspirierende Farben und Formen – Slide bietet alles für die individuelle und hochwertige Einrichtung in Büros, Praxen oder im Homeoffice. Als reinen Arbeitsplatz oder integriert ins Wohnen. Das durchgängige Element ist das U-Profil der Tischbeine. Eine elegante und leichte Form mit Funktion: Im Profil lassen sich Kabel führen und verstecken. Tischplatten und Tischbeine können dabei Ton in Ton ausgewählt werden oder sich farblich voneinander absetzen. Gestelle sind poliert oder matt pulverbeschichtet. Die Tische selbst stehen in unterschiedlichen Höhen, stufenlos verstellbar oder mobil mit Rollen zur Verfügung. Die flexiblen SLIDE connect Tische haben einen Mechanismus, durch den sich die Tische werkzeuglos auf-, ab- und umbauen lassen und miteinander verbunden werden können. Mit Tischhöhen von 85 bis 155 cm passt sich SLIDE auch unterschiedlichsten Raumnutzungen, Teamgrößen und Platzangeboten an. Mit passenden Regalen und Containern sowie einem Medienelement gestalten Sie komplette Arbeitsräume aus einem Guss. Individuell. Hochwertig. Und nachhaltig.

Besprechungstisch Slide connect,
Lminat Nano, Gestell schwarz
Conference table Slide connect,
laminat naon, black base

Slide (Design: kaschkasch)

For more design leeway Different materials, inspiring colors and shapes - Slide offers everything for individual and high-quality furnishing in offices, practices or home offices. As a pure workstation or integrated into the living space. The consistent element is the U-profile of the table legs. An elegant and light form with function: cables can be routed and hidden in the profile. Table tops and table legs can be selected tone-in-tone or in contrasting colors. The tables themselves are available in different heights, infinitely adjustable or mobile with castors. The flexible Slide connect tables have a clever fitting that allows tables and table systems to be quickly assembled and disassembled without tools. The polished or matt powder-coated frames are available in two versions for table depths from 85 cm to 155 cm. In this way, Slide also adapts to different team sizes, workstation models and available space. With matching shelves and containers as well as a media element, you can design complete workspaces from a single source. Individual. High-quality. And sustainable.

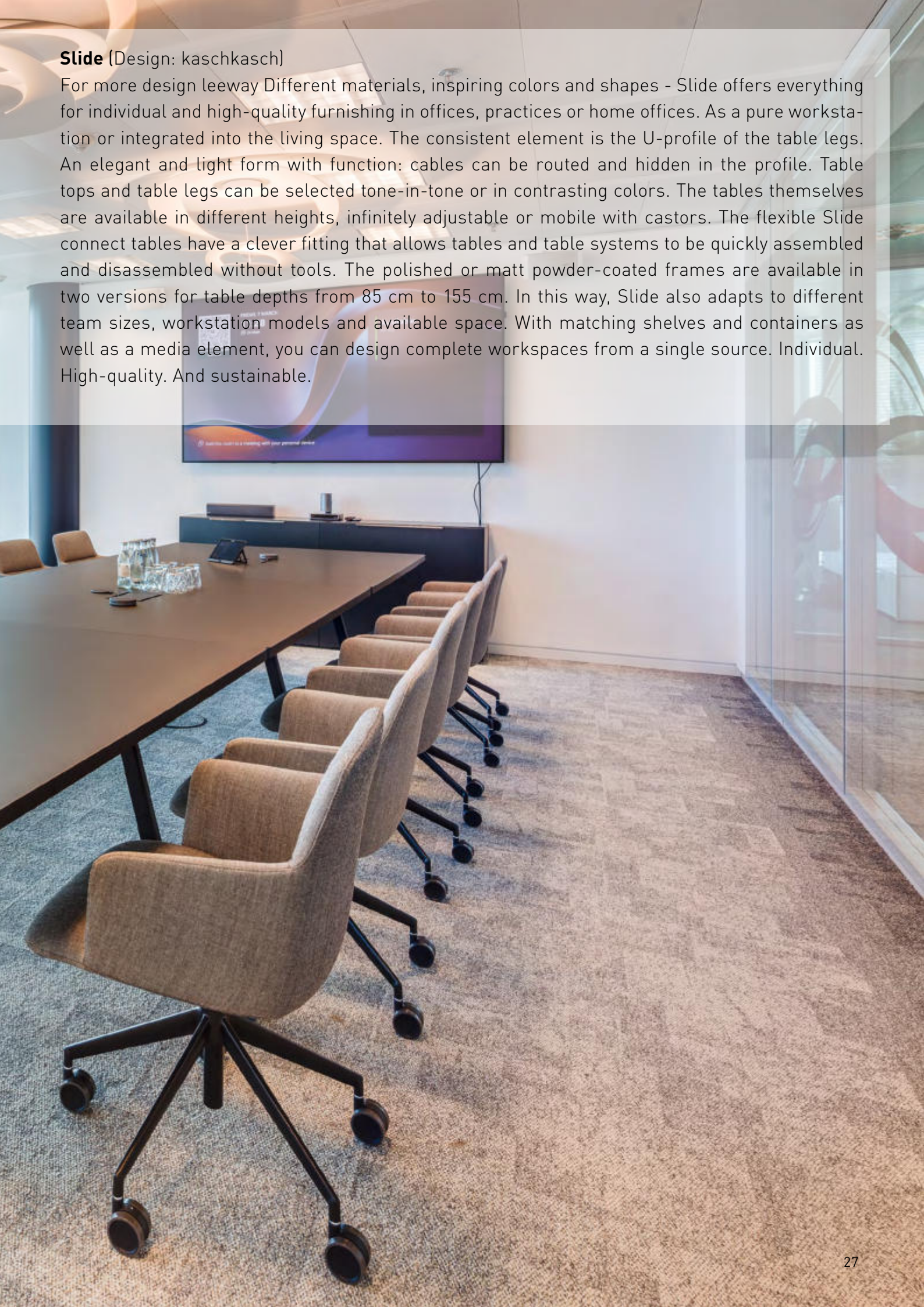



Höhenverstellbarer Besprechungstisch und Medienelement Slide, Laminat Nano stone, Gestelle stone. Container Slide, Eiche matt, Stahl schwarz.

Height-adjustable meeting table and media element Slide, laminate nano stone, black bases. Container Slide, oak matt, steel black.

Besprechungstisch Slide, Eiche massiv, Gestell schwarz. Regal Slide, Eiche matt, Stahl schwarz.

Meeting table Slide, solid oak, black base. Shelf Slide, matt oak, black steel.







Video Konferenztisch
und Regal Slide.
Laminat Nano schwarz,
Gestell schwarz

Video conference table
and shelf Slide.
Nano black laminate,
black bases

Schreibtisch, Contianer
und Regale Slide,
Räuchereiche, Gestell
moon/verchromt

Desk, container and
shelf units Slide, smoked oak,
moon/ chrome-plated base base

Spark





Arbeitsplatz Spark, Nussbaum,
Gestell gepulvert/Lack stone

Workplace Spark, walnut natural,
Powder-coated/lacquer stone base.

Spark

Rundum inspirierend: Das Tischprogramm Spark kombiniert fließende, gerundete Formen und natürliche Materialien, um eine New-Management-Arbeitsumgebung zu gestalten. Ein markanter Arbeitsplatz, der durch seinen wohnlichen Charakter eigenständige Akzente setzt. Dank der großen Vielfalt an Farben und Holzarten lässt sich Spark nach individuellen Wünschen und Anforderungen konfigurieren. Die eleganten, gerundeten Säulen bieten Höhenverstellung und ein unsichtbares, großzügiges Kabelmanagement. Das innovative Funktionsband im Tisch setzt neue Maßstäbe für flexible Anschlusslösungen. Ein besonderes Designmerkmal der Spark Besprechungstische sind die C-förmigen Wangen, die sich in den gerundeten Seiten des Sideboards wiederholen und so die Produktfamilie harmonisch abrunden.



Besprechungstisch Spark,
Eiche matt, Gestell gepulvert/Lack pine

Meeting table Spark,
Oak matt, powder-coated/lacquer pine base.

Spark

All-around inspiring: The Spark table range combines flowing, rounded shapes and natural materials to create a new-management work environment. A prominent workplace that sets characteristic accents with its yet homely character. Thanks to the wide variety of colors and wood types, Spark can be configured according to individual wishes and requirements. The elegant, rounded columns provide height adjustment and invisible, generous cable management. The innovative functional band in the tabletop sets new standards for rearrangeable connectivity. A special design feature of the Spark meeting tables are their C-shaped side panels, which are repeated in the rounded sides of the sideboard and thus harmoniously round off the product family.



Showtime





It's SHOWTIME!

Agile Umgebungen erfordern agile Möbel. Showtime vereint Flexibilität, Funktion und Farbe - so wird jeder Raum zum perfekten Ort für Workshops und dynamische Meetings. Ideen to-go: Im Mittelpunkt steht das beidseitig beschreibbare Whiteboard. Es ist ultraleicht, tragbar oder mobil. Das Board steht stabil in Verbindung mit den Rädern oder einem Hocker, hochkant oder quer als Tafel auf einem Transportwagen oder einfach an der Wand. Der Showtime-Hocker ist aus Birke Formholz sehr anspruchsvoll gefertigt und überzeugt mit spielerischem Design und schönen Beiztönen. Seine geneigte Sitzfläche fördert aktives Sitzen und ein Griff ermöglicht intuitives Umstellen und Stapeln. Eine optionale Filzauflage bietet zusätzlichen Komfort. Der Transport- und Präsentationswagen und ein höhenverstellbarer Beistelltisch runden das Set ab.



It's SHOWTIME!

Agile environments require agile furniture. Showtime combines flexibility, function and color - turning every room into the perfect place for workshops and dynamic meetings. Ideas to-go: The focus is on the double-sided whiteboard. It is ultra-light, portable or mobile. The board stands free on wheels or when put together with a stool, upright or horizontal as a board on a trolley or simply leaning against the wall. The Showtime stool is perfectly-crafted of molded birch wood and impresses with its playful design and beautiful stain tones. Its inclined seat encourages active sitting and the handle allows intuitive moving or stacking. An optional felt pad increases comfort. The transport and presentation trolley and a height-adjustable side table complete the set.

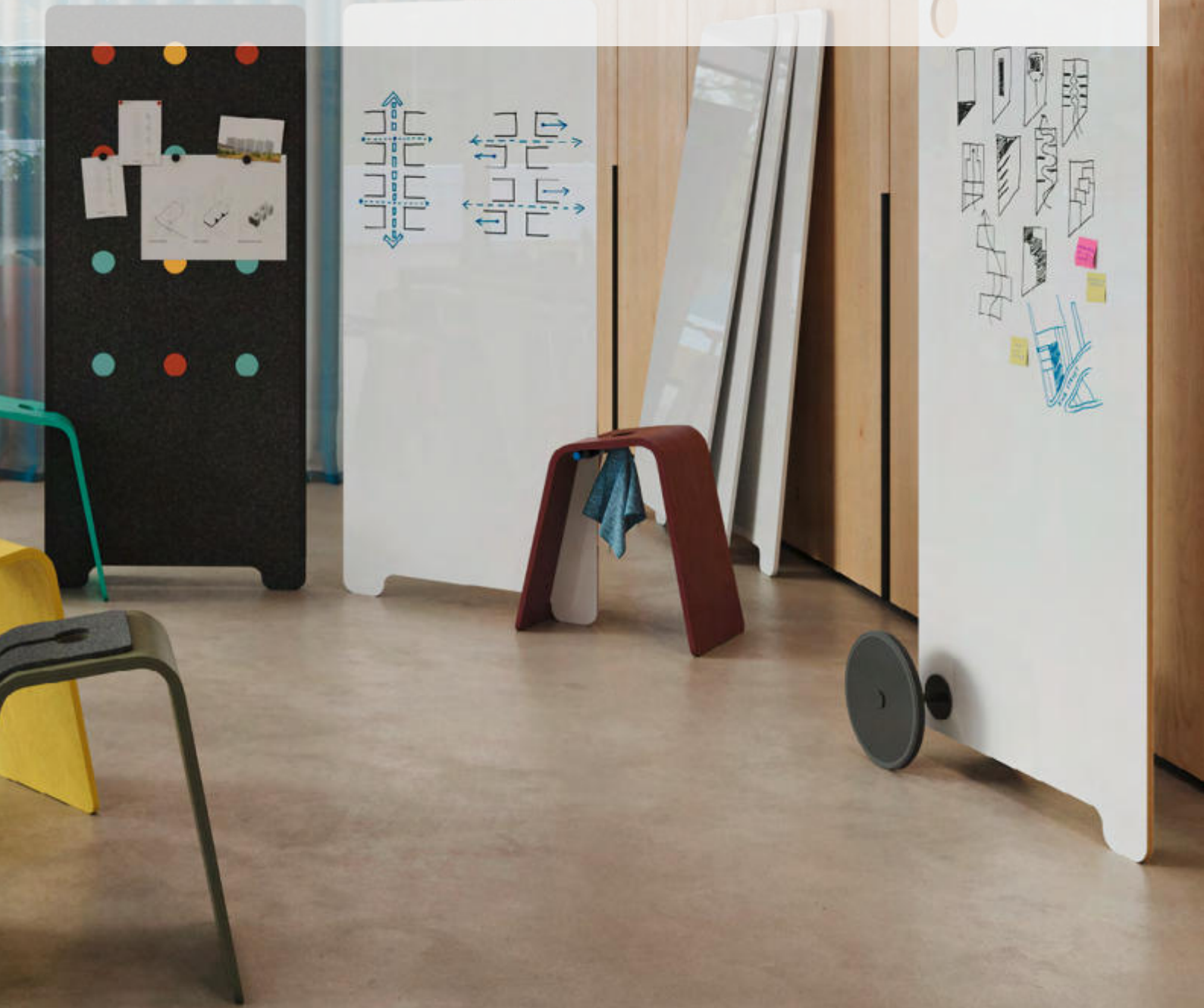

Showtime Hocker, Birke Formholz, farbig gebeizt.
Roller Board, Flying Boards, Silent Board.

Showtime stool, molded birch, stain tones.
Roller Board, Flying Boards, Silent Board.



Star

Arbeitsplatz Star, Eiche matt,
Gestell verchromt, Lack weiß

Workplace Star, oak matt,
chrome-plated base, lacquer white.

Star (Design: Jehs + Laub)

Für Repräsentation und Konzentration. Für traditionelle Bürokonzepte oder für offene, kommunikative Raumstrukturen. Das modulare Arbeitsplatzsystem ist geschaffen für individuelle Einzelbüros, für Teamarbeitsplätze, für Meetingzonen und Projektarbeit. Star ist ein umfassendes Office-Programm, mit dem auch komplexe Planungen mit durchgängigen Gestaltungskonzepten und Materialien realisiert werden können. Tische, Container und Highboards sind die Grundelemente. Funktional und hochwertig, in eigenständiger, klarer Optik. Für die Tischplatten in unterschiedlichen Größen und Formen stehen ausgewählte edle Furniere oder Strukturlack für feinstrukturierte, mattschimmernde Oberflächen zur Auswahl. Container und Highboard stehen in Lack weiß, alusilber, Lack schwarz oder braun metallic zur Auswahl.



Star (Design: Jehs + Laub)

For making an impression and for concentration. For traditional office plans or for open, communicative room arrangements. The modular workplace system is made for unique private offices, for team workplaces, for meeting areas and for project work. Star is a comprehensive office programme which allows the realisation of complex projects using consistent design concepts and materials. Tables, containers and highboards are the basic elements. Functional, of premium quality, and with an individual clear look. The tabletops in various sizes and shapes are available in selected fine veneers or structured lacquer for finely structured, gleaming matte surfaces. Containers and highboards are available in lacquer white, aluminium silver, lacquer black or brown metallic.



Besprechungstisch Star, Röchereich,
Gestell verchromt.

Meeting table Star, oak smoked,
chrome-plated base.

Das Maß jeder Architektur ist der Mensch.

Unsere Einrichtungen sind immer Teil einer Architektur. Und das Maß jeder Architektur ist der Mensch. Aus dieser Überzeugung heraus entwickeln und gestalten wir Umgebungen, die nicht nur das Wohlergehen und die Kreativität fördern, sondern auch unsere Art zu arbeiten beeinflussen. Unabhängig davon für welches unserer Systeme Sie sich entscheiden, achten wir darauf, dass alle Programme hinsichtlich Gestaltungs-, Nutzungs- und Verarbeitungsqualität die gleiche Sprache sprechen. RENZ öffnet neue Horizonte für die Realisierung individueller Arbeitsplätze, aber auch für komplexe Herausforderungen.

The measure of every structure is the human being.

Our furnishings always complement the architecture, the measure of which is necessarily the human element. Starting from this principle, we develop and design environments that not only foster wellbeing and creativity, but also influence the way we work. No matter which of our systems you choose, we make sure that all of our programmes speak the same language in terms of quality of design, utility and craftsmanship. RENZ opens up new vistas in any furnishing challenge, whether it's designing an individual workspace or an extensive office complex.

Konzernrepräsentanz,
Berlin



Helmholtz Pioneer Campus
(HPC), München



Schattdecor SE,
Thansau





Höhenverstellbarer Arbeitsplatz Upsite,
Laminat Nano Stone, Lack anthrazit, Ge-
stell schwarz.

Height-adjustable workplace Upsite,
laminat nano stone, lacquer anthracite,
black base.

Upsite



Upsite

Jeder Tag wartet mit neuen Herausforderungen auf uns. Der höhenverstellbare Schreibtisch Upsite ermöglicht das Arbeiten im Sitzen wie im Stehen und gibt uns das sichere Gefühl, die Wahl zu haben. Upsite überzeugt durch sein leichtes, klares Design und die erstklassig gearbeiteten Oberflächen. Die rechteckige Tischplatte kommt entweder optisch schlank mit feiner Kante oder präserter mit gerader Kante daher. Längs furniert ruht sie auf einem elegant verchromten Fußgestell in exklusivem Design. Mit der Tischauflage und dem Kabelkanal aus Filz vereinen sich kalte und warme Materialien. Die Tischplatte steht in verschiedenen Formaten zur Verfügung. Es gibt sie wahlweise mit Echtholz furnier oder strapazierfähigem Laminat-Nano. Die Container der Serie sprechen eine Sprache mit dem Stauraumprogramm Site. Upsite kann als Einzeltisch mit einem freistehenden Container oder fest verbunden mit einem Toolboard eingesetzt werden – Sie haben die Wahl.



Höhenverstellbarer Arbeitsplatz
Upsite, Räumereiche, Lack weiß,
Gestell verchromt.

Height-adjustable workplace Upsite,
oak smoked, lacquer white,
chrome-plated base.

Upsite

Every day brings new challenges. Being height-adjustable, the executive desk Upsite allows working seated or standing and gives us the freedom to choose. Upsite's strong points are its light and clear design and surfaces of highest quality. The rectangular tabletop appears either slim with a fine edge or more striking with a straight edge. Longitudinally veneered, it rests upon an elegant chrome pedestal of exclusive design. The felt desk pad and cable channel combine warm and cold materials. The tabletops come in different dimensions and are available in wood veneer or more durable in Laminate-Nano. The Upsite containers are in line with the design of the storage system Site. Upsite can be used as a standalone desk with a detached container or the desk can be attached to a toolboard - the choice is yours.





Pace



Höhenverstellbarer Arbeitsplatz Pace,
Räuchereiche, Gestell und Fronten Lack anthrazit.

Height-adjustable workplace Pace,
oak smoked, base and fronts lacquer anthracite.

Pace (Design: Jehs + Laub)

Die aufrechte Haltung haben wir der Evolution zu verdanken. Ein Vorteil, den wir am Schreibtisch sitzend zu selten nutzen. Pace ist die Lösung: Ein durchdachter, variabel höhenverstellbarer Arbeits- und Besprechungstisch, dem die individuelle Höhenverstellbarkeit auf den ersten Blick nicht anzusehen ist. Funktionale Details verbinden edle Optik und exzellente Verarbeitung mit solider Standfestigkeit bei maximaler Beinfreiheit. Die Tischplatte liegt scheinbar schwebend auf dem Gestell und steht in diversen Maßen, ausgesuchten Furnieren und Oberflächen zur Auswahl. Kabel und Antrieb sind unsichtbar hinter den elegant facettierten, einbrennlackierten Wangen verborgen. Für Arbeit und Repräsentation gibt es passende Container und Sideboards als perfekte Ergänzung. Elektromotorisch variabel einstellbar von 74 cm bis 114 cm Höhe.



Besprechungstisch und Sideboard Pace,
Räuchereiche, Gestell und Fronten Lack weiß.

Meeting table and sideboard Pace,
oak smoked, base and fronts in lacquer white.

Pace (Design: Jehs + Laub)

We have evolution to thank for our upright gait. An advantage that we seldom put to use while sitting at a desk. Pace is the solution: A well-designed desk and meeting table, adjustable to varying heights, whose form belies function at first glance. Unobtrusive functional details connect elegant appearance and excellent workmanship with absolute stability and maximum legroom. The tabletop, which seems to float on the base, is available in a variety of sizes, finishes and exquisite veneers. Cables and drive are hidden behind the elegantly faceted, stove-enamelled lateral panels. Matching containers and sideboards are the perfect complement, adding both functionality and atmosphere. Electromotively adjustable from 74 cm to 114 cm in height.



Nachhaltig seit 140 Jahren.

Vor über 140 Jahren wurde RENZ gegründet. Was so nüchtern klingt hat tiefere Bedeutung. Für uns ist es eine Zahl, hinter der sich Stolz auf unsere tradierten Werte und auf die über Jahrzehnte gewachsene Kompetenz in der Fertigung, aber auch in Design, Planung und Service verbirgt. Hinter dieser Zahl steht auch die unternehmerische Zuverlässigkeit eines inhabergeführten Familienunternehmens, die Basis für langfristige Strategien und Entwicklungsmöglichkeiten. Die Zahl bedeutet aber auch Herausforderung, Chance und Zukunft: Verpflichtung und Verantwortung gegenüber Mensch, Umwelt und Natur, die wir durch sensiblen Umgang mit Ressourcen und mit energieschonenden Technologien belegen. Produkte von RENZ sind Investitionen in Nachhaltigkeit.

Sustainable for the past 140 years.

RENZ was founded over 140 years ago. It sounds like a simple statement of fact, but there's a lot more to it. For us, it's a number that stands for pride. Pride in the values that have been handed down to us. Pride in the competence in manufacturing, design, planning and service that we've gained through decades of experience. This number also stands for the solid reliability of a family-owned and family-run company, which is the foundation for long-term strategies and development opportunities. But this number also evokes challenges, opportunities and the future. Commitment and responsibility towards people, the environment and nature, which we demonstrate through our conscientious use of resources and energy-saving technology. RENZ products are an investment in sustainability.



Showroom 2025
Böblingen

Talk



Konferenztisch Talk, Eiche matt,
Gestell verchromt.

Conference table Talk, oak matt,
chrome-plated base.



Talk (Design: Jehs + Laub)

Talk öffnet neue Perspektiven. Ein intelligentes Tischsystem für flexible sowie für feststehende Konferenzzanlagen, für Tagungen, Besprechungen und Seminare. Kurz: für alle Kommunikationsbereiche eines Unternehmens. Sein modularer Aufbau gestattet es, unterschiedliche Plattengrößen und -formen miteinander zu kombinieren. Von Einzeltischen bis hin zu ovalen, runden und rechtwinkligen Tischanlagen. Doch lohnt bei Talk auch der Blick unter die Tischplatte: Der verchromte, leicht und elegant gestaltete Aluminiumfuß garantiert nicht nur Stabilität und maximale Beinfreiheit, bei Tischanlagen übernimmt er auch die Aufgabe als patentes Verbindungselement zwischen zwei Platten. Zwei formschöne Hebel arretieren die Tischbeine an der Platte. Die einfache und schnelle Montage und Demontage erfolgt werkzeuglos. Zur Kabelführung dienen horizontale Kanäle. Vertikale Kabelabdeckungen können an jedem Tischbein nachträglich aufgesteckt werden.



Konferenztisch Talk, Eiche matt,
Gestell verchromt.

Conference table Talk, oak matt,
chrome-plated base.

Talk (Design: Jehs + Laub)

Talk opens up new prospects. An intelligent table system for both flexible and fixed arrangements for conferences, meetings, and seminars. In short, for all a company's communication needs. The modular construction makes it easy to combine different table sizes and forms, from single tables to oval, round and rectangular arrangements. But Talk makes it worth taking a look under the table, too. The light and elegantly designed chrome-plated aluminium base not only guarantees stability and maximum legroom, but also serves to ingeniously connect adjoining tabletops. Two levers discreetly lock the legs to the tabletop. Assembling and disassembling the units is quick and easy, and no tools are required. Horizontal channels accommodate cables. All table legs can be retrofitted with vertical cable covers.





Convo



Besprechungstisch Convo, Laminat
Nano stone, Gestell schwarz.
Conference table Convo, laminate
nano stone, black base.

Convo (Design: Jehs + Laub)

Kommunikation ist eine der wichtigsten Tugenden im privaten wie im geschäftlichen Kontext und die Grundlage wirtschaftlichen Erfolges. Das Konferenztischsystem Convo bringt Menschen zusammen und so kleine und große Runden ins Gespräch. In Besprechungen oder beim gemeinsamen Arbeiten lassen die organisch gerundeten Formen der Tischplatten nicht nebeneinander, sondern miteinander sitzen. Aber erst die Details vollenden das besondere Ganze: Die eleganten A-förmigen Aluminiumgestelle sind in verschiedenen Größen und Ausführungen erhältlich und bilden eine stabile Grundlage für individuelle Lösungen. Mit Tischtiefen von 90 bis 150 cm, unterschiedlichen Plattenformen und Oberflächen passt sich Convo flexibel an den Raum und seine Anforderungen an; mit der abgechrägten Kante zeigt der Konferenztisch seine filigrane Seite. Der großzügige Kabelkanal und die leichten Sichtblenden aus Filz sind optional und können werkzeuglos angebracht werden. Ob als Einzeltisch, ausladende Bootsform, als offene oder geschlossene Anlage – mit Convo bleiben Sie im Gespräch.



Konferenztisch Convo, Eiche matt,
Gestell verchromt.

Conference table Convo, oak matt,
chrome-plated base.

Convo (Design: Jehs + Laub)

Communication is one of the most important virtues in private and professional contexts and the basis to economic success. Our conference table Convo brings small and big groups of people not only together, but fosters conversation. Whether in meetings or while working together – Convo's organic shapes make people sit together instead of next to one another. The details complement Convo's special character: The elegant A-shaped aluminum frames are available in different sizes and finishes and provide the solid base to carry every customized solution. Convo's table depths from 90 up to 150 cm as well as its various tabletop shapes and surfaces allow it to flexibly adapt to rooms and requirements; the beveled edge adds to Convo's elegance. Spacious cable channels and modesty panels, both made out of felt, are optionally available and require no tools to assemble. Whether as a single desk, a spacious boat shaped table, or an open or closed conference system – Convo will spark communication wherever it stands.





RENZ plant Ihre Individualität mit ein.

Wir von RENZ sind mit allen Anforderungen vertraut, die ein moderner Arbeitsplatz heute leisten muss. Bei der Realisierung bieten wir Ihnen die für Sie maßgeschneiderte Lösung, verbunden mit einem Höchstmaß an Individualität. Unsere Planerinnen und Planer sind Spezialisten auf dem Gebiet der Innenarchitektur. Sie analysieren alle Faktoren und vereinen sie zu einem stimmigen Gesamtkonzept. Dabei fließen die vorhandene Raumarchitektur und Ihre Vorstellungen und Vorgaben ebenso in die Beratung und Planung mit ein wie unser Know-how zu Informations- und Kommunikationstechnologien, zu Präsentations- und Konferenztechnik. Mit unseren professionell aufbereiteten Planungsdaten und den digitalen Tools pCon.planner, pCon.box und pCon.facts können Sie auf einfache Art und Weise unsere Schreib – und Konferenztische selbst konfigurieren, 3D-Planungen erstellen und im Raum visualisieren.

Sie sind herzlich eingeladen unseren Showroom in Böblingen zu besuchen. Dabei lernen Sie uns nicht nur persönlich kennen, sondern wir zeigen Ihnen unsere Tisch- und Systemlösungen, erläutern die jeweiligen Vorzüge und wir machen Sie mit Materialien und Funktionen vertraut. Oder Sie besuchen den ebenso kompetenten RENZ-Handelspartner in Ihrer Nähe, den wir Ihnen gerne nennen.

RENZ plans for your individuality.

Here at RENZ we are familiar with all of the requirements a modern workspace must fulfil. We meet your needs with custom solutions that offer the highest level of individuality. Our planners are specialists in interior design who analyse all the parameters and create a harmonious master plan. A plan that considers the physical space, your ideas and requirements, and our expertise in the areas of information, communication, presentation, and conference technology. Use our professionally prepared planning data in pCon.planner, pCon.box and pCon.facts to easily configure our desks and conference tables, create accurate 3D-plans and even visualize our products in the room.

You are always welcome to visit our showroom in Böblingen, where you will not only get to know us personally. We'll show you our table and system solutions, explain their respective advantages, and fill you in on the available materials and functions. Or you can visit your competent local RENZ Partner, whom we would be happy to locate for you.

Tune





Besprechungstisch Tune, Zebrano grau,
Gestell verchromt.

Meeting table Tune, zebrano grey,
chrome-plated base.

Tune (Design: Jehs + Laub)

Wandlungsfähigkeit ist dort gefragt wo Menschen kommunizieren. Besprechungen, Sitzungen, Tagungen, Konferenzen. Das Tischsystem Tune wartet für diese Tätigkeiten mit einer Vielzahl aufeinander abgestimmter Plattenformen und Plattengrößen auf, die sich unabhängig der gewählten hochwertigen Furnierart zu ruhigen und in sich geschlossenen Flächen fügen. Tischanlagen, die sich in filigraner und durchgängiger Gestaltungshandschrift für alle Raumgrößen und Teilnehmerzahlen individuell planen lassen. Die eleganten Bügelfüße sind aus Stahl und gewährleisten großzügige Beinfreiheit. Durchdachte Funktionalität: Die Kommunikationstechnik wird unsichtbar unter einem durchlaufenden Funktionsband - eine verschiebbare Tischauflage aus Leder - integriert.

Tune (Design: Jehs + Laub)

Adaptability is required wherever people come together to communicate. Talks, meetings, conferences, conventions. The Tune table system fits the bill with numerous coordinated table shapes and sizes which combine to create smooth, uniform surfaces. Table arrangements that allow custom planning to accommodate groups and rooms of any size while consistently maintaining the refined signature design. The elegant flat-steel frames guarantee ample legroom. Well-planned functionality: A continuous function strip - a sliding leather panel - keeps the integrated communication technology neatly out of sight.



Besprechungstisch Tune, Laminat Nano schwarz, Gestell verchromt.

Meeting table Tune, laminate nano black, chrome-plated base.



Ein Standard, der bis ins Detail außergewöhnlich ist.

Unsere Produkte überzeugen durch klare, ruhige Formen, innovativen Nutzen und Langlebigkeit. Sicht- und fühlbare Gestaltungsqualität die sich zurücknimmt, perfekt in die Architektur integriert und nicht nach Aufmerksamkeit schreit. Wir hinterfragen jedes Detail, bis die endgültige Form feststeht. Perfektion in der Herstellung heißt bei RENZ „Made in Germany“. Am Standort Böblingen wird traditionelles, handwerkliches Können und die technische Präzision hochentwickelter Industriefertigung gekonnt miteinander verbunden. Sorgfalt, Qualitätswille und unser einzigartiges Know-how sind die Garanten für Solidität. Die aufwändige Selektion der Hölzer und Furniere beginnt bereits beim Materialeinkauf. Auch Komponenten, die zugekauft werden, durchlaufen einen permanenten Prüfungsprozess. So gewährleisten wir einen Standard, der bis ins Detail außergewöhnlich ist.

A standard that is unique down to the last detail.

Clear and tranquil design, innovative utility and superior durability are what makes our products stand out. Visible and tangible quality that shows restraint, integrates perfectly with architectural elements and does not need to call attention to itself. We question every detail until the final form is finished. At RENZ, manufacturing perfection means „Made in Germany“. At our Böblingen location, traditional craftsmanship is masterfully combined with the technical precision of state-of-the-art industrial manufacturing. Our care, attention to quality and unparalleled expertise are the guarantee for premium products. The painstaking selection of woods and veneers commences with purchasing only the highest-quality materials. Outsourced components are subjected to continual quality assurance testing. This is how we guarantee a standard that is exceptional, right down to the last detail.

Werfen Sie einen Blick in unsere Produktion:

Take a look at our production:





Site



Wandhängendes Sideboard Site,
Räuchereiche.

Wall-mounted sideboard Site,
oak smoked.

Site

Für alle Ordner, Unterlagen und Dinge des täglichen Bedarfs, die im Büro oder in Konferenzräumen aufgeräumt aber griffbereit zur Verfügung stehen sollen, gibt es Site. Modular, zurückhaltend, hochwertig. Das vielseitige Programm folgt dem Prinzip Baukasten, geeignet für Wachstum und Wandel. Site gibt Räumen optische Ruhe, klar und markant. Nicht zuletzt durch die großzügigen, ebenmäßigen Fronten und das graphische Fugenbild. Die schlanken Griffprofile unterstreichen ästhetische Leichtigkeit. Ob als stehendes oder wandhängendes Element: Ein durchgehender oberer Abdeckboden ist bis zu einer Länge von 250 cm ohne Querruge realisierbar. Das durchdachte Maß-, Material- und Farbkonzept erlaubt Kombinationen mit allen RENZ-Programmen, individuell planbar in jedem Raumzuschnitt, für jede Arbeits- und Organisationsform. Site gibt es edel furniert oder in ausgewählten Farbtönen lackiert. Lieferbar sind offene oder geschlossene Elemente. Mit Drehtüren, Schiebetüren oder Klappen. Langlebige, anspruchsvolle Materialien, präzise und mit viel Liebe zum Detail verarbeitet.

Site

For all the files, documents and everyday utensils you need to have within easy reach, but neatly stored out of sight in the office or conference room, there's Site. Modular, restrained, distinctive. The versatile programme grows and changes along with your needs. Site's striking clear lines, generous harmonious fronts and the fine door and drawer seams lend tranquility to the room. Slender handle profiles underscore aesthetic lightness. Whether you select a standing or a hanging element, a seamless top cover panel is available in lengths up to 250 cm. The sophisticated system of modular sizes, materials and colours make Site easy to combine with all of the RENZ programmes, so custom-tailoring for any room layout, working style or form of organisation is easy. Site is available in fine veneer or lacquered in selected colours. Both open and closed elements are available, with swing, sliding or horizontal doors. Durable, premium materials crafted with attention to detail.

Sideboard Site, Eiche hell,
Lack weiß.

Sideboard Site, oak light,
lacquer white.



Wandhängendes Regal Site,
Eiche matt, weiß.

Wall-mounted shelf Site,
oak matt, white.



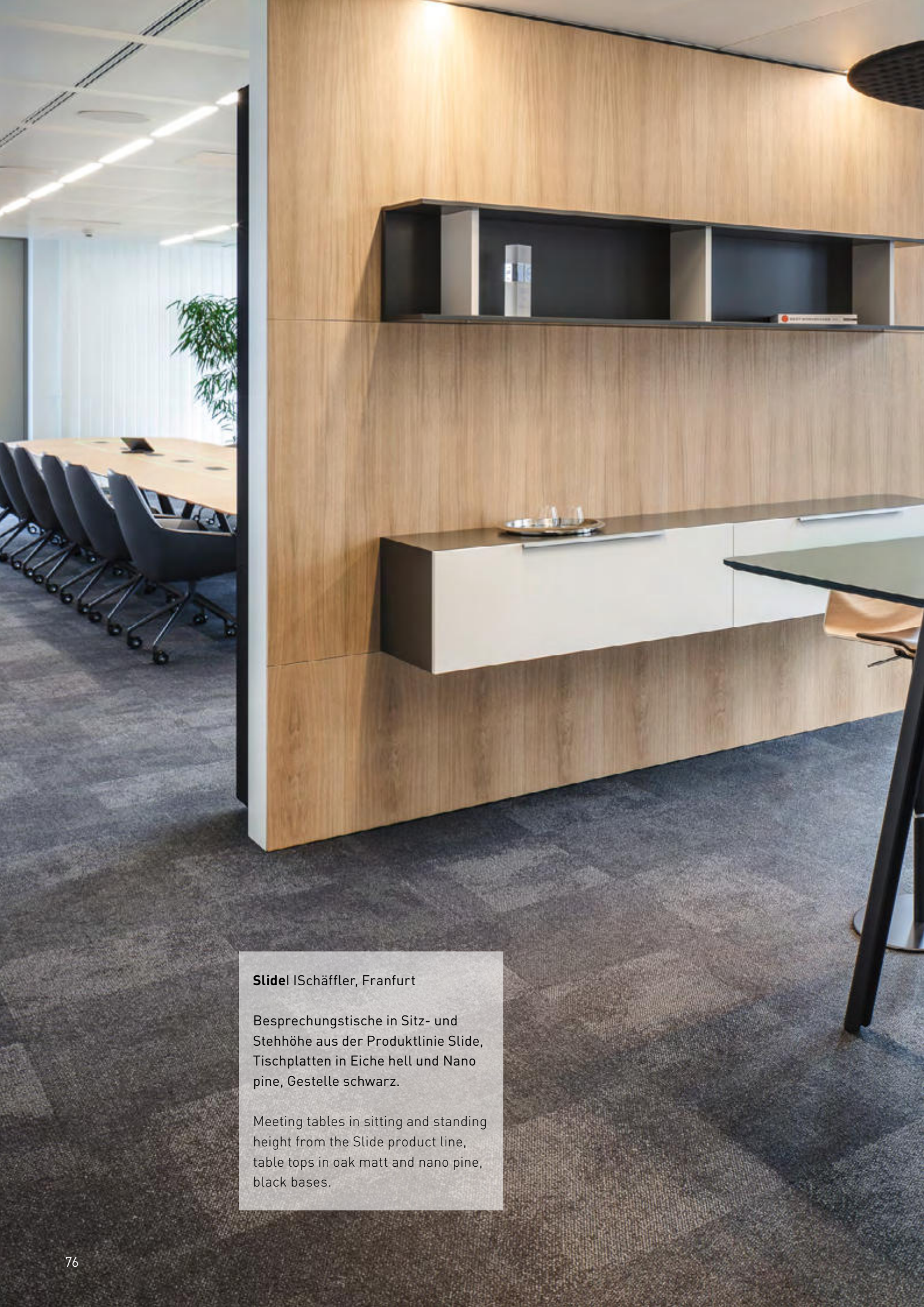

Slide | Schöffler, Frankfurt

Besprechungstische in Sitz- und Stehhöhe aus der Produktlinie Slide, Tischplatten in Eiche hell und Nano pine, Gestelle schwarz.

Meeting tables in sitting and standing height from the Slide product line, table tops in oak matt and nano pine, black bases.





Upsite, Star | Notariat, Stuttgart

Schreib- und Besprechungstische aus den Produktlinien Upsite und Star. Tischplatten in Räuchereiche, verchromte Gestelle.

Desk and meeting table from the Upsite and Star product lines. Tabletops in smoked oak, chrome-plated bases..





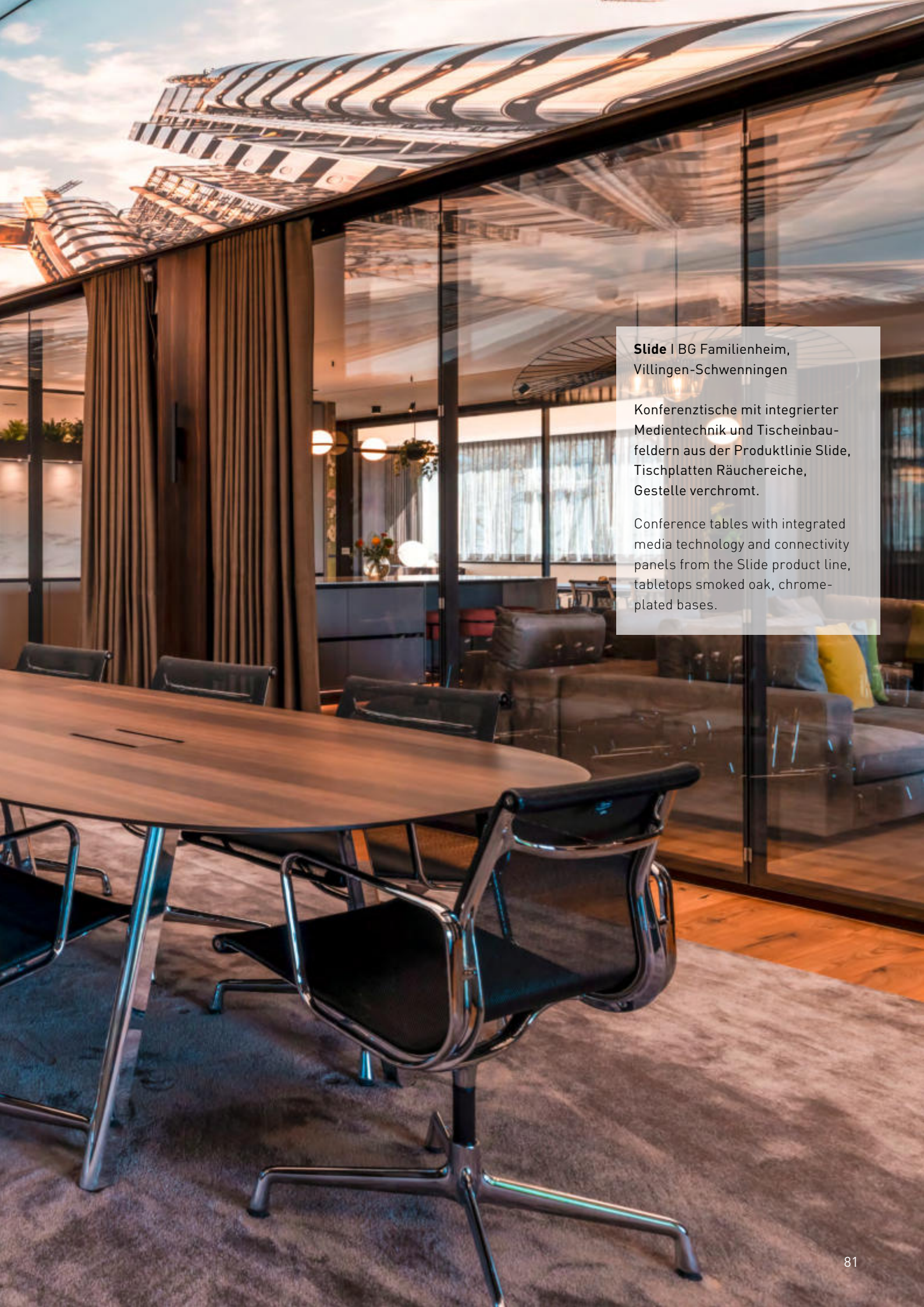

Slide | BG Familienheim,
Villingen-Schwenningen

Konferenztische mit integrierter Medientechnik und Tischeinbaufeldern aus der Produktlinie Slide, Tischplatten Räumchereiche, Gestelle verchromt.

Conference tables with integrated media technology and connectivity panels from the Slide product line, tabletops smoked oak, chrome-plated bases.





Upsite, Star | Trei Real Estate, Düsseldorf

Höhenverstellbare Arbeitsplätze mit einem Upsite Schreibtisch und Star Sideboard. Tischplatten Eiche matt, Gestelle schwarz.

Height-adjustable workplaces with an Upsite desk and Star sideboard. Matt oak tabletops, black bases.

Convo | Trei Real Estate, Düsseldorf

Besprechungstische aus der Produktlinie Convo, Tischplatten Eiche matt, Gestelle schwarz.

Meeting tables from the Convo product line, matt oak tabletops, black bases.



Talk | Otto Group, Hamburg

Flexibler Konferenztisch aus der Produktlinie Talk, Tischplatten in Laminat Nano, Gestelle verchromt.

Flexible conference table from the Talk product line, laminate nano tabletops, chrome-plated bases.





Star | AQUAN Rechtsanwälte, Düsseldorf

Schreib- und Besprechungstische aus der Produktlinie Star. Tischplatten in weiß und schwarz, Gestelle verchromt.

Desks and meeting tables from the Star product line, tabletops in white and black, chrome-plated bases.

Slide | A. Wagershauser, Kirchheim Teck

Schreibtische aus der Produktlinie Slide.
Tischplatten in Laminat Nano stone,
Gestelle stone.

Desks from the Slide product line. Tabletops
in Nano stone laminate, stone bases.





Star | Tsambikakis Rechtsanwälte, Berlin

Höhenverstellbare Schreibtische aus der Produktlinie Slide, Tischplatten in Laminat Nano stone, Gestell stone.

Height-adjustable desks from the Slide product line, tabletops in stone laminate nano stone, stone base.

Spezifikationen

Specifications

Slide

Schreibtische. Desks.

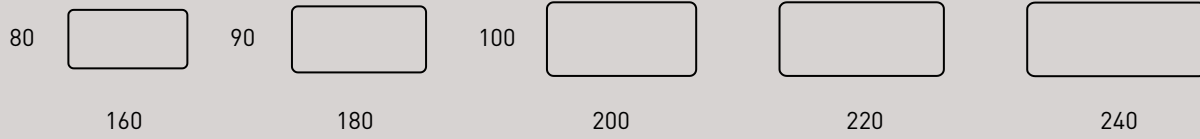

Stehtische. Standing table.

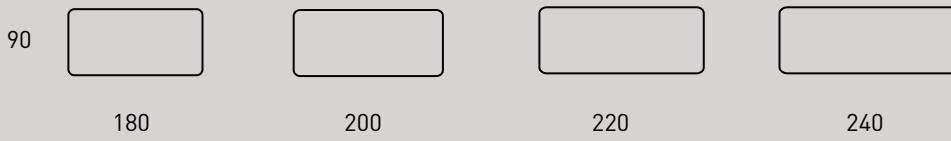

Besprechungstische. Meeting tables.

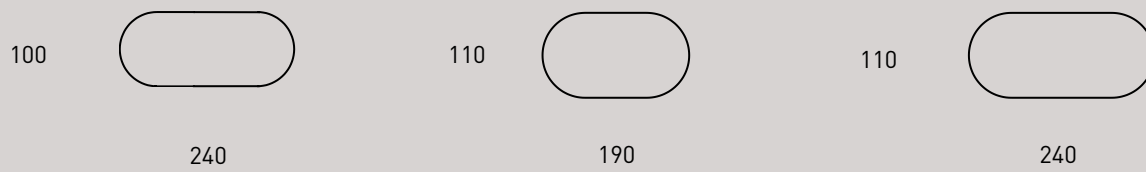
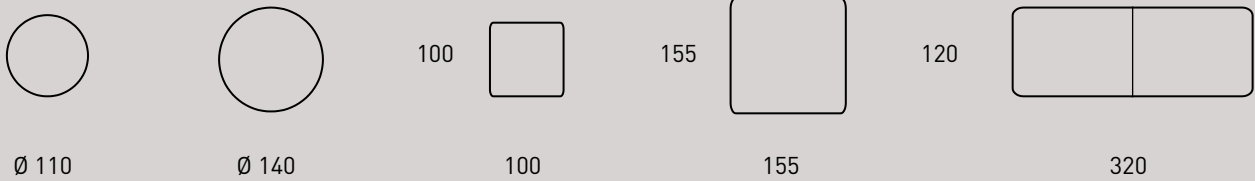

Regale. Shelf units.

Höhen/ Heights: 83/121/197 cm.

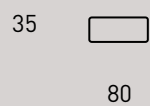

Rollcontainer. Mobile container.

Höhe/Height: 60 cm

100 cm

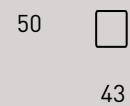
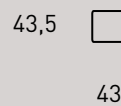

Slide connect

Rechteckige Tischplatten. Rectangle table tops.

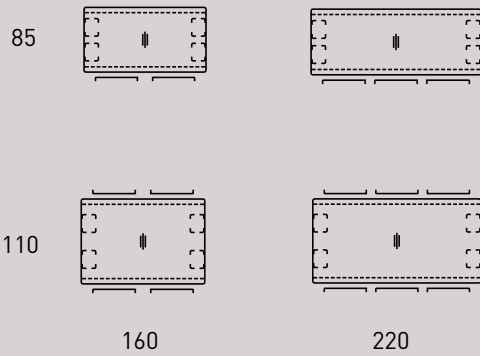

Abschlussplatten. End tops.

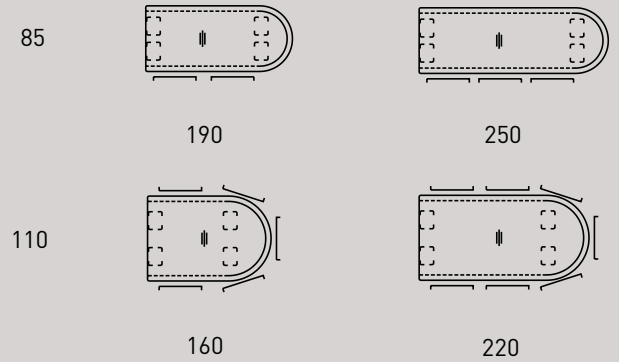

Viertelkreis Tischplatten. Quarter circle table tops.

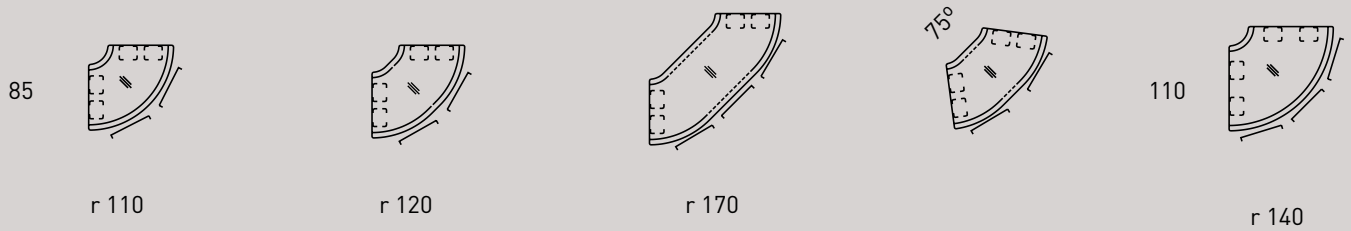

Eckplatten. Corner tops.

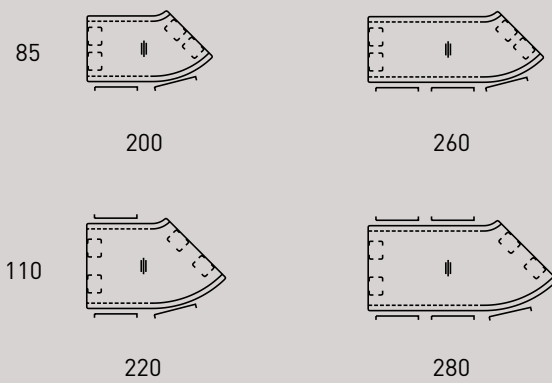

Kopfplatten. Head tops.

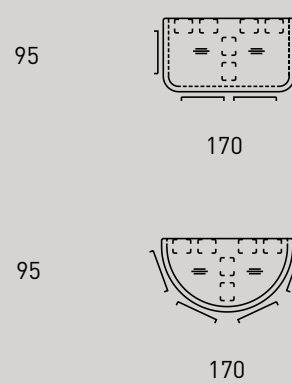

Besprechungstische. Meeting table.

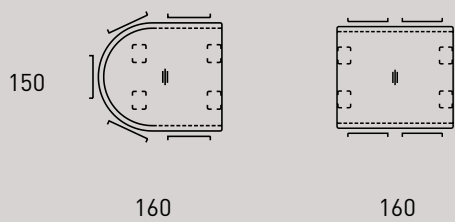

Showtime

Whiteboards. Whiteboards.

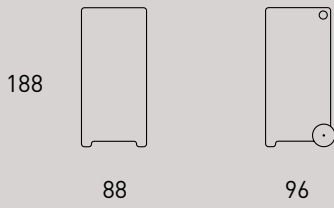

Hocker. Stools.
Tiefe 55 cm. Depth 55 cm.

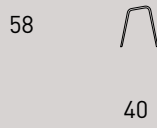

Transportwagen. Trolley.
Tiefe 60 cm. Depth 60 cm.

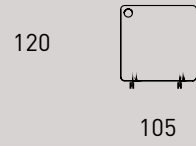

Spark

Schreibtische. Desks.
Höhenverstellbar 74 - 120 cm. Height adjustable 74 - 120 cm.



Besprechungstische. Meeting tables.
Höhe 74 cm. Height 74 cm.

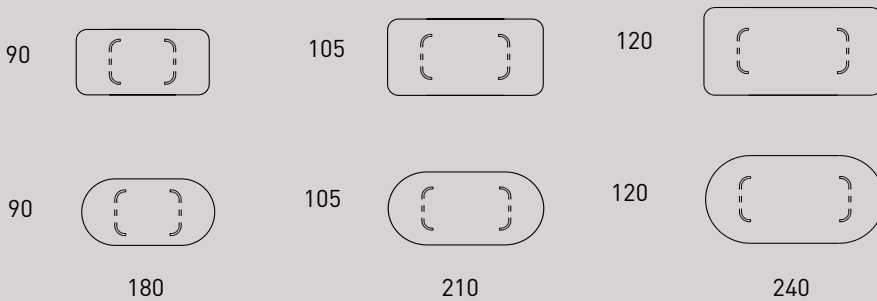

Sideboards. Sideboards.
Höhe 55 cm. Height 55 cm.

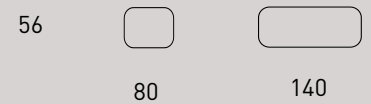

Upsite

Schreibtische. Desks.



Container. Container.



Star

Schreibtische. Desks.

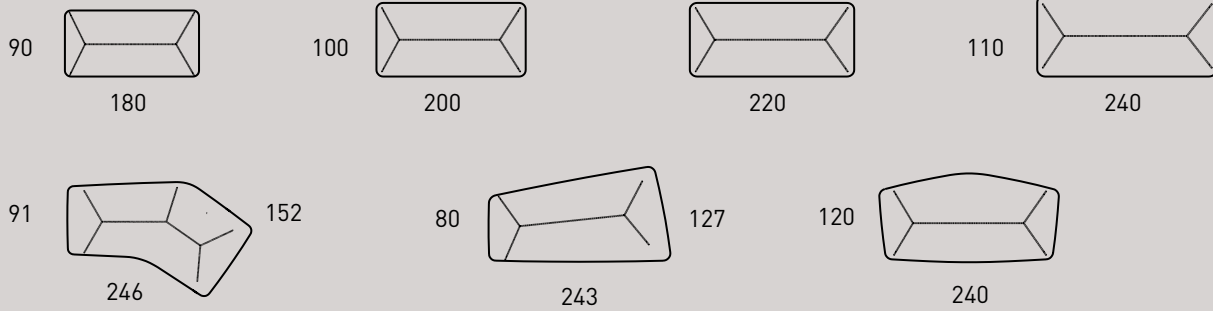

Container. Container.



Highboard. Highboard. Höhe 82,5 cm. Height 82,5 cm.

Besprechungstische. Meeting tables.

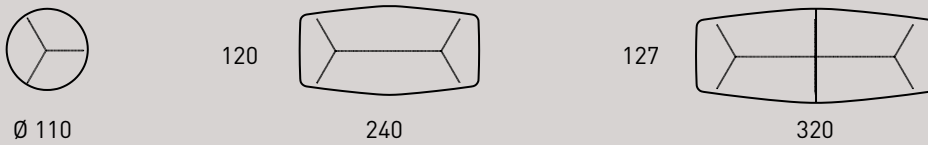

Pace

Schreibtische. Desks.



Besprechungstisch. Meeting table.

Container. Container.

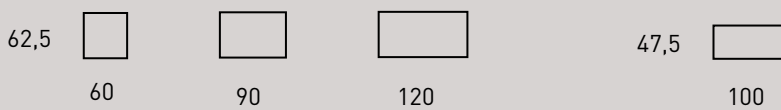

Highboard. Highboard. Höhe 82,5 cm. Height 82,5 cm.

Talk

Rechteckige Tischplatten. Rectangle table tops.

85



160



220

Abschlussplatten. End tops.



180



240

Viertelkreis Tischplatten. Quarter circle table tops.

85



r 95



r 110



r 150

Eckplatten. Corner tops.

85

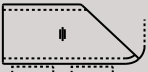

190



250

Kopfplatten. Head tops.

85



200



260

Convo

Rechteckige Tischplatten. Rectangle table tops.

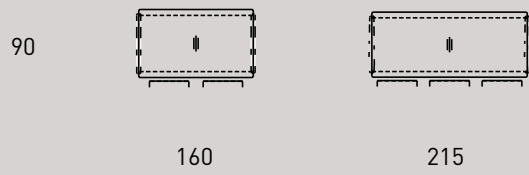

Abschlussplatten. End tops.

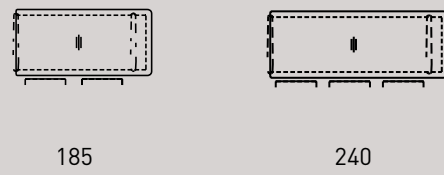

Viertelkreis Tischplatten. Quarter circle table tops.

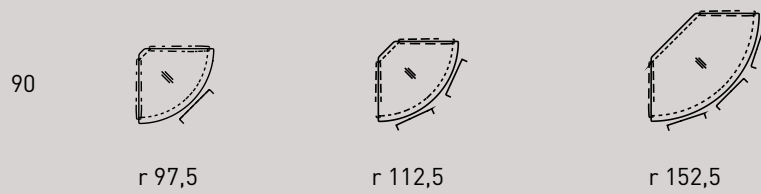

Eckplatten. Corner tops.

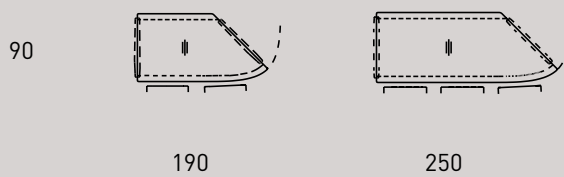

Kopfplatten. Head tops.

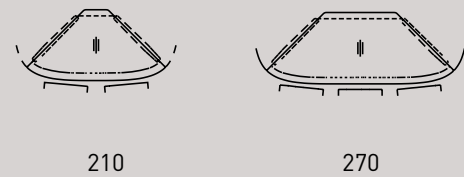

Besprechungstische. Meeting table.

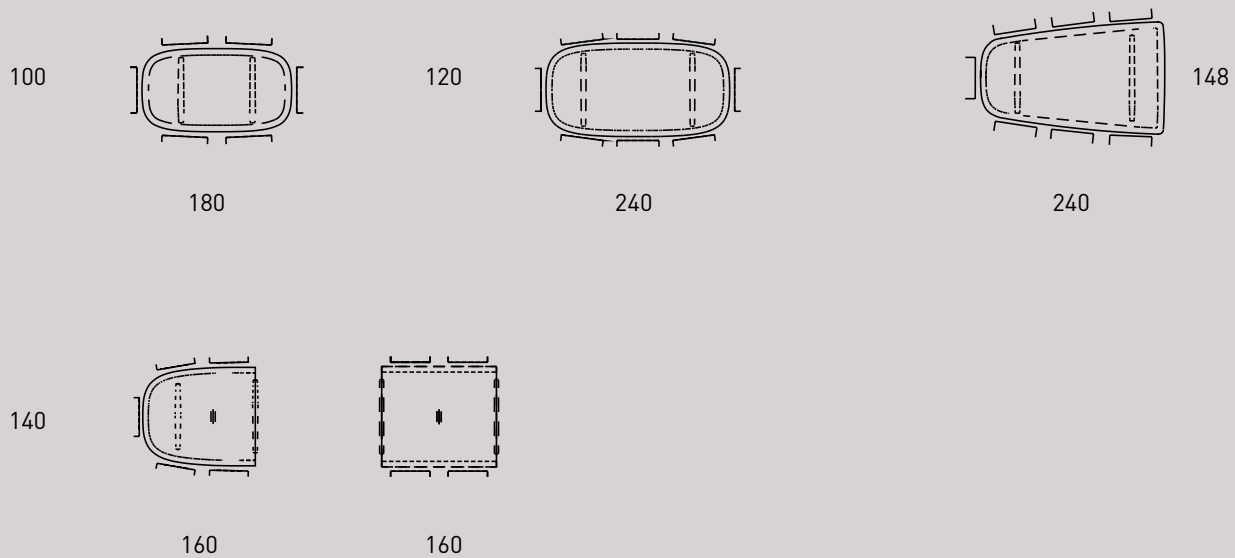

Tune

Rechteckige Tischplatten. Rectangle table tops.

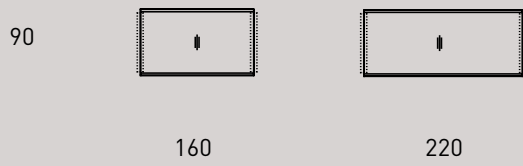

Abschlussplatten. End tops.

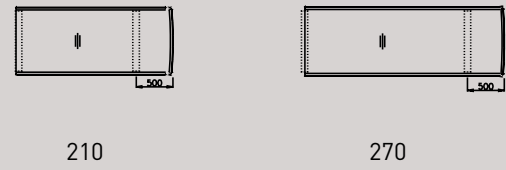

Eckplatte. Corner top.



Viertelkreis Tischplatten. Quarter circle table tops.



Sechstelkreis Tischplatten. Sixth circle tops.

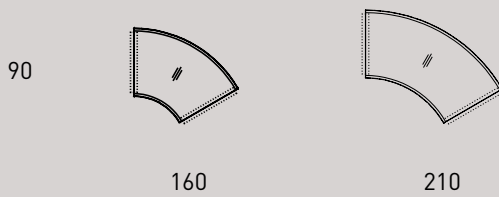

Achtelkreis Tischplatten. Eighth circle tops.

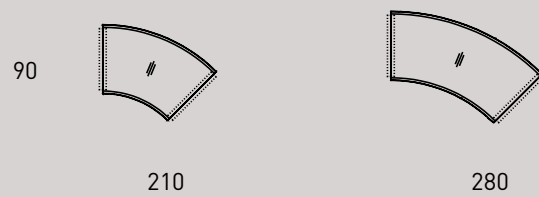

Besprechungstische. Meeting table.

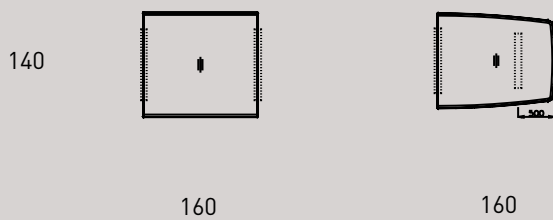
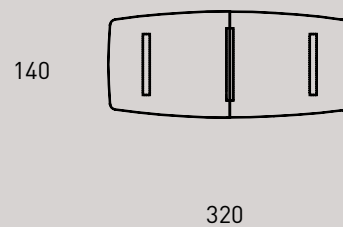
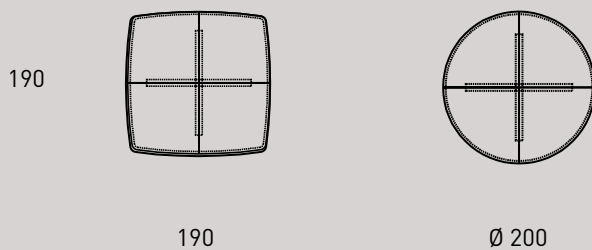

Site

Elemente des Programms. Range of storage units.

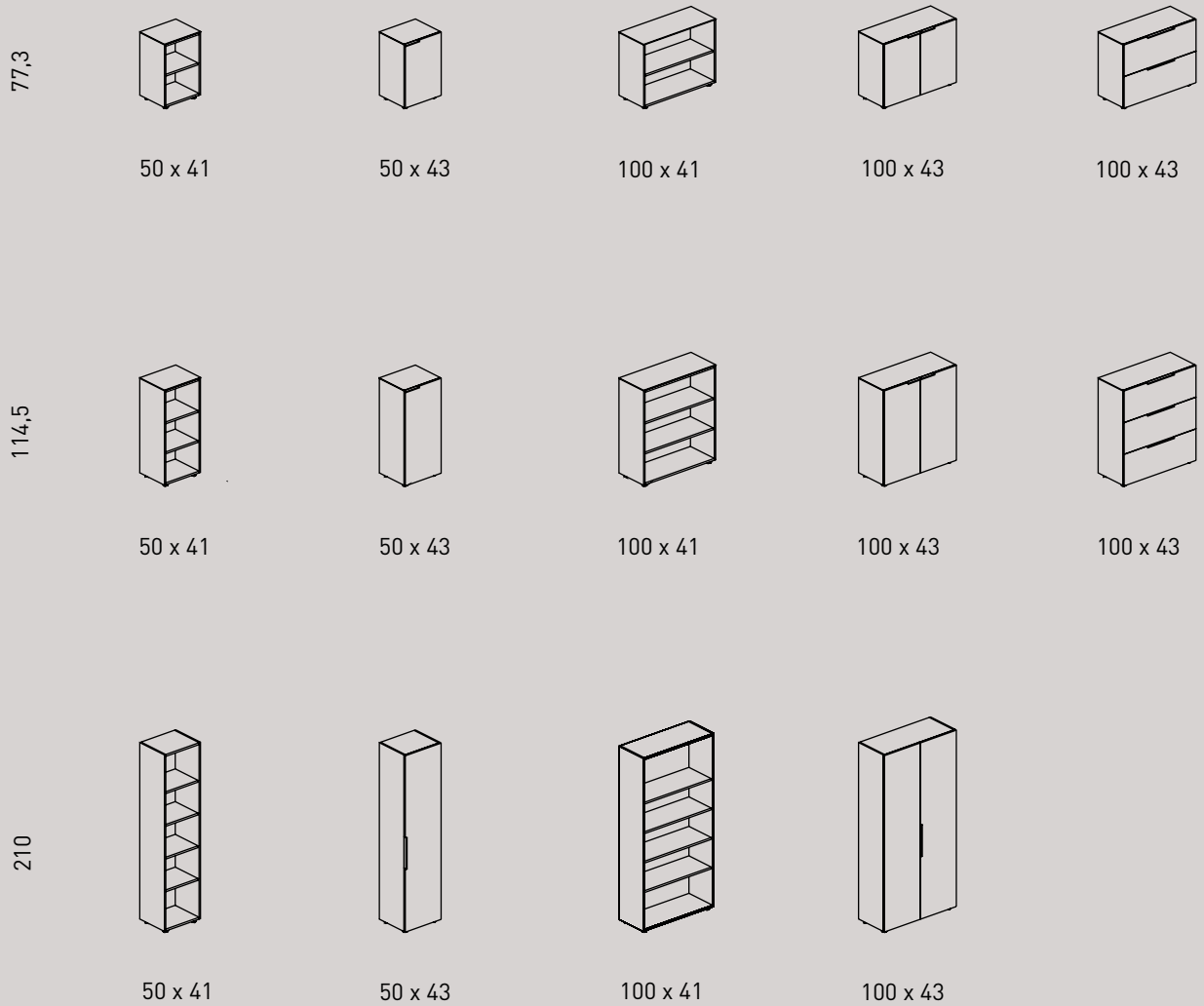

Sideboard mit Schiebetüren.
Unit with sliding doors.

Wandhängendes Sideboard.
Wall-mounted credenza.

Wandhängendes offenes Regal.
Wall-mounted.

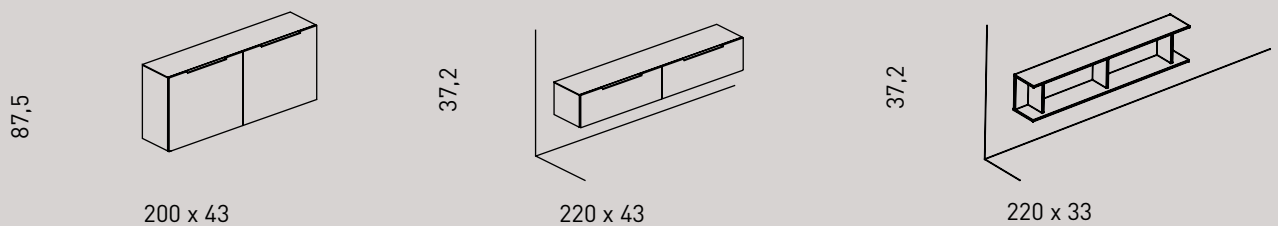

Impressum | Imprint

Wilhelm Renz GmbH + Co. KG

Hanns-Klemm-Straße 35

71034 Böblingen

Germany

T +49 (0)7031.21880

info@renz.de

www.renz.de

Fotografie | Antje Quiram, Stefan Marquardt, Bernd Eidenmüller, Dietmar Strauß, Brigida Gonzales
Philipp Griesemer, Hans-Martin Kudlinski, Bernd Sonnentag, Franz Bischof, Nikolay Kazakov,
Peter Margis, Christoph Meinschäfer, Laura Thiesbrummel

Follow us!



renz.office
renz_office

