

Der neue KEYOU HICE.40 – zero emission und wirtschaftlich zugleich

KEYOU
emission-free technology.

The smarter Way to beat Diesel



KEYOU HICE.40

Built on Daimler Actros.
Powered by H2 Engine.
Engineered by KEYOU.

Unser Angebot an Flottenbetreiber:
€ 250.000
(ohne Förderung; Leasing auf Anfrage)

Bis Ende Juni vom bundesweiten Förderprogramm profitieren!

Es funktioniert tatsächlich: Sie als Flottenbetreiber können CO₂-frei und wirtschaftlich zugleich unterwegs sein! Profitieren Sie beim neuen **HICE.40** mit KEYOU-inside Wasserstoffmotor von unserer starken Partnerschaft mit Daimler Trucks, denn Chassis und Basismotor kommen vom weltweit führenden Lkw-Hersteller. Mit dem neuen Förderprogramm der Bundesregierung und attraktiven Preisen an H₂-Tankstellen schlagen Sie künftig den Diesel. Wie? Das zeigen wir Ihnen gerne in Ihrer TCO-Kalkulation!

Der KEYOU HICE.40 – die alltagstaugliche & robuste Fernverkehrslösung:

- **H2-Motor:** 12,8 L
- **Max. Leistung:** 350 kW @ 1.600 U/min
- **Max. Drehmoment:** 2.100 Nm @ 1.000 – 1.400 U/min
- **Konfiguration:** 4x2 Sattelzugmaschine
- **Chassis:** Daimler Actros 1848 LS
- **Wasserstoffspeicher:** 350 bar
- **Reichweite:** ca. 650 km
- **Betankungszeit:** ca. 20 Minuten
- **Mautbefreiung:** bis Juni 2031
- **Gefahrgut:** ADR Typ FL (AT) zugelassen
- **Nutzlast:** keine Einschränkungen
- **Lebensdauer:** dieseläquivalent

- Lieferbar ab Q4 2027 -

Jetzt vorne dabei sein. Förderung nutzen.

Wir beraten Sie gerne zu Fahrzeug, Einsatzprofil & Fördermöglichkeiten – und zu den Themen Service & Wartung und wo Sie am günstigsten Wasserstoff tanken können!

Interesse? Dann schreiben Sie einfach eine E-Mail an: sales@keyou.de

KEYOU HICE.40 4X2-SATTELZUGMASCHINE MIT KEYOU-INSIDE WASSERSTOFFMOTOR

Antrieb

H2-Motor	KY-H2 12.8 DT (Basismotor: Daimler Truck OM 471)
Hubraum	12,8 L
Max. Leistung	350 kW @ 1.600 U/min
Max. Drehmoment	2.100 Nm @ 1.000 - 1.400 U/min
Getriebe	G 281-12/16,462-1,0; Daimler Trucks-Getriebe mit PowerShift Advanced, Fahrprogramme Economy, Power, Predictive Powertrain Control
Hinterachsübersetzung	i = 2,533
Dauerbremse	Sekundär-Öl-Retarder, Motorbremse
CO2-Emissionsklasse	5
Abgasnorm	Emissionsfrei nach EU-Verordnung 1242/2019

Wasserstoffspeicher

Druckniveau	350 bar
Reichweite	Bis zu 650 km
Befüllzeit	Ca. 20 min

Chassis/Fahrwerk

Chassis	Actros 1848 LS
Rahmenhöhe (Fahrwerk)	Normalrahmen
Radformel	4x2
Radstand	4.000 mm
Rahmenüberhang hinten	1.050 mm
Leergewicht	9,745 t
Zulässiges Gesamtgewicht (zGG)	18 t
Zuggesamtgewicht	40 t
Achslastverteilung (VA/HA, in %), leer	69/31
Achslasten Vorder-/Hinterachse(n), techn. zulässig	8,0t/13,0 t
Feder Vorder-/Hinterachse(n)	Luft/Luft
Bremse	Scheibenbremse an Vorder- und Hinterachse, Elektronisches Bremssystem mit ABS, ASR
Reifen und Räder - Vorderachse	385/55 R 22,5, Alufelgen 11,75 x 22,5, Speedline
Reifen und Räder - Hinterachse	315/70 R 22,5, Alufelgen 9,00 x 22,5, Speedline
Hinterachs-Kotflügel	2.550 mm, dreiteilig, mit EG-Spritzschutz

Sattelkupplung

Typ	JOST JSK 40K, sensiert (Änderungen auf Anfrage möglich)
Sattelkupplungshöhe	1.172 mm (Änderungen auf Anfrage möglich)
Sattelvormmaß	0 mm
Sattelstützlast (entsprechend deutschen Achslastvorgaben)	8,5t
Freigang Sattelzugmaschine - Sattelauflieger	417 mm
Freigang Sattelzugmaschine - Durchschwenkradius Sattelauflieger	100 mm

Fahrerhaus

ProCabin L, Big Space, 2.500 mm, ebener Boden, Mirror Cams, luftgefedert; Farbe Fahrerhaus, Ziergitter, Anbauteile, Aerodynamische Verkleidungen arktikweiß; Frontscheibe getönt, mit Bandfilter; Fahrerhaus Kippeinrichtung elektro-hydraulisch; Staukasten links unter Fahrerhaus mit Außenklappe; Sonnenblende außen, transparent; Schiebe-/Hebedach elektrisch; Komfort-Fahrer- und Beifahrer-Schwingsitz; Komfortbett unten mit PremiumComfort-Matratze und Matratzentopper; Fahrerhaus geräusch- und wärmeisoliert; Elektrische Standklimaanlage mit Klimaautomatik; Warmwasser-Zusatzheizung; CB-Funk 24 V, Digitales Radio, Soundsystem, Navigationssystem; Truck Data Center 8

Sensoren und Assistenten

Lichtsensoren
Aufmerksamkeits-Assistent
Regensensor
Verkehrszeichen-Assistent
Anhänger-Stabilitätstregel-Assistent (TSA)
Reifendruckkontrolle
ABS, ASR
Active Brake Assist
Stabilitätsregel-Assistent (ESP)
Frontguard-Assist
Wankregel-Assistent
Active Side Guard Assist
Spurhalte-Assistent
Achslast-Messeinrichtung
Abstandshalte-Assistent
Rückfahrwarner

Beleuchtung

LED-Tagfahrlicht
LED-Matrix-Scheinwerfer
LED-Rückleuchten
LED-Blinker in Lichtsignatur

Sonstiges

ADR-Ausführung Typklasse FL (AT)
Fahrer-Airbag
Druckluftpistole mit Schlauch
Zentralverriegelung mit Fernbedienungsschlüssel
Feuerlöscher (6 kg), in Staufach außen
Schalter Batterietrennung außerhalb Fahrerhaus am Rahmen

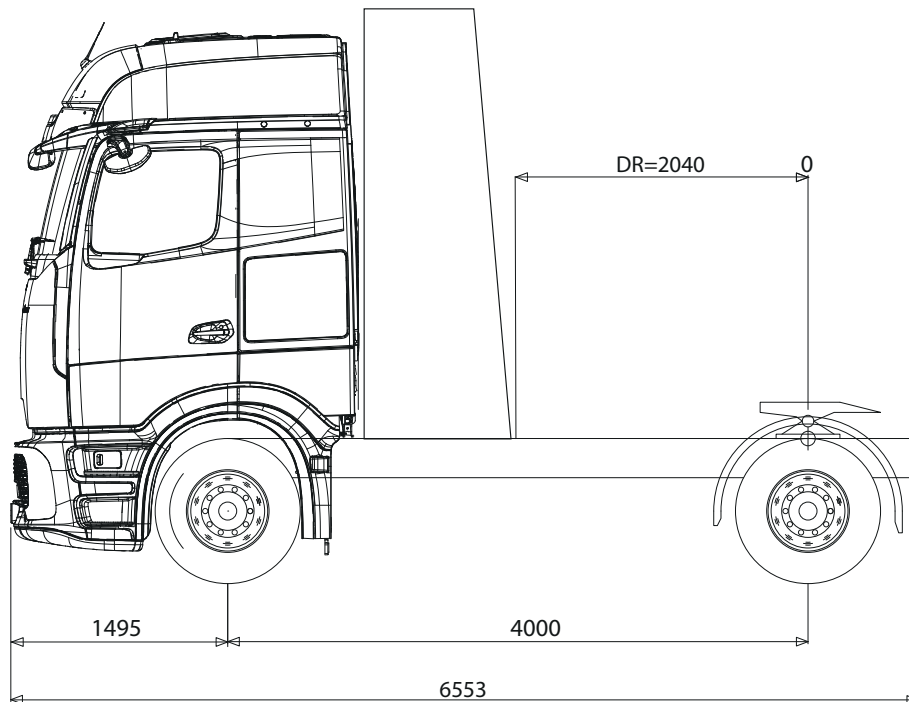

Unbeladen \uparrow 6769 { 69%}
 Beladen \uparrow 6769 { 37%}
 Zulässige Masse \uparrow 8000

\uparrow 2976 = 9745 kg
 \uparrow 11501 = 18270 kg
 \uparrow 11500 = 18000 kg