

NIR-7000

ONLINE-FEUCHTEANALYSATOR



Kontinuierliche Online-Feuchtemessung in anspruchsvollen industriellen Prozessumgebungen

Hunderte von Produktionsstätten verlassen sich auf den industriellen NIR-7000-Sensor, um zuverlässige, berührungslose Feuchtemessungen direkt in Prozessumgebungen zu liefern – für eine effektive Überwachung und Steuerung nahezu jeder Produktionslinie. Als die nächste Generation des Sensortech NIR-6000 verfügt der NIR-7000 über eine aktualisierte optische Plattform, die für Hochdurchsatz-Anwendungen in der Industrie entwickelt wurde, bei denen der Feuchtegehalt die Produktqualität direkt beeinflusst.

Basierend auf bewährter Nahinfrarot-Reflexionstechnologie (NIR) für präzise Feuchtemessungen erreicht der NIR-7000 eine Genauigkeit von bis zu $\pm 0,1$ % Feuchte in vielen Anwendungen.

Der NIR-7000 ist gemäß IP65 geschützt und bietet jahrelangen, störungsfreien Betrieb bei niedrigen Betriebskosten. Die robusten Elektronik sind für einen stabilen Betrieb in einem weiten Umgebungstemperaturbereich von 0 °C bis 55 °C (32 °F bis 131 °F) ausgelegt. Der Temperaturbereich kann mit Luftwirbelkühlung bis zu 85 °C (185 °F) reichen.

EINFACHE IMPLEMENTIERUNG IN INDUSTRIELLEN UMGEBUNGEN

Für viele Anwendungen kann der NIR-7000 bereits vorkalibriert geliefert werden – basierend auf unserer umfangreichen Kalibrierdatenbank – und ist dadurch nahezu sofort einsatzbereit. Der NIR-7000 kann auf unterschiedliche Weise installiert werden, zum Beispiel über einem Förderband, mit Blick in einen Schneckenförderer oder durch ein Schauglasfenster an einem Behälter oder Schacht.

ANWENDUNGEN

- Bau- und Holzprodukte (Faserplatten, Spanplatten, Zement/Sand, Harz, Furnier)
- Mineralien und Erze (Acetat, Bauxit, Eisenerz, Granulat)
- Papier und Textilien
- Weiterverarbeitung (Beschichtungen, Kunststoffe)
- Chemikalien und Pulver (Koks & Kohle, Keramik, Gummigranulat, Seifenflocken, Düngemittel)
- Bioenergieprodukte (Holzpellets, Waldrestholz, Hackschnitzel & Späne)



NIR-7000 MERKMALE

- Einstiegs-Feuchteanalysator mit zuverlässigen und präzisen Ergebnissen
- Verbesserte Wartungsfreundlichkeit, modulare Architektur und benutzerfreundliche Software machen ihn zu einem bedeutenden Upgrade gegenüber seinem Vorgänger, dem Sensortech NIR-6000
- Weltweit installierte Basis
- Thermisch gekühlter Detektor inklusive
- Bereit für anspruchsvolle Umgebungen
- Einfache Integration in die Fabrikautomation

SensorVu™

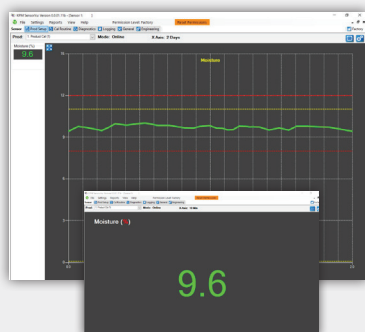

Bereit zur Optimierung Ihrer Produktion

Die direkte Integration in Ihre Anlagen-SPS ist einfach – mit bis zu vier (4) 4–20 mA-Ausgängen zur Umsetzung von Feed-Forward- oder Rückkopplungsregelungen, um ein optimales Trocknen zu erreichen, den Ertrag zu maximieren und Energie zu sparen.

Der NIR-7000 verwendet die SensorVu-Software für Windows®, mit der Bediener Einrichtungsparameter eingeben, Kalibrierungen durchführen oder anpassen, Produktcodes auswählen, interne Diagnosewerte prüfen sowie Feuchte- und Temperaturtrends aus der Ferne einsehen können. SensorVu kann zudem mehrere NIR-7000-Analysatoren an einem Standort verbinden, um eine Überwachung mehrerer Systeme zu ermöglichen.

NIR-7000 FEUCHTEANALYSATOR

Alle NIR-7000-Analysatoren verfügen über eine zweijährige Werksgarantie auf Teile und Arbeitszeit und beinhalten folgende Ausstattung: pulverbeschichtetes Blechgehäuse nach IP65, fortschrittliche digitale Rauschunterdrückungshardware, vorprogrammierte Algorithmen und Kalibrierungen, spezialisierte NIR-Filterung gemäß Anwendungsanforderungen, Management-Software sowie Strom- und Verbindungskabel.

BESTELLINFORMATIONEN

Modell	Beschreibung
NIR-7000	Feuchteanalysator für industrielle Anwendungen

ZUBEHÖR

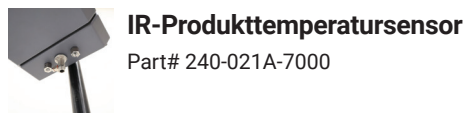

IR-Produkttemperatursensor
Part# 240-021A-7000

Ermöglicht die gleichzeitige Messung der Produkttemperatur.



Luftkühlung
Part# 240-010A-7000

Wirbelkühler am Sensor angebracht für Hochtemperaturanwendungen.



Schnorchel-Probennehmer
Part# 250-000A-7000 (Verfügbar in 110 VAC, 240 VAC und 24 VDC)

Entwickelt zur Messung frei fallender Pulver/Granulate in Rutschen.



Kalibrierstandard (Cal Check Standard)
Part# 230-000A-S

Wird verwendet, um die Sensorstabilität über die Zeit zu überprüfen und Kalibrierungen zwischen Sensoren zu übertragen.



Touchscreen-Display
Part# 210-720A-1-7000

IP67-zertifiziertes 178-mm-Display (7 Zoll) mit SensorVu™-Software.

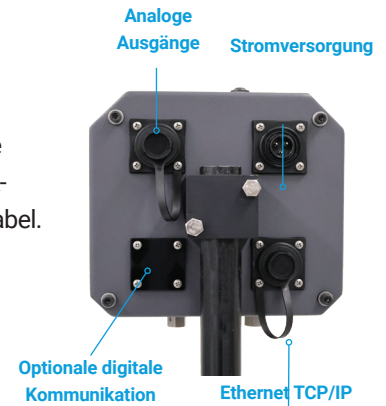

Der NIR-7000 bietet mehrere Verbindungsmöglichkeiten, um die spezifischen Anforderungen Ihrer Anwendung und Anlage zu erfüllen.

WEITERES ZUBEHÖR

Teilenummer	Beschreibung
240-060-1A-7000	Interne Heizplatteneinheit (110 VAC)
240-060-2A-7000	Interne Heizplatteneinheit (240 VAC)
240-060-3A-7000	Interne Heizplatteneinheit (24 VDC)
240-807A-7000	Externer Produktauslass
250-050A-G	Einführsonden-Zubehör
300-052-2	Ein (1) Analogausgang
210-700PA-7000	145 mm (5.7 in) Lokaldisplay

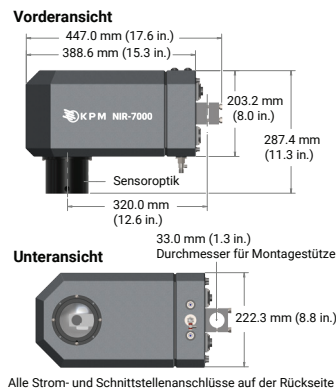

SPEZIFIKATIONEN

Name	Spezifikation
Feuchtegenauigkeit	± 0.10% (anwendungsabhängig)
Feuchtebereich	0 bis 95%
Empfohlener Messabstand	200-450 mm (8-18 in)
Kalibrierungscodes	100
Umgebungstemperatur	0 °C bis 55 °C (32 °F bis 131 °F), mit Kühloption bis 85 °C erweiterbar
Standardmontage	Montage von oben oder hinten zur Positionierung über Förderbändern, Schneckenförderern oder durch ein Schauglasfenster
Abmessungen B x T x H	215.9 mm x 447.0 mm x 281.9 mm (8.5 in x 17.6 in x 11.1 in)
Sensorgewicht	9.5 kg (21 lbs)
IP-Schutzart	IP65
Eingangsleistung	Spannung: 100–240 VAC – 50/60 Hz – Leistung: 42 Watt; 24 VDC auf Anfrage
Schnittstellen	Standard: Ethernet TCP/IP; Isolated 4-20mA outputs. Optional: Ethernet IP, EtherCAT, ProfiNet, ProfiBus, Modbus TCP, DeviceNet, OPC-DDE Server
Garantie	Zwei Jahre Teile/Arbeitszeit; drei Jahre Lampenersatz

KPM Analytics

8 Technology Drive | Westborough, MA 01581 USA
Phone: +1 774.399.0500
www.kpmanalytics.com | sales@kpmanalytics.com

