

**SECURITY + FALCON**

RC2

RC3

résistance à l'effraction RC2 + RC3

résistance au feu EI<sub>1</sub>-30 et EI<sub>1</sub>-60

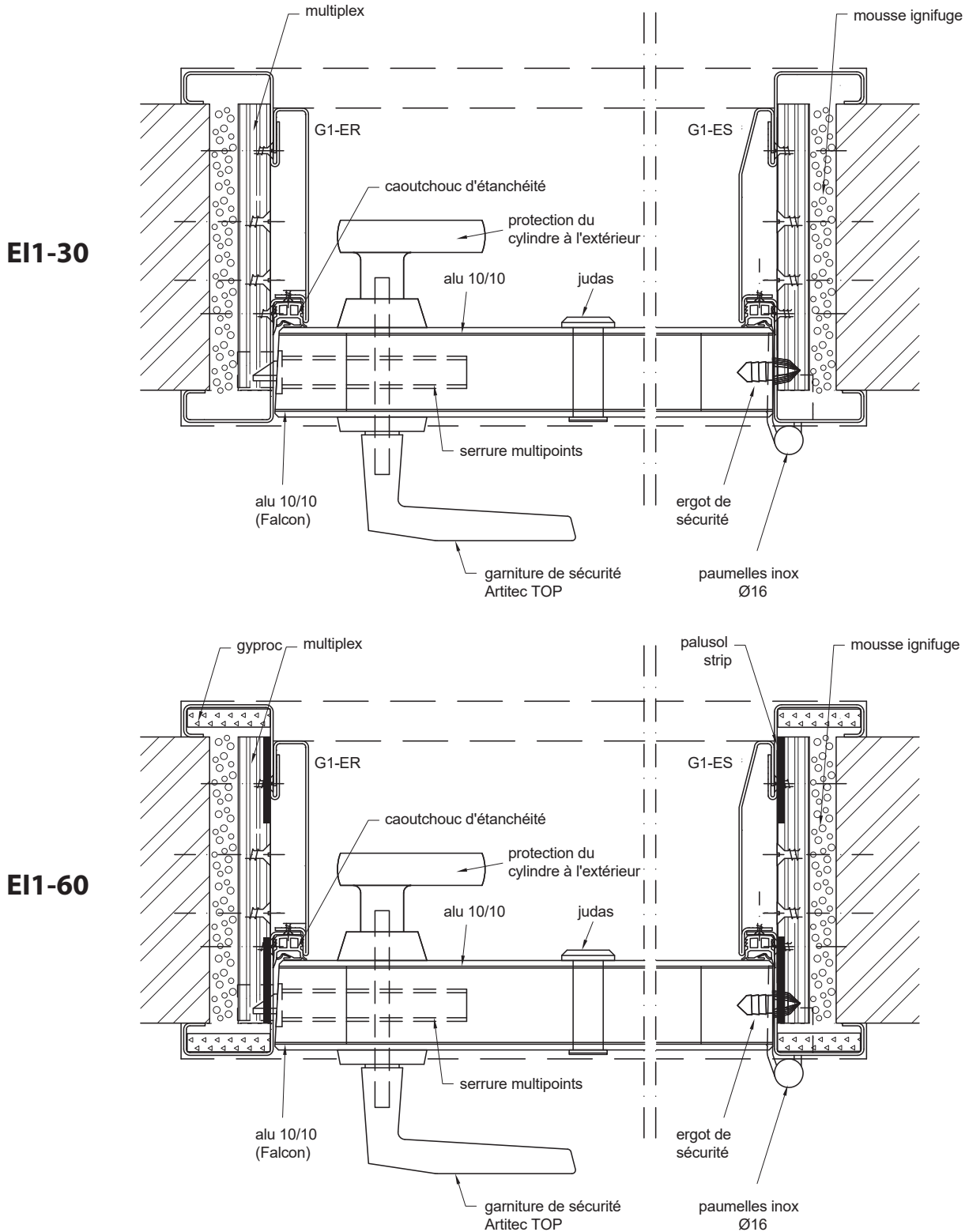

# LISTE DES PIÈCES (résistance au feu EI<sub>1</sub>-30)

## A. Habillage

Côté des charnières (3 pièces)

1 montant paumelles  
1 montant serrure  
1 traverse

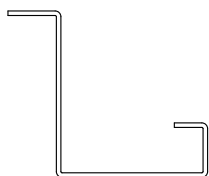

Côté opposé (3 pièces)

1 gauche  
1 droit  
1 traverse

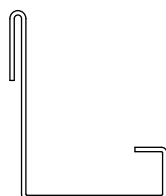

Lattes de butée (3 pièces)

1 gauche  
1 droit



OF



1 au-dessus



Multiplex (3 pièces)

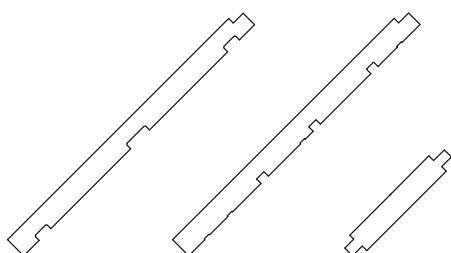

Joint d'étanchéité



Paumelles

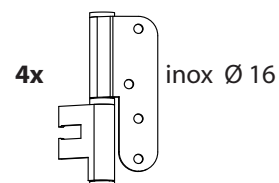

## B. Kit de montage

Fixation des traverse

12x  4,8 x 19

Fixation des lattes de butée

12x  4,8 x 19

Fixation au mur

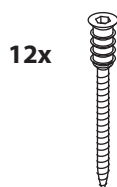

12x

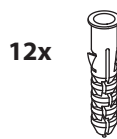

12x

8 mm

Fixation sur multiplex

24x  4,8 x 19

Latte de calibrage (à prévoir par le client)

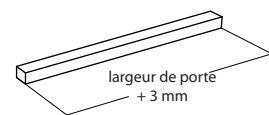

# LISTE DES PIÈCES (résistance au feu EI<sub>1</sub>-60)

## A. Habillage

Côté des charnières (3 pièces)

- 1 montant paumelles
- 1 montant serrure
- 1 traverse

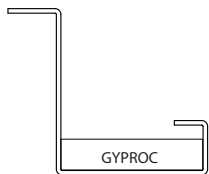

Côté opposé (3 pièces)

- 1 gauche
- 1 droit
- 1 traverse

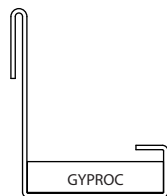

Lattes de butée (3 pièces)

- 1 gauche
- 1 droit

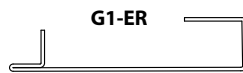

OF

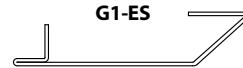

- 1 au-dessus



Multiplex (3 pièces)

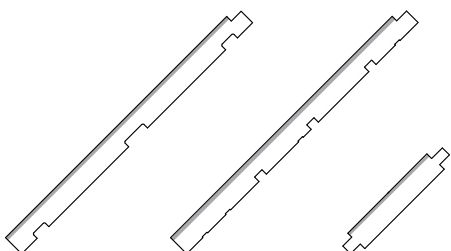

Joint d'étanchéité



Paumelles

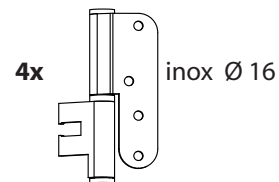

## B. Kit de montage

Fixation des traverse



Fixation des lattes de butée



Fixation au mur

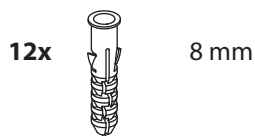
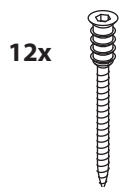

Fixation sur multiplex



Latte de calibrage (à prévoir par le client)

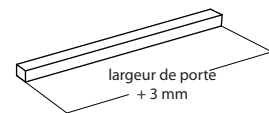

## MONTAGE DU CÔTÉ PAUMELLES

1

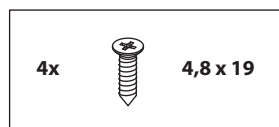

Montez les montants (côté paumelles et côté serrure) sur la traverse à l'aide des vis 4,8x19. La face avant des montants est placée 3 mm en retrait par rapport à la traverse.

Contrôlez la dimension entre les montants verticaux à l'aide de la latte de calibrage : vantail + 3 mm.

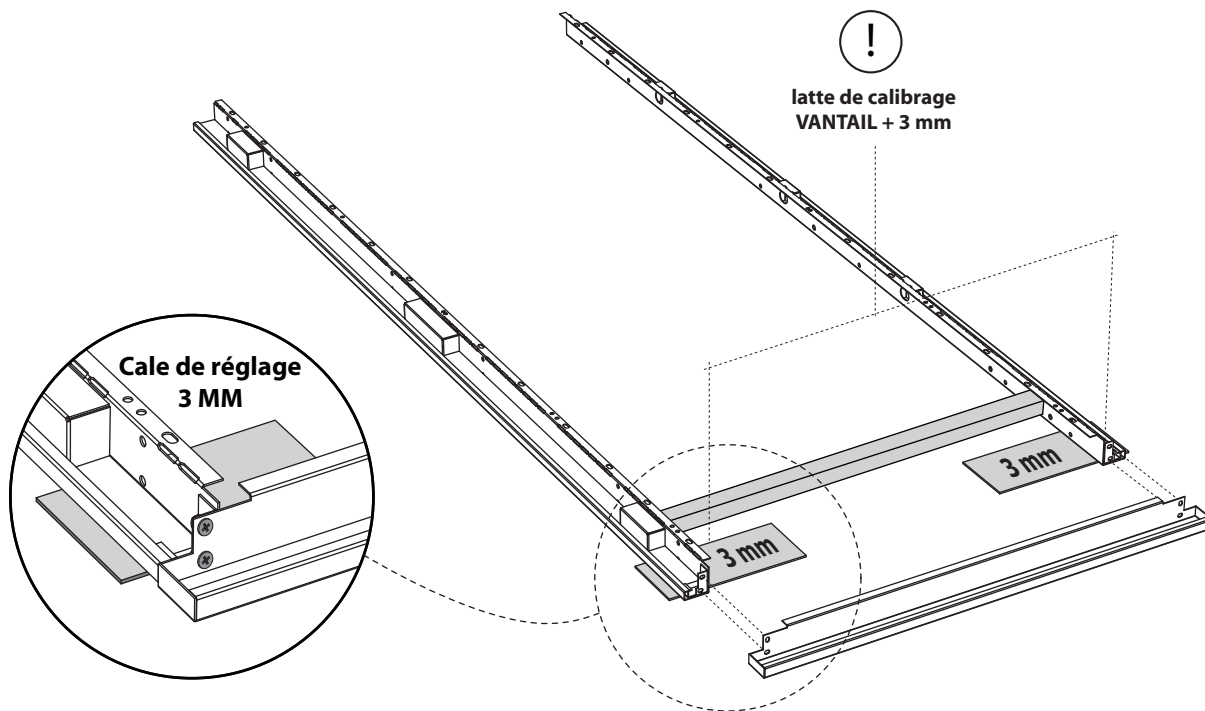

2

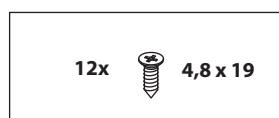

Fixez les bandes en multiplex sur les montants et la traverse à l'aide des vis.

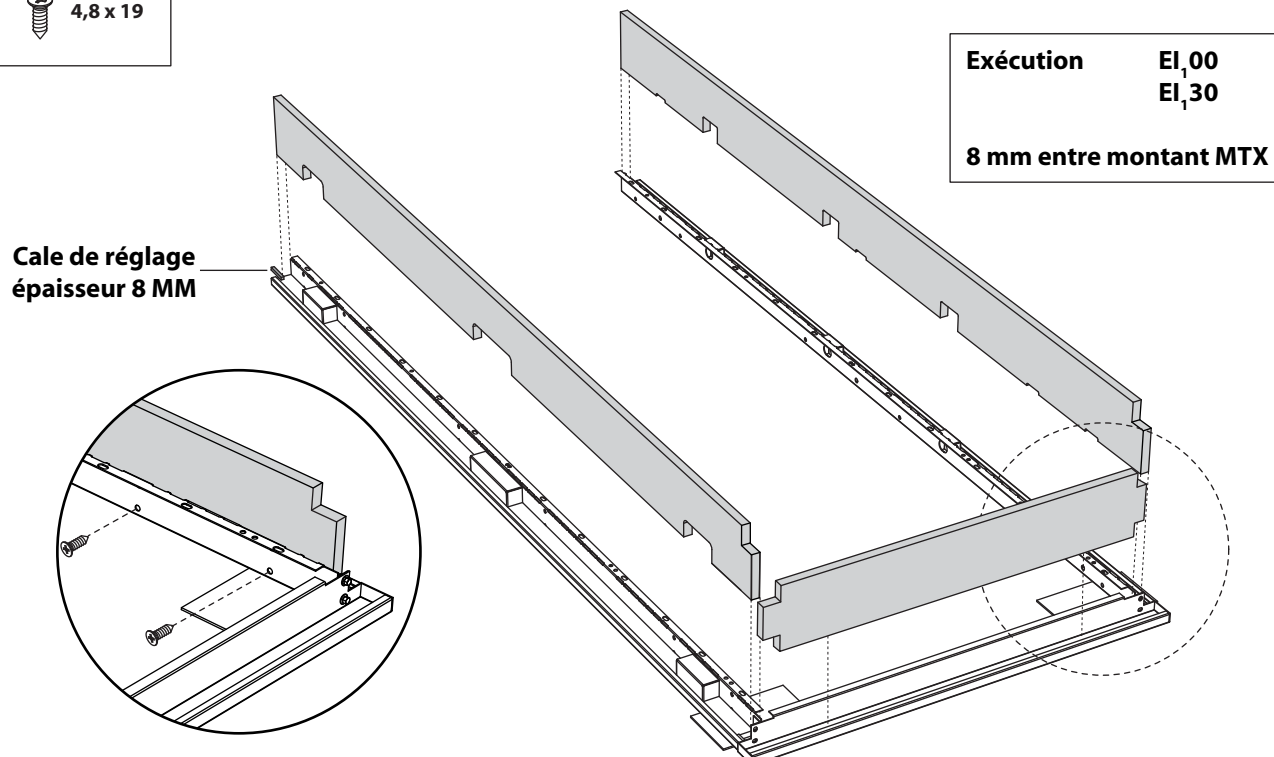

## MONTAGE DU CÔTÉ PAUMELLES

### 3

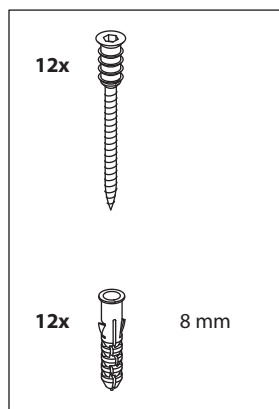

Faites glisser le côté paumelles dans l'ouverture du mur.

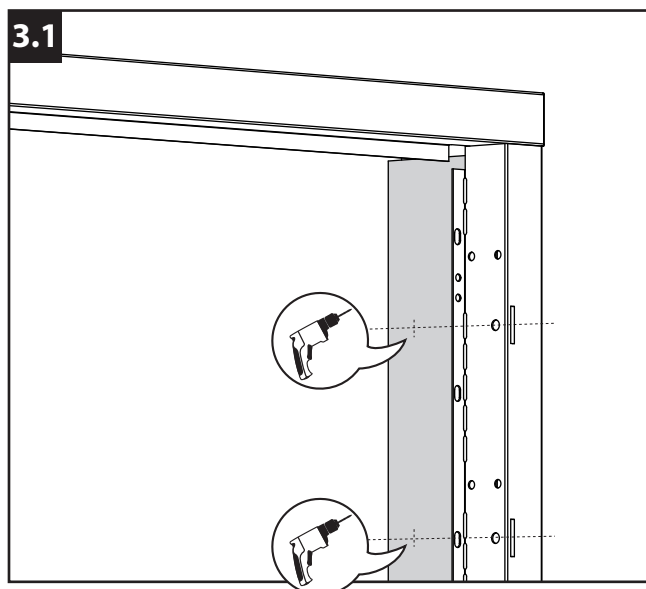
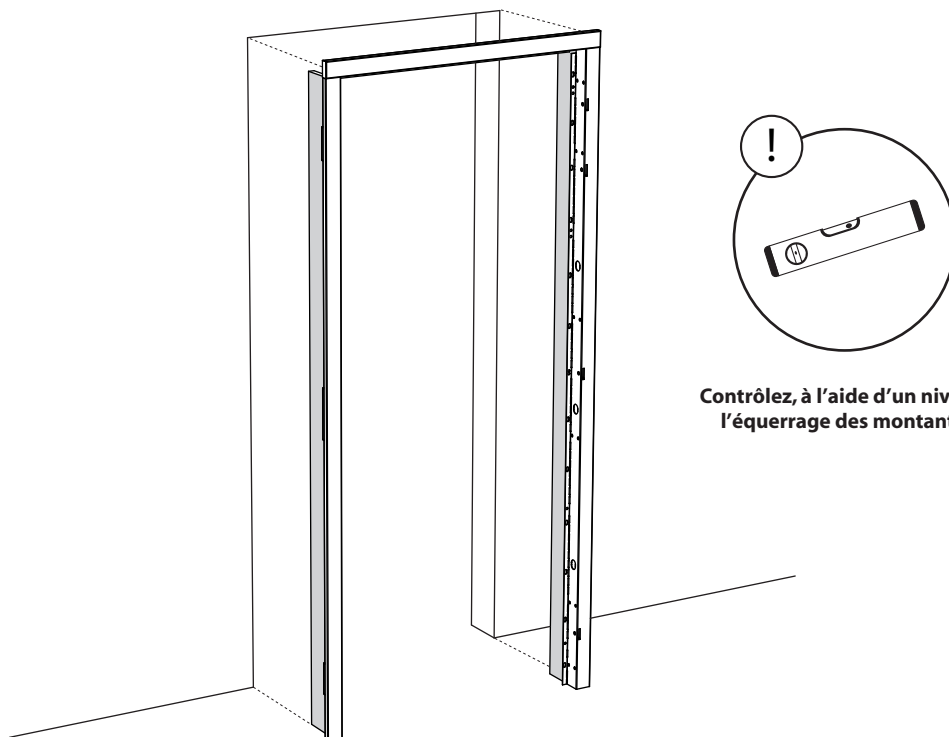

Percez de chaque côté 6\* trous  $\varnothing$  8 mm au milieu du contreplaqué, à travers le contreplaqué et dans le mur.

Positionnez un trou à la hauteur des 4 paumelles, puis répartissez les 2 autres trous sur la longueur des montants.

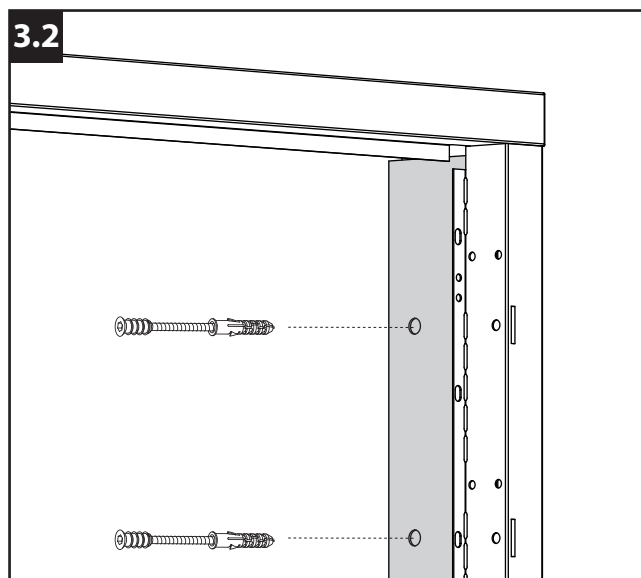

Placez les vis de distance avec cheville. Maintenez le contreplaqué à une distance de l'ouverture du mur et vissez.

Réglez la distance par rapport au mur à l'aide des vis de distance.

! \* Pour les murs de plus de 180 mm d'épaisseur, placez deux vis à chaque fois (total = 24), réparties uniformément sur la largeur du multiplex !

## MONTAGE DES PAUMELLES

4

3 ou 4  
x



Montez les 4 paumelles dans le cadre de porte.

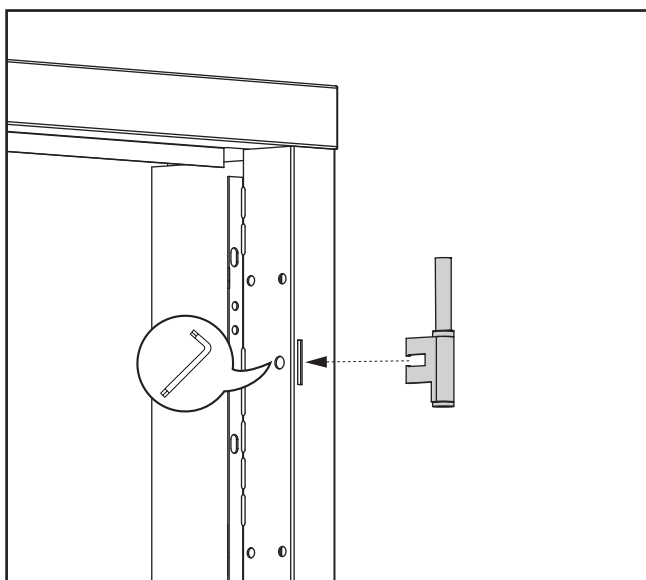
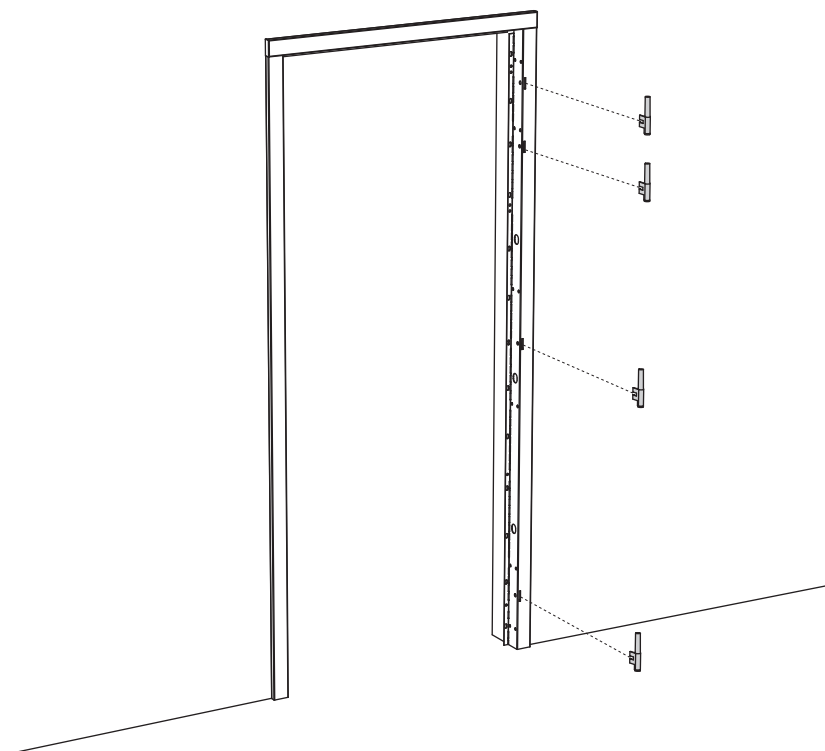

Placez les paumelles dans les découpes prévues et vissez-les à l'aide de la clé Allen.

## MONTAGE DU VANTAIL DANS L'ENCADREMENT

### 5

Placez le vantail dans l'encadrement.

Après la mise en place du vantail, les paumelles peuvent encore être réglées. En desserrant la vis, la paumelle peut être déplacée vers l'avant ou vers l'arrière.

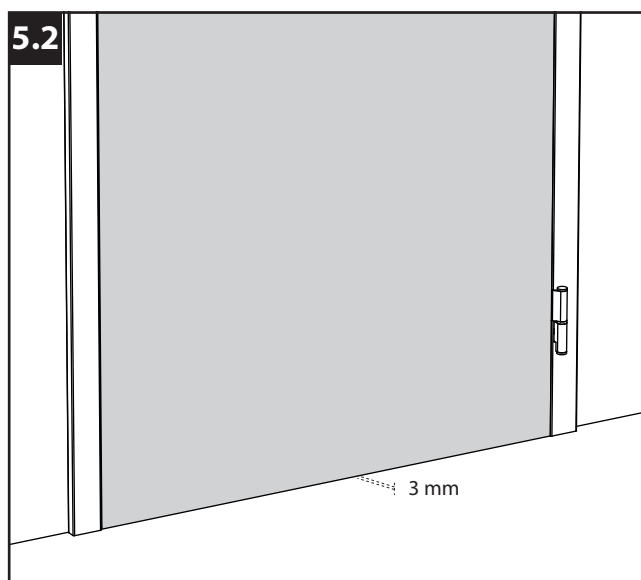
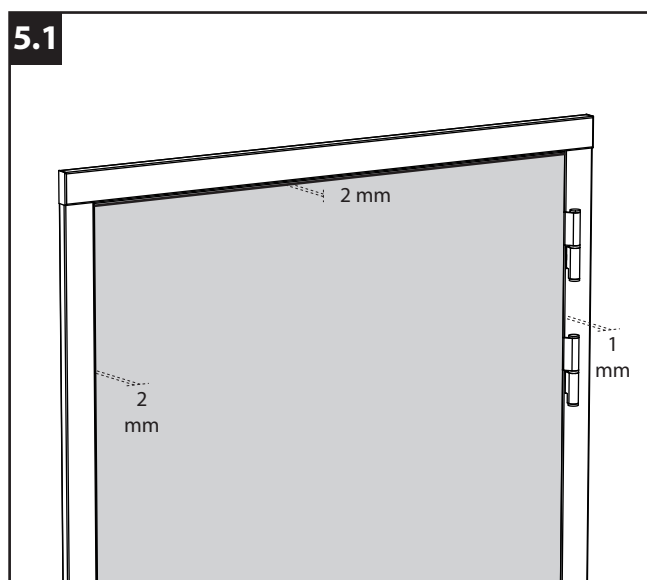
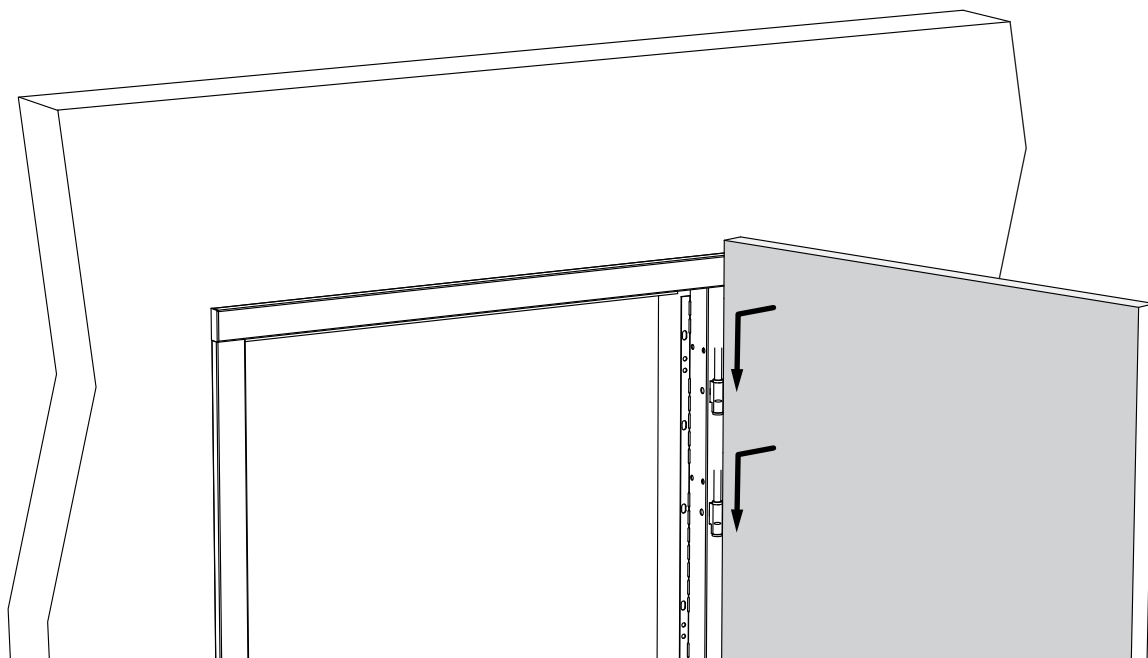

Contrôlez le jeu entre le châssis et le vantail :

- max. **3 mm** en largeur
- max. **5 mm** en hauteur

Les éventuelles imprécisions peuvent être rattrapées à l'aide des vis de réglage intégrées dans le multiplex.

## MONTAGE DU CÔTÉ OPPOSÉ

6

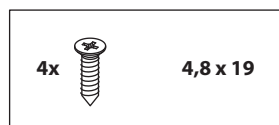

Montez les montants sur la traverse à l'aide des vis.  
La face avant des montants est placée 3 mm en retrait par rapport à la traverse.

Contrôlez la dimension entre les montants verticaux à l'aide de la latte de calibrage :  
vantail + 3 mm.

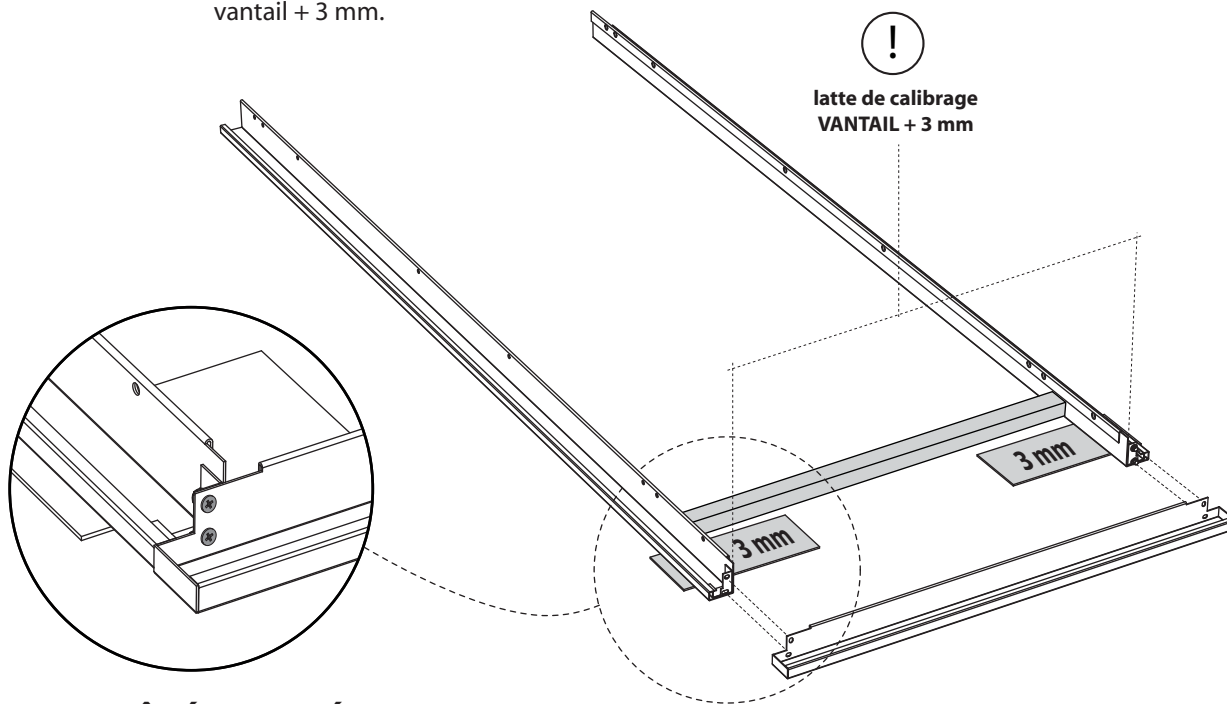

## MONTAGE DU CÔTÉ OPPOSÉ

7

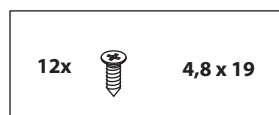

Placez le côté opposé dans l'ouverture de la porte. Vissez-le sur le multiplex.  
Contrôlez l'alignement correct à l'aide d'un niveau.

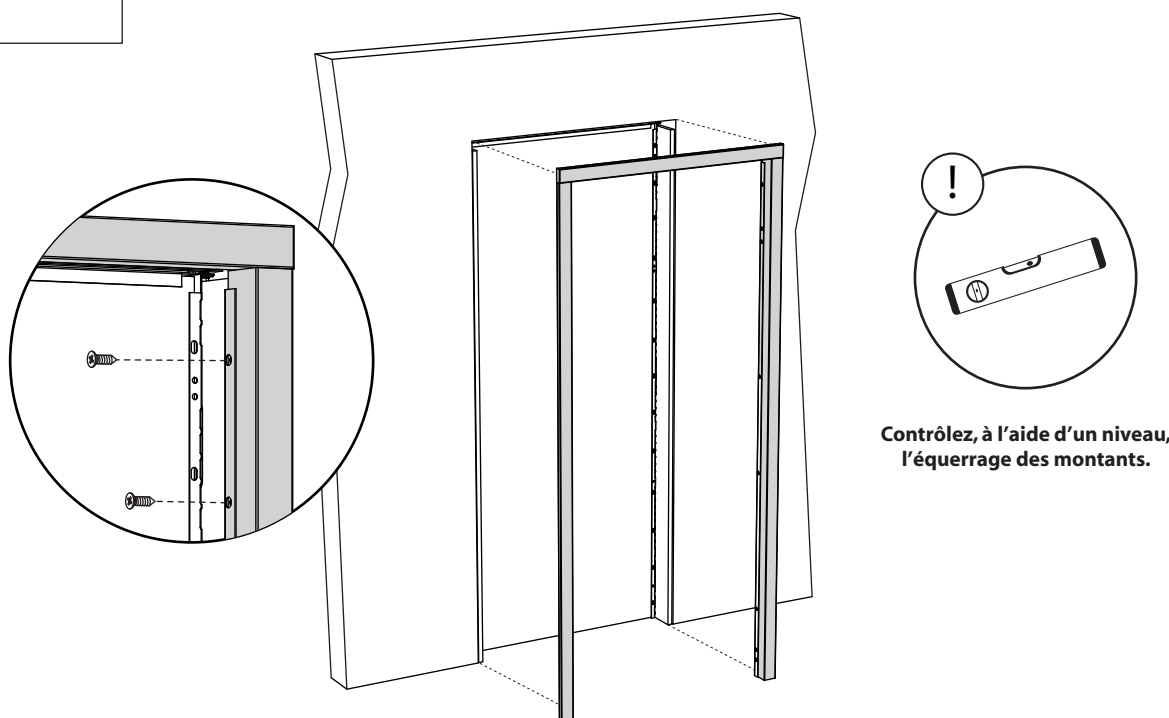

## MONTAGE DES BATTÉES

8

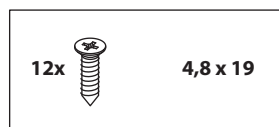

Faites d'abord glisser les battées sur la traverse, puis sur les montants, et fixez-les à l'encadrement à l'aide des vis.



Vissez la plaque manuellement à l'aide du tournevis.

N'utilisez PAS de visseuse électrique

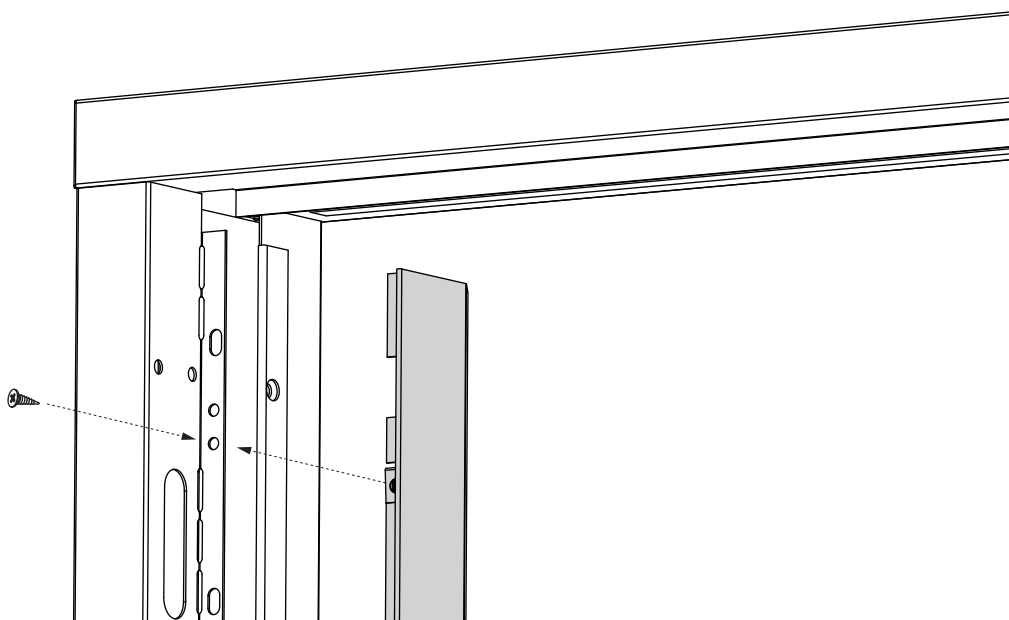
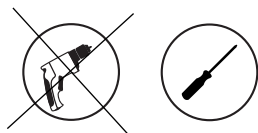

## MONTAGE DES JOINTS D'ÉTANCHÉITÉ

9

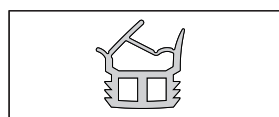

Placez le joint d'étanchéité dans l'encadrement, dans la position correcte.

Ce côté contre l'encadrement!

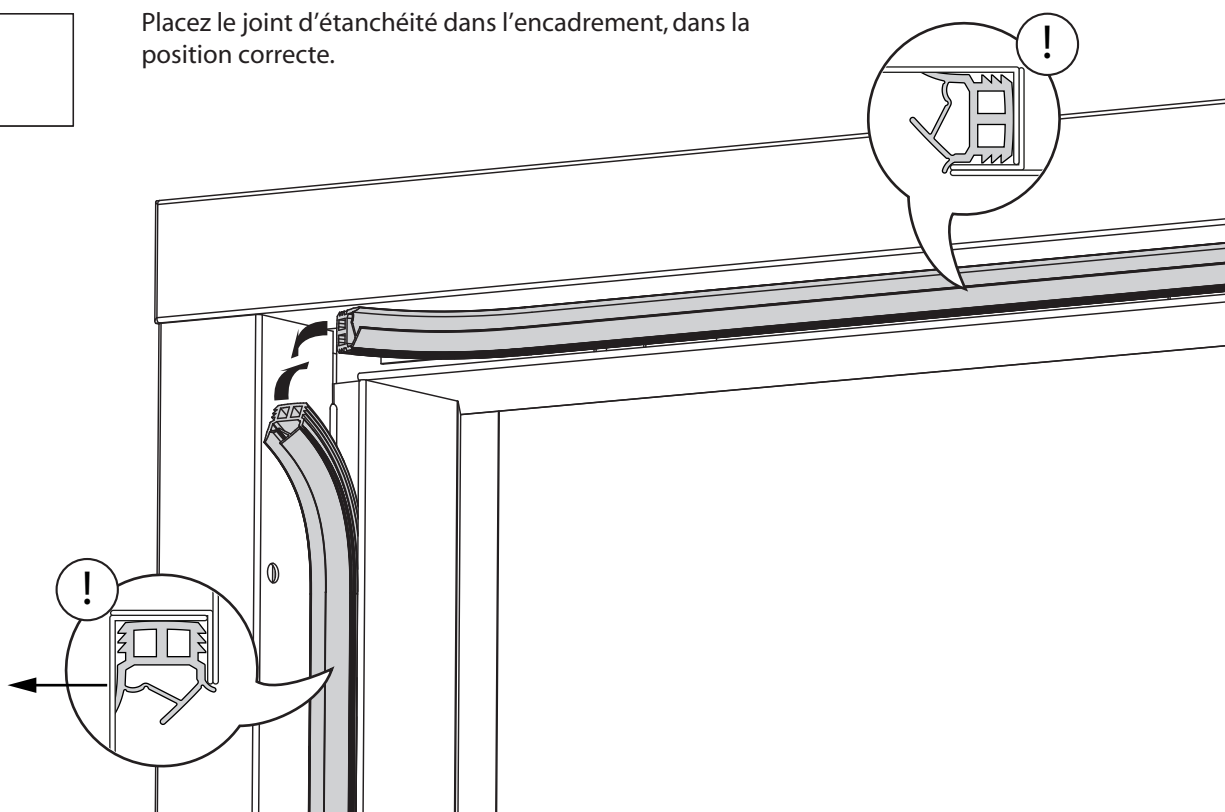

## FINITION

### 10

Appliquez du silicone entre l'encadrement et le sol. Utilisez pour cela un silicone sans acide acétique.

