

HX10Az

KOMPAKTBAGGER



Bruttoleistung
7,6 kW (10,35 PS)

Löffelvolumen:
0,02 m³

Einsatzgewicht
1.165 kg

building a
comfortable
tomorrow

HYUNDAI

DIE NORMEN SPRENGEN IN SACHEN LEISTUNG UND EFFIZIENZ

Wir stellen vor: den neuen HX10A Z, den kleinsten Minibagger der A-Serie. Er verfügt über einen brandneuen Kubota-Motor der Stufe V, der eine Bruttoleistung von 7,6 kW (10,35 PS) liefert. Mit höherer Hubkraft und Zugkraft, die zu kurzen Zykluszeiten führen, ist diese kompakte Maschine ohne Schwenkradius auf Leistung und Effizienz ausgelegt.

► Konstruktion ohne Schwenkradius

Eine ideale Maschine für Baustellen mit begrenztem Platzangebot. Der Aufbau hat einen Schwenkradius innerhalb seiner eigenen Spurbreite, wodurch das Risiko verringert wird, dass er gegen Hindernisse im hinteren Bereich stößt.

► Neue, längere Ausleger- und Löffelstielkonstruktion

Eine größere Reichweite und eine höhere Ausschütthöhe tragen dazu bei, das Umpositionieren der Maschine zu reduzieren, was bei jedem Arbeitsgang Zeit spart.

► In der Klasse führende Losbrechkraft

Bis zu 30 % höhere Losbrechkraft des Tieflöffels für die härtesten Einsätze.

► Fahrt mit 2 Geschwindigkeiten

Mit dieser Funktion können Fahrer zwischen hoher Geschwindigkeit für schnelle Fahrbewegungen und langsamer Geschwindigkeit für präzises Positionieren umschalten. Das bedeutet weniger Zeitverlust, eine leichtere Handhabung auf engstem Raum und einen effizienteren Arbeitstag.



KOMPAKTES DESIGN
FÜR DEN EINSATZ
AUF ENGSTEM RAUM



► Höhere Zugkraft

31 % besser dank längerer Raupen, was die Schub- und Planierleistung verbessert.

► Kompakte Abmessungen

So lässt sich das Fahrzeug einfach und schnell von einem Standort zum nächsten transportieren.



**GESTEIGERTE
LEISTUNG**



► Höhere Tragkraft

Ein leistungsstarker Kubota-Stufe V Motor mit 10,35 PS sorgt für eine verbesserte Leistung beim Graben, bei der Hubleistung und beim Planieren in städtischen Umgebungen und in Innenräumen.

► Fluss der proportionalen Hydrauliksteuerung

Dies erleichtert die Wartung und verbessert den Zugang zu Pumpen und Ventilen.

Hydraulikspeicher

Profitieren Sie von einer schnelleren Hydraulikreaktion, wenn Sie sie brauchen. Dies ermöglicht sanftere, kontrolliertere Bewegungen bei geringeren Stößen und Vibrationen, was zu einer geringeren Ermüdung des Fahrers während eines langen Arbeitstages führt.

► Kurze Zykluszeiten

Die servogesteuerten Joysticks des HX10A- Z sorgen für schnelle, präzise Bewegungen und damit für kürzere Zykluszeiten.

2-Wege-Nebenleitung

Diese Funktion ermöglicht eine bessere Kompatibilität mit vielen hydraulischen Werkzeugen und einen schnelleren Werkzeugwechsel zwischen verschiedenen Arbeitsschritten, wodurch die Maschine bei unterschiedlichen Einsatzbereichen vielseitiger und flexibler einsetzbar ist. Dies trägt auch dazu bei, den Wiederverkaufswert zu steigern.

Open-Center Hydrauliksystem

Verstellpumpen helfen, den hydraulischen Wirkungsgrad zu maximieren und eine gleichmäßige Kraftübertragung zu gewährleisten.

Robuste Kastenkonstruktion

Die Kastenkonstruktion sorgt für hohe Festigkeit und Langlebigkeit bei gleichzeitig minimiertem Gesamtgewicht der Maschine.

NORMEN SPRENGEN IN PUNCTO KOMFORT

Mit geringen Geräusch- und Vibrationswerten sowie zahlreichen benutzerfreundlichen und durchdachten Funktionen, die eine vollständige Kontrolle und einen reibungslosen Betrieb gewährleisten, wurde der Minibagger HX10A Z für maximalen Bedienerkomfort und Benutzerfreundlichkeit entwickelt.

► Ergonomisch gestalteter Fahrerplatz

Eine intuitive Joystick-Anordnung ermöglicht eine präzise Bedienung für maximale Effizienz bei minimalem Kraftaufwand.

► Vollständige Steuerbarkeit

Mit dem Schalthebel für die Kettenverbreiterung, dem Schildwahlschalter und dem Knopf für die Fahrgeschwindigkeit lassen sich schnelle Anpassungen an unterschiedliche Aufgaben vornehmen. Die Motordrehzahl lässt sich auch durch Betätigen eines Hebels regulieren, von der niedrigsten bis zur höchsten Drehzahl. Zwei Pedale steuern den Ausleger und die Zusatzleitung.



► Hebel zur Steuerung des Schildes

Ermöglicht dem Fahrer die Anpassung der Breite des Planierschildes, um einer Verstellung der Breite des Kettenlaufwerks zu berücksichtigen.

► Geringe Geräusch- und Vibrationsentwicklung

Der HX10A Z wurde speziell für Abbrucharbeiten in Innenräumen und auf Einsatzorten im Wohnbereich entwickelt.

► Reibungsloserer Betrieb

Die Dämpfung des Auslegers und des Löffelstielzylinders trägt dazu bei, Stöße und Vibrationen zu minimieren und so den Bedienerkomfort zu erhöhen.

► Mehr Kontrolle

Schwenk- und neigbare Bedienkonsolen tragen dazu bei, die Körperhaltung zu verbessern und die Ermüdung des Fahrers bei langen Arbeitszeiten zu verringern.



► Ausfahrbares Fahrwerk

Nach Betätigen des Schalters zur Spurweitenverstellung lässt sich die Spurweite verändern, um für noch mehr Stabilität zu sorgen. Die Mindest- und Höchstbreite beträgt 730 mm bis 1.100 mm.

NORMEN SPRENGEN IN PUNCTO WARTUNGSFREUNDLICHKEIT

Der HX10A Z wurde für eine einfache Wartung und Instandhaltung konzipiert und bietet einen einfachen Zugang zu den wichtigsten Komponenten des Motors. Alle Hydraulikschläuche wurden sorgfältig so verlegt, dass sie nicht im Weg sind, um Schäden und kostspielige Ausfallzeiten zu vermeiden, während ein Zylinder über dem Ausleger diesen vor Beschädigungen schützt.

► Einfacher Zugang zu den Komponenten

Eine Wartungsklappe unter dem Sitz des Fahrers ermöglicht einen einfachen Zugang zu den Komponenten des Motors, darunter der Motorölfilter, die Sicherung und der Ölmesstab.

► Hochleistungs-Heiz- und Kühlsystem

Das Heiz- und Kühlsystem wurde so konzipiert, dass auch bei Arbeiten in engen Räumen eine optimale Betriebstemperatur gewährleistet ist.



ERHÖHTE
BETRIEBSZEIT

Hi MATE

Bequem, einfach und wertvoll. Damit unsere Kunden stets vom bestmöglichen Service und Produktsupport profitieren, basiert das Maschinenpark-Hi MATE Telematiksystem von Hyundai auf der GPS-Satellitentechnologie.

Produktivitätssteigerung

Durch die Bereitstellung von Informationen wie Betriebsstunden und Standzeiten spart Hi MATE Ihnen Geld und steigert die Produktivität. Service-Benachrichtigungen ermöglichen eine bessere Wartungsplanung.

Überwachen Sie Ihre Maschinen

Die Echtzeit-Standortinformationen von Hi MATE ermöglichen eine bequeme Fernüberwachung Ihrer Maschinen über die Hi MATE-Website oder die Mobil-App.

Erhöhte Sicherheit

Schützen Sie Ihre Maschine gegen Diebstahl oder unbefugte Benutzung. Die Geofencing-Alarme von Hi MATE benachrichtigen Sie automatisch, wenn eine Maschine eine vorgegebene Zone verlässt.

Mobile Fleet-App

Unsere neue Mobil-App bietet Ihnen alle Informationen, die Sie benötigen, um Ihre Ausrüstung effizienter und wirtschaftlicher zu betreiben. Sie wurde für die Maschinenparkverwaltung optimiert und liefert auf der Grundlage der Telematik-Technologie Erkenntnisse über den Zustand Ihrer Maschinen, damit diese stets mit maximaler Leistungsfähigkeit arbeiten.

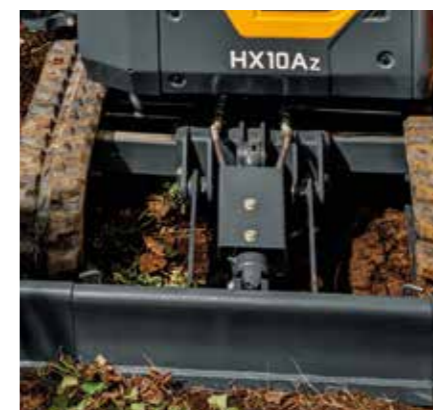

► Optimierte Verlegung der Hydraulikschläuche

Sorgfältig verlegte Schläuche verringern Verschleiß und unbeabsichtigte Beschädigungen und verkürzen Ausfallzeiten.

Verschleißbare Kappe

Diese einzigartige Funktion bietet einen sicheren Zugangspunkt für alle Wartungskontrollen.



► Löffelstiel- und Tiefschüssel-Schutzvorrichtung

Es wurden Schutzvorrichtungen für den Löffelstiel und den Tiefschüssel angebracht, um Schäden und Ausfallzeiten weiter zu reduzieren.

► Zylinder-über-Ausleger-Konstruktion

Schützt wichtige Komponenten vor Stößen und Beschädigungen, die bei Arbeiten auf beengten Einsatzorten entstehen können.

ÜBERDAUERT ALLES IN PUNCTO SICHERHEIT

Sicherheit ist ein grundlegender Pfeiler der Maschinenkonstruktion bei Hyundai. Der HX10A Z wurde unter Verwendung hochwertiger Komponenten und einer robusten Konstruktion entwickelt, um auch bei anspruchsvollen Anwendungen eine außergewöhnliche Langlebigkeit und Stabilität zu gewährleisten. Diese fortschrittliche Konstruktion bietet einen sicheren und kontrollierten Rahmen für die Bedienung sowie langfristige Zuverlässigkeit an jedem Einsatzort.

LED Arbeitsscheinwerfer

Die serienmäßige LED-Arbeitsbeleuchtung des HX10A Z sorgt für eine klare Ausleuchtung des Arbeitsbereichs. Sie stellt den sicheren und präzisen Betrieb bei schlechten Lichtverhältnissen und bei anspruchsvollen täglichen Aufgaben sicher.

✓ Auf Stabilität ausgelegt

Sowohl der Schild als auch das Kettenlaufwerk wurden so konstruiert, dass sie die Stabilität beim Planieren und bei Standarbeiten optimieren.

✓ Robuste Schutzdachkonstruktion

Das Schutzdach der Maschine wurde so konzipiert, dass es dem Fahrer unter beengten Arbeitsbedingungen maximalen Schutz bietet.

► Klappbares Schutzdach

Das TOPS-Schutzdach lässt sich ohne Werkzeug zusammenklappen und ist in die Oberkonstruktion integriert. Dadurch ist ein sicherer Durchgang durch enge Durchgänge und Türöffnungen möglich.

Schwenksperre

Die Schwenksperre verhindert eine Bewegung des Aufbaus bei Vorwärtsfahrt, beispielsweise beim Transport oder beim Abstellen auf unebenem Gelände. Dadurch lassen sich Unfälle oder Schäden an der Umgebung vermeiden.



TECHNOLOGIE
FÜR IHRE
SICHERHEIT

PROCARE. GARANT FÜR OPTIMALE MASCHINENWARTUNG.

Im Rahmen von ProCare stellt Hyundai über Hi MATE proaktiv maßgeschneiderte Wartungspakete bereit, die bereits vor Fälligkeit des Service automatisch an den Händler gehen. So wird Ihre Maschine stets optimal gewartet – pünktlich, mit Originalteilen und ohne inflationsbedingte oder andere Kostensteigerungen. Wählen Sie das maßgeschneiderte Wartungspaket, das Ihren Anforderungen am besten entspricht.

PRO CARE

MASSGESCHNEIDERTE WARTUNGSPAKETE

MainCare

Hyundai MainCare – bei der Wartung immer einen Schritt voraus

Mit MainCare sind Sie bei der Wartung immer einen Schritt voraus – mit vorhersehbaren Kosten und ohne Aufwand:

- Profitieren Sie bis zu 4 Jahre oder 5.000 Betriebsstunden lang von Filtern zum vorab festgelegten Festpreis – für kompromisslose Einsatzbereitschaft ohne Unwägbarkeiten.
- Ölproben nach 1.000 Betriebsstunden ermöglichen die frühzeitige Erkennung von Problemen und verlängern die Lebensdauer der Komponenten.
- Ihr Händler kontaktiert Sie, wenn eine Wartung fällig ist – ohne Nachfragen oder Verzögerungen.
- Filter sind immer auf Lager und einsatzbereit, wenn es in Ihren Zeitplan passt.
- Sie haben die Wahl: Führen Sie die Wartung selbst durch oder überlassen Sie sie Ihrem Händler.

FullCare

Schutz und Sicherheit im Komplettpaket mit Hyundai FullCare

Der gesamte Leistungsumfang von MainCare plus Verlängerung der Gewährleistung auf bis zu 4 Jahre zum Vorzugspreis – und Sie brauchen sich um nichts mehr zu kümmern.

- Filter zum vorab vereinbarten Festpreis.
- Proaktive Wartungserinnerungen.
- Fachgerecht dokumentierte Ölproben.
- Garantiert verfügbare Teile.
- Verlängerung der Gewährleistung auf bis zu 4 Jahre

IHRE VORTEILE



Automatisch gelieferte Filtersätze



Ölprobe alle 1.000 Betriebsstunden



Im Voraus fakturierte Festpreise



Support durch Uptime Centre und Händler



HX10A Z TECHNISCHE DATEN

MOTOR		
Hersteller		Kubota
Modell		D722
Bruttoleistung	PS (kW)	10,35 (7,6)
Spitzendrehmoment	Nm	39,4
Anz. Zylinder		3
Bohrung x Hub	mm	67 x 68
Hubraum	cm ³	0,7

HYDRAULIKSYSTEM		
Hauptpumpe	l/min	2 x 10,4 bei 2.300 U/min
Vorsteuerpumpe	l/min	3,1 bei 2.300 U/min
Max. Druck-Nebenleitung	bar	176
Tankkapazität	L	14,2
Fassungsvermögen des Hydrauliktanks	L	10,8

LEISTUNGSFÄHIGKEIT		
Tieflöffelbrechkraft (ISO)	kN	10,8
Löffelstielbrechkraft (ISO)	kN	6,3
Maximale Steigfähigkeit	°	30
Zugkraft	kN	12,8
Fahrgeschwindigkeit (niedrig - hoch)	km/h	1,7 - 3,4

WICHTIGE TECHNISCHE DATEN		
Äußerer Schallpegel (ISO 6395)	dB(A)	91
Schallpegel unter dem Schutzdach	dB(A)	76

HX10A Z ABMESSUNGEN UND ARBEITSBEREICH

ABMESSUNGEN DER MASCHINE

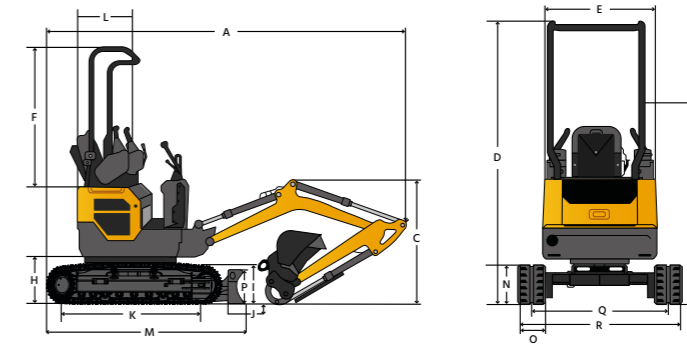

Maßeinheit : mm

	HX10A Z
Vorne	Schutzdach mit zwei Säulen
Auslegerlänge	1.450
Löffelstiellänge	890
Löffelvolumen (ISO)	0,02 m ³
A Gesamtlänge	3.010
C Gesamthöhe - Ausleger	1.095
D Gesamthöhe - Schutzdach	2.220
E Gehäusebreite	730
H Freiraum für das Heckgewicht	395
I Lichte Höhe Räumerschilde	227
J Schildgrabtiefe	220

	HX10A Z
K Abstand der Laufrollen	1.025
M Kettenlänge	1.353,1
N Raupenhöhe	328,2
O Plattenbreite	-
P Stützschild Höhe	200
R Gesamtbreite (eingefahren/ausgefahren)	730/1.100
Q Spurweite (eingefahren/ausgefahren)	550/920
Abstand zum Schildende	890
Schutzdachbreite	730
Heckabstand	550
Bodenfreiheit	150
Heckschwenkradius	550

ARBEITSBEREICH

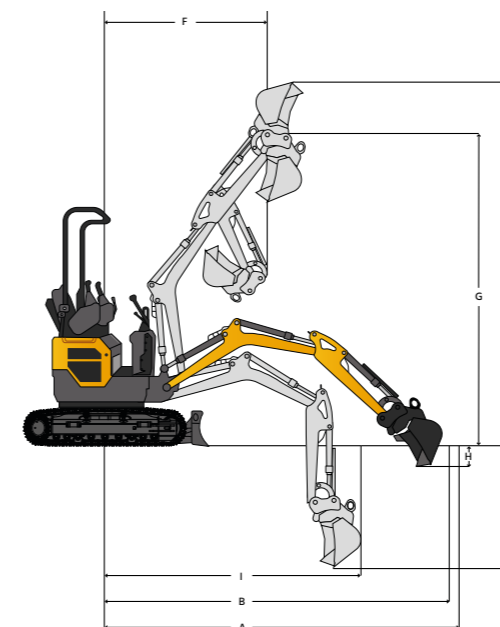

Maßeinheit : mm

	HX10A Z
Ausleger	1.450
Einsatzgewicht	1.165 kg
Tieflöffel (SAE)	0,02 m ³
Löffelstiel	890
A Max. Grabreichweite	3.400
B Max. Grabreichweite (Boden)	3.355
C Max. Grabtiefe	2.205
D Max. Grabhöhe	3.050
F Min. Schwenkradius	1.410 (1.110)
G Max. Bolzenhöhe	2.645
H Maximale Grabtiefe bei vertikaler Wand	1.025
I Max. Radius vertikal	2.935



HYUNDAI

In Europa wird Hyundai von einer Tochtergesellschaft vertrieben:

HD Construction Equipment Hyundai Europe, Hyundaiilaan 4,
3980 Tessenderlo-Ham, Belgien T +32 14 56 22 00 E info@hyundai.eu
www.hyundai-ce.eu Ust.ID BE0454495082

Die in dieser Broschüre enthaltenen Informationen und Daten sind Eigentum von HD Construction Equipment Hyundai Europe und wurden mit größtmöglicher Sorgfalt zusammengestellt. Änderungen der technischen Daten und des Designs sind jederzeit ohne Vorankündigung möglich. Da in der Broschüre allgemeine Daten, Bilder und Beschreibungen verwendet wurden, können Hyundai-Produkte mit einer vom Standard abweichenden Ausstattung versehen sein. Die Veröffentlichung dieser Broschüre kann nicht als Angebot oder Vorschlag für einen Vertrag angesehen werden und ist nur für den europäischen Markt bestimmt.



Scannen Sie, um mehr über
dieses Produkt zu erfahren.

Wenden Sie sich an Ihren Hyundai-Händler.

hyundai-ce.eu/en/dealer-locator



BAMAG Maschinen AG

Moosackerstrasse 73, CH-8105 Regensdorf

Telefon 044 843 40 00

info@bamag-maschinen.ch

www.bamag-maschinen.ch