

CHARGEUSE SUR PNEUS

HL975A CVT



PRÊTE À CHANGER VOTRE MONDE

La chargeuse sur pneus HL975A CVT fait partie de la toute nouvelle série A de Hyundai : une nouvelle génération d'engins de chantier conforme à la norme d'émissions européenne Stage V. Mais elle va bien plus loin que ça ! Tout en respectant les contraintes réglementaires, Hyundai s'efforce d'offrir une satisfaction clientèle inégalée en termes de performances, productivité, sécurité, praticité et gestion de la disponibilité.

De par sa conception extérieure robuste et ses technologies intelligentes d'amélioration des performances, la HL975A CVT ouvre un monde de nouvelles possibilités où de minuscules efforts déplacent des montagnes. Il est temps de faire l'expérience de l'effet Hyundai !

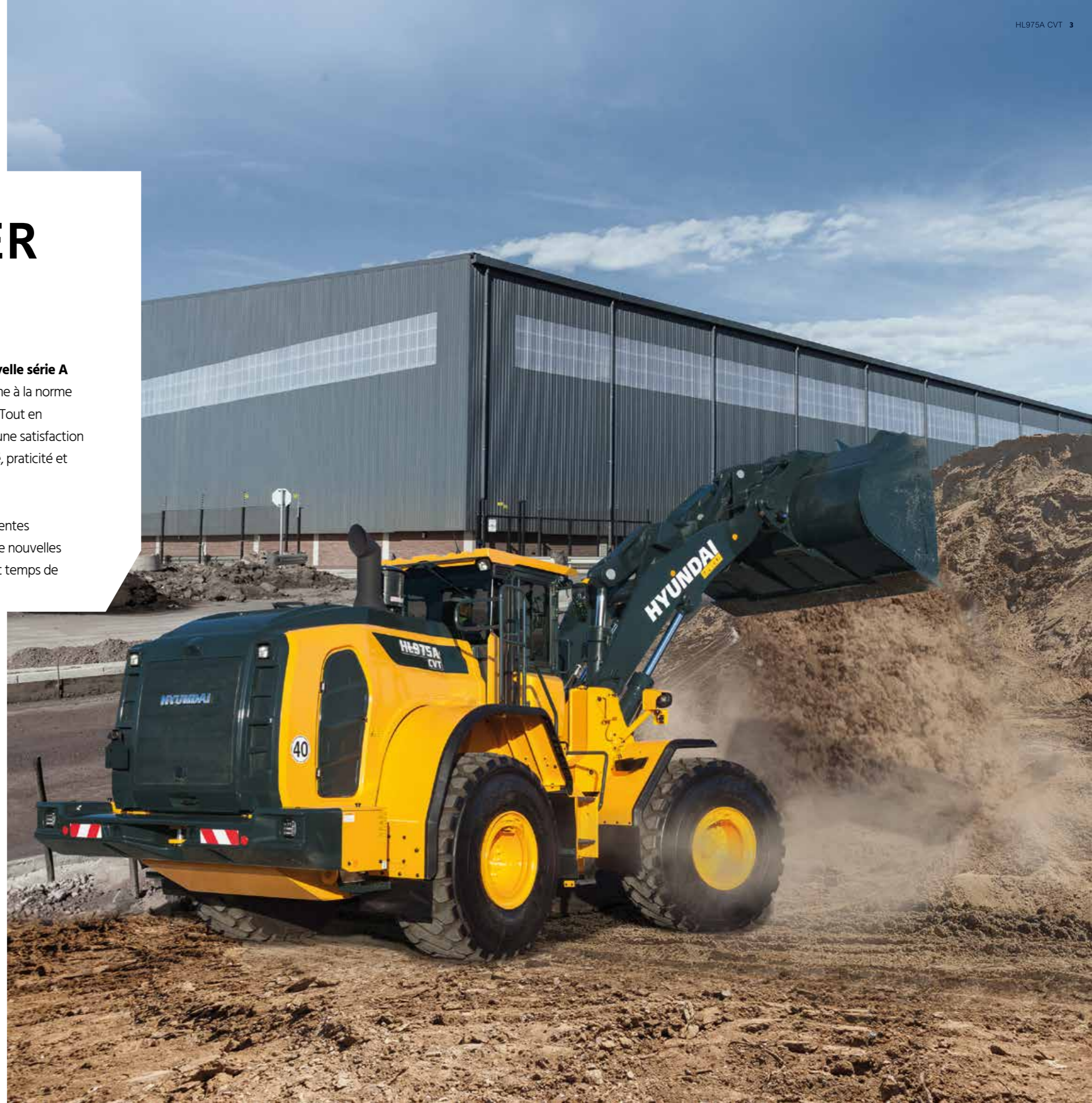

Productivité et Efficacité

CVT : MAXIMISER LA PRODUCTIVITÉ ET L'EFFICACITÉ ÉNERGÉTIQUE DANS DES CONDITIONS DE TRAVAIL EXIGEANTES

La HL975A CVT est équipée d'un robuste moteur Cummins X12 certifié Stage V et d'une transmission à variation continue (CVT) ZF. Plusieurs nouvelles technologies ont été ajoutées, pour améliorer le rendement énergétique, réduire les émissions nocives au minimum et déployer la puissance nécessaire lors des gros travaux dans des conditions extrêmes.



Moteur

Le moteur Cummins X12 répond aux exigences de la norme d'émissions européenne Stage V. Il est conçu pour optimiser la productivité et les économies de carburant. Comme l'ensemble des machines de la série A, la HL975A CVT est dotée d'un système de post-traitement des gaz d'échappement tout-en-un qui réduit les émissions et les coûts de fonctionnement. En éliminant le besoin d'une REG, cela améliore aussi la fiabilité et simplifie l'entretien.



Pourquoi choisir la CVT ?

La dernière boîte de vitesses ZF à CVT permet d'adapter la puissance, en changeant les rapports de l'énergie hydraulique en énergie mécanique de manière continue (en fonction de la charge et de la vitesse) pour maintenir le moteur dans une plage de bas régime et permettre une accélération en douceur et sans à-coups. Pendant la décélération, la CVT agit comme un frein, ce qui réduit l'usure du frein de service et prolonge la durée de vie de l'huile des essieux.

Des nouveaux modes de fonctionnement à commande électronique permettent aux opérateurs d'adapter les performances de la machine afin d'être efficaces en toutes circonstances.



Mode Traction

Le système de régulation antipatinage réglable favorise l'efficacité des cycles de travail tout en minimisant le glissement des pneus et en réduisant efficacement leur usure.



Mode Creep

Ce mode permet à la machine de se déplacer lentement lorsque la marche AVANT / ARRIÈRE est engagée. Il aide le conducteur à se déplacer avec précision quand c'est nécessaire.

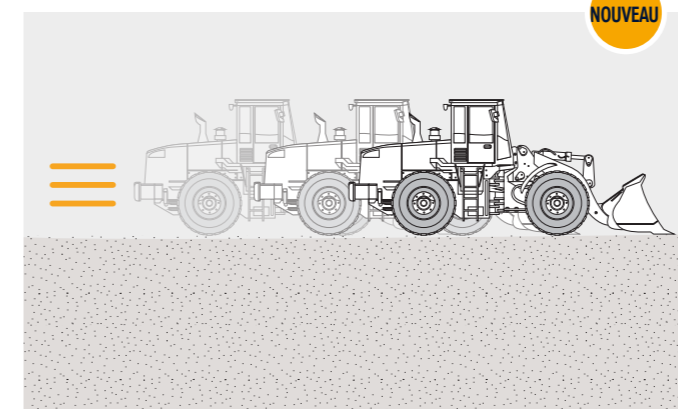

Mode Dynamic

Dans la plupart des applications, la CVT ne nécessite qu'un faible régime moteur. Avec le mode Dynamic, l'opérateur peut utiliser un moteur à pleine puissance jusqu'à 1 800 tr/min, et raccourcir ainsi les cycles de travail.



Productivité et Efficacité

FONCTIONNEMENT PRÉCIS POUR UNE PERFORMANCE EN DOUCEUR ET EFFICACE

Des systèmes d'exploitation précis vous aident à tirer le meilleur parti de cette puissante machine, avec une adaptation de la puissance optimisée pour l'équilibre ultime du couple et du régime. Par rapport à une transmission classique, le concept Powerline permet de réaliser jusqu'à 30 % d'économie de carburant, selon l'application, et de travailler tout en souplesse en cas de charge lourde, comme dans les opérations de fouille. Le système de pesage spécifique de Hyundai est intégré de série. Des fonctions supplémentaires de contrôle, de surveillance et d'entretien de routine vous aident à optimiser quotidiennement les performances et la productivité, sur n'importe quel chantier.



Coupure automatique du moteur

Le moteur se coupe automatiquement lorsque la machine est à l'arrêt, pour réduire la consommation de carburant et éviter les émissions inutiles. Il est possible de sélectionner différents modes de fonctionnement et temps de ralenti selon l'environnement de travail, ce qui améliore encore l'efficacité de la machine.

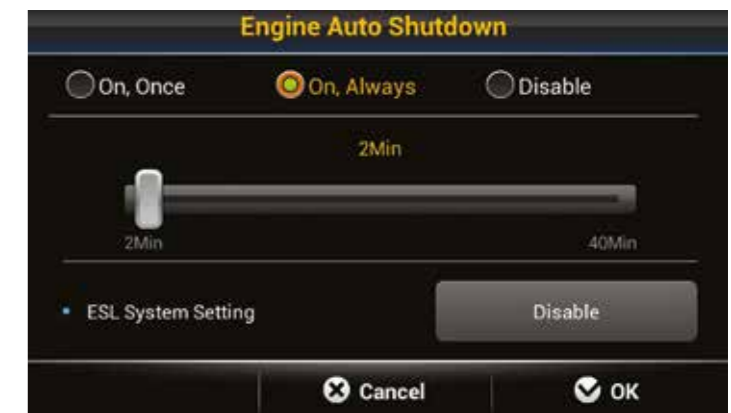

Rapport Eco

La fonction de rapport Eco permet aux opérateurs de développer des habitudes de travail efficaces en affichant des informations en temps réel sur les performances de la machine.



Système de pesage

Le système de pesage cumulatif automatique/manuel de haute précision vous aide à gérer la production plus efficacement dans n'importe quel environnement. Pour optimiser la précision et le suivi, un écran dédié au pesage peut être affiché sur le moniteur principal. Cet affichage inclut les icônes d'erreur de pesage afin d'apporter un soutien efficace à l'opérateur.



Verrouillage de différentiel hydraulique

Un verrouillage de différentiel hydraulique empêche le patinage des pneus pour un fonctionnement plus sûr ainsi qu'une meilleure productivité et une économie de carburant.

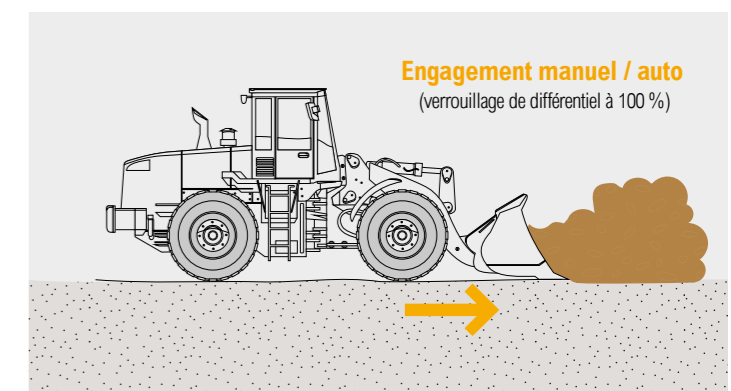

Pédale d'approche lente

La pédale d'approche lente permet d'appliquer la juste puissance de freinage tout en optimisant le régime moteur dans diverses conditions de fonctionnement et réduisant l'usure des disques de frein.

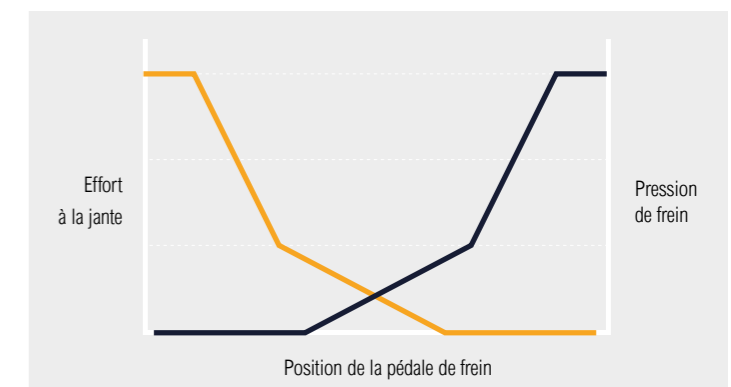

Durabilité

RÉSISTANTE ET DURABLE POUR UN RETOUR SUR INVESTISSEMENT FIABLE

Pour protéger votre activité, vous devez savoir que l'investissement que vous faites aujourd'hui soutiendra vos profits sur le long terme. C'est pourquoi nous avons mis l'accent sur la durabilité tout au long du développement de la HL975A CVT, de la conception à la fabrication, en passant par le contrôle qualité. L'endurance des essieux, de l'arbre de transmission et du système CVT à répartiteur de puissance a été optimisée et rigoureusement testée sur plusieurs chantiers. Le résultat est une machine robuste et fiable qui minimise les temps d'arrêt pour les réparations et l'entretien, afin que vous puissiez préserver vos profits.



« Le nouveau système CVT à répartiteur de puissance a été conçu, construit et testé pour offrir une fiabilité sans faille. »

Flexibles hydrauliques

Des flexibles de haute qualité avec une résistance exceptionnelle à la chaleur et à la pression assurent une durabilité maximale, même dans des conditions exigeantes.



Essieux de qualité supérieure

La HL975A CVT est équipée d'essieux de qualité supérieure pouvant supporter des charges accrues et des disques de frein en métal fritté pour une meilleure fiabilité et durabilité.

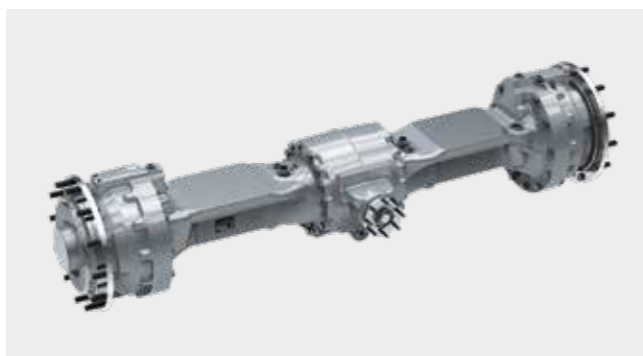

Système de refroidissement d'huile des essieux

Un système de refroidissement d'huile pour essieux distinct est disponible en option pour éviter la surchauffe lors de travaux lourds ou de tâches exigeant un freinage fréquent.

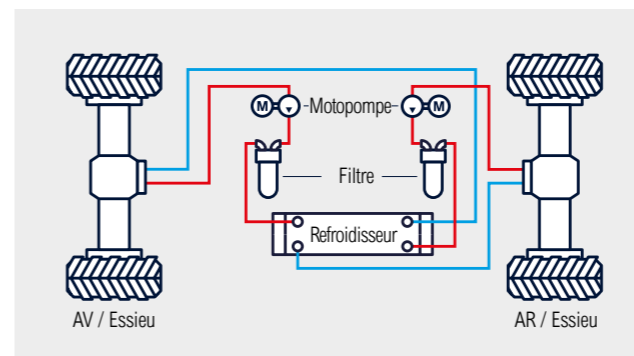

Thermostat pour le refroidissement de la boîte de vitesses

La HL975A CVT est équipée d'un thermostat pour le refroidissement de l'huile de la boîte de vitesses. Il permet de chauffer rapidement le liquide et de le conserver en permanence à une température de fonctionnement optimale, en protégeant les composants et en augmentant leur efficacité.

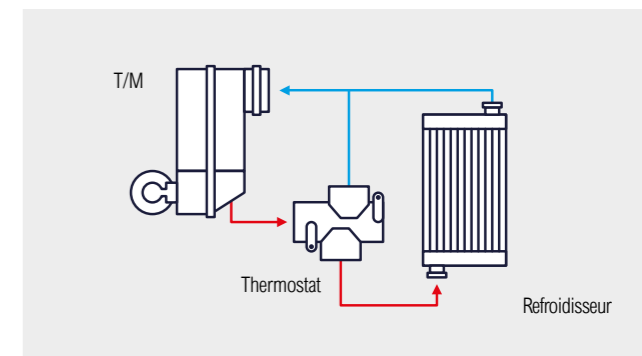

Confort de l'opérateur

UNE CABINE CONÇUE POUR RÉPONDRE À VOS BESOINS

La cabine de la HL975A CVT a été conçue pour créer un environnement de travail productif et sans stress qui convient parfaitement à chaque opérateur. Confortable et spacieuse, elle est dotée d'une technologie de pointe en matière de réduction des vibrations et du bruit, atteignant un niveau sonore de seulement 70 dB, l'un des plus faibles dans cette catégorie de machines. Le siège réglable de qualité supérieure permet d'atteindre confortablement toutes les commandes. Toute une série de technologies permettent de surveiller plus facilement les machines, tandis que le système audio comprend une radio Bluetooth avec entrée USB et AUX pour vous divertir pendant votre journée de travail.



Siège avec accoudoir réglable

La HL975A CVT est dotée d'un siège large et confortable à suspension pneumatique avec chauffage de série. Pour plus de confort, le siège et l'accoudoir sont entièrement réglables.



Télécommande de porte

La porte de la cabine peut être ouverte à distance, pour plus de commodité et de sécurité (en option).



Compresseur d'air

Un compresseur d'air optionnel peut être monté dans la cabine pour aider les opérateurs à conserver un espace de travail agréable et confortable.

Système de contrôle de conduite

Un système de contrôle de conduite avec un accumulateur à piston permet de réduire le tangage de la carrosserie de la chargeuse et du godet, pour travailler de manière plus stable et plus confortable. Il permet également de réduire les débordements, ce qui renforce la commodité et la productivité.

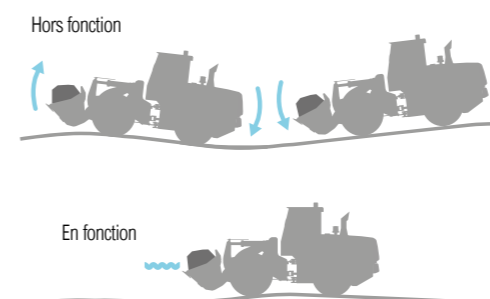

Moniteur à écran tactile

Le panneau d'instruments est optimisé afin d'offrir un accès rapide aux informations d'état de la machine pendant que vous travaillez. Il comporte un moniteur à écran tactile de sept pouces pour une excellente lisibilité. Vous pouvez connecter votre dispositif mobile Android™ via Miracast™.



Arrêt en douceur en fin de course

La fonction d'arrêt en douceur en fin de course réduit la vitesse hydraulique du vérin lorsqu'il atteint la fin de sa course. Elle réduit la charge de choc de la course pour un confort d'utilisation accru et une meilleure retenue des matériaux.



Tableau de bord

Tous les indicateurs affichant le statut de la machine sont centralisés dans un seul panneau d'instruments pour un contrôle facile et efficace.



Sécurité

CRÉER UN ENVIRONNEMENT DE TRAVAIL SÛR

Des détails peuvent faire une énorme différence quand il est question de sécurité si vous travaillez dans des conditions extrêmes. Il ne s'agit pas uniquement de se conformer aux règles. Les fonctions de sécurité de la HL975A CVT sont conçues et testées pour répondre à vos besoins sur le terrain, et offrent même une paire d'yeux supplémentaire avec les systèmes optionnels de surveillance de la vue panoramique avancée (AAVM) et de radar. Des technologies qui procurent un sentiment de stabilité et de fonctionnement sans heurts dans le travail à forte contrainte et améliorent la confiance d'utilisation. En contribuant à assurer un chantier calme et sans accident, cette chargeuse sur pneus augmente la productivité et la tranquillité d'esprit qui font partie de l'effet Hyundai.



Surveillance de la vue panoramique avancée (AAVM) et Détection intelligente d'objets en mouvement (IMOD)

Afin d'éviter les accidents, le système de surveillance de la vue panoramique avancée (AAVM) en option vous permet d'avoir une vue à 360° de votre environnement de travail immédiat. Il inclut aussi la technologie IMOD (Détection intelligente d'objets en mouvement) qui vous alerte quand des personnes ou des objets se trouvent à moins de 5 m de la machine.



Commutateur d'arrêt d'urgence

Le commutateur d'arrêt d'urgence, situé à la base du siège, permet d'arrêter le moteur immédiatement.

« Pour une machine d'apparence aussi robuste, ses performances sont étonnamment fluides. Elle me procure une confiance supplémentaire et une sensation de sécurité dans n'importe quelle condition. »



Alarme d'avertissement de ceinture de sécurité

Les opérateurs sont invités à boucler leur ceinture de sécurité au moyen d'une alarme sonore et visuelle.

Système radar

Le système radar en option détecte les obstacles situés derrière la machine, de jour comme de nuit, sans angles morts. La distance entre l'obstacle et la chargeuse s'affiche sur le moniteur secondaire.



Rétroviseur latéral rabattable

Le rétroviseur latéral est facile à régler, pour une visibilité optimale, et peut être rabattu pour éviter tout dommage durant le transport.



Facilité d'entretien et Connectivité

DIAGNOSTIC AVANCÉ ET SUPPORT D'ENTRETIEN

La tranquillité d'esprit que procure un entretien rapide et facile fait également partie de l'effet Hyundai. La HL975A CVT a été conçue pour rendre l'entretien aussi pratique que possible. Le capot moteur s'ouvre complètement pour faciliter l'accès lors des travaux de nettoyage et des tâches courantes. Tous les composants et matériaux ont été optimisés pour assurer une longue durée de vie sans problème. Hi MATE, le système télématique de pointe et innovant développé par Hyundai, vous permet de surveiller les performances et l'activité de la machine. La connectivité intégrée vous aidera à créer un chantier intelligent et à protéger votre rentabilité.

« L'ajout de nouvelles technologies intelligentes facilite le suivi de l'entretien et apporte une aide supplémentaire, si nécessaire. »



Système de graissage automatique

Avec le système de graissage automatique en option, la graisse est automatiquement appliquée aux points de lubrification quand c'est nécessaire. Le dosage correct est garanti et le lubrifiant est appliqué uniformément, ce qui réduit la consommation de graisse et élimine les déchets.



Capot moteur

Le capot moteur basculant vers l'arrière est entièrement rétractable et peut être ouvert électriquement pour faciliter l'accès au compartiment moteur étanche et à la chambre de refroidissement. Le compartiment moteur est conçu de sorte à éviter tout risque de feu causé par l'entrée de corps étrangers.



Filtres climatisation

La climatisation a un système de filtration à 2 étages pour faciliter le remplacement des filtres.



Système de refroidissement

La HL975A CVT est équipée de refroidisseurs fiables à noyau large et à ailettes qui préviennent la dégradation des performances due à la contamination. Elle est en plus dotée d'un ventilateur réversible régulé automatiquement ou manuellement.

Hi MATE Booste l'efficacité et la performance

Pour un maximum de confort et de sécurité, la HL975A CVT est équipée du système télématique Hi MATE exclusif de Hyundai, qui utilise une technologie de données mobiles pour assurer le plus haut niveau de service et de support. Vous pouvez surveiller votre équipement où que vous soyez, via un site web dédié ou une application mobile, avec accès aux paramètres de fonctionnement : heures totales de fonctionnement du moteur, temps d'utilisation de la machine, heures de travail effectives, consommation de carburant, et localisation de la machine.



ECD (Diagnostics connectés du moteur)

L'ECD fournit des conseils de dépannage ainsi qu'un service d'entretien et de fourniture de pièces détachées personnalisé de Cummins Quick Serve. Les techniciens de service sont assistés par des rapports de diagnostic à distance leur permettant de se préparer aux visites sur site et d'apporter les bons outils.

Nous sommes connectés !



En 5 minutes chrono

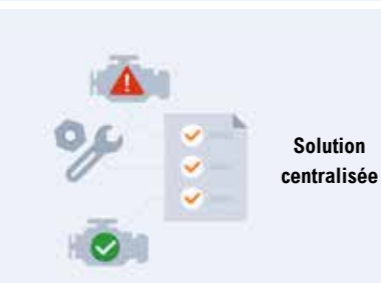

Productivité accrue

En donnant notamment des informations sur les heures de service, le temps d'inactivité et la consommation de carburant, Hi MATE vous fait faire des économies et accroît la productivité. Les alertes de service permettent de mieux planifier l'entretien.



Surveillez vos machines

Hi MATE fournit des informations de localisation en temps réel pour suivre facilement votre équipement. Il suffit de vous connecter au site Web ou à l'application mobile Hi MATE quand vous le souhaitez, où que vous soyez. Recevez des données en ligne, par e-mail ou directement sur votre appareil mobile.



Sécurité renforcée

Protégez votre équipement contre le vol ou l'utilisation non autorisée. Grâce aux alertes de géorepérage, Hi MATE vous avertit automatiquement lorsqu'une machine quitte une zone prédéfinie.

Pièces et Garanties

PIÈCES D'ORIGINE ET GARANTIES HYUNDAI : LE MEILLEUR MOYEN DE PROTÉGER VOTRE INVESTISSEMENT

Les pièces d'origine, les accessoires, et les programmes de garantie Hyundai, sont conçus pour couvrir votre machine. Ils augmentent la disponibilité et maintiennent les niveaux de performance, de confort et de commodité spécialement conçus pour votre équipement.



Un réseau sur lequel vous pouvez compter

Hyundai Construction Equipment Europe privilégie les interventions rapides et fiables, pour garder votre équipement en bon état de marche. Dans son entrepôt de 13 000 m², Hyundai couvre plus de 96 % des pièces d'origine. Grâce à l'un des systèmes de stockage automatisés les plus avancés d'Europe, toutes nos pièces d'origine sont disponibles et livrables rapidement. En outre, nous garantissons un service de livraison 24 heures sur 24 dans l'ensemble de notre réseau de concessionnaires européens.



Filtres à carburant

Les filtres à carburant Hyundai permettent d'obtenir le degré de filtration adéquat pour maintenir votre moteur propre. Ils sont conçus pour satisfaire voire dépasser les exigences du constructeur du moteur en matière de séparation de l'eau et de filtration des impuretés, prolongeant ainsi la durée de vie de votre moteur.



Pièces d'origine Hyundai

Les pièces d'origine Hyundai sont les mêmes que celles installées sur votre machine à sa sortie d'usine. Elles font l'objet de contrôles de qualité et de tests rigoureux, pour s'assurer qu'elles respectent les exigences de Hyundai en matière de qualité et de durabilité. Outre la réduction des temps d'arrêt, cela permet de garantir une performance optimale pour chaque tâche.



Kits de rechange

Vous pouvez commander des kits de rechange auprès de votre concessionnaire. Le système AAVM, par exemple, renforce la sécurité à l'intérieur et autour de votre environnement de travail, tout le temps.



Garanties Hyundai

Nos garanties ont également pour objectif d'apporter la couverture dont vous avez besoin pour développer votre entreprise en toute confiance et sereinement.

Garanties standard

Nous proposons des couvertures de garantie standard pour toutes les chargeuses sur roues. En plus de ces couvertures de base, nous proposons des extensions de garantie, en option. Vous pouvez donc bénéficier d'une couverture complète pendant plus longtemps, et même pendant toute la durée de vie des machines. Rapprochez-vous de votre concessionnaire Hyundai pour trouver ensemble la solution qu'il vous faut.

Extensions de garantie

Nos extensions de garantie vous aident à maîtriser vos coûts d'exploitation. Si vous combinez un programme d'extension de garantie à un contrat de maintenance personnalisé, vous pouvez éviter les coûts imprévus.

Visite

HL975A CVT

Productivité et Efficacité

- Transmission à variation continue (CVT) **NOUVEAU**
- Mode Traction **NOUVEAU**
- Mode Dynamic **NOUVEAU**
- Mode Creep **NOUVEAU**
- Pédale d'approche lente
- Système de pesage précis
- Rapport Eco **NOUVEAU**
- Verrouillage de différentiel hydraulique
- Coupure automatique du moteur
- Adaptation de puissance optimisée

Durabilité

- Essieux optimisés
- Refroidissement des essieux
- Refroidissement de la transmission avec thermostat
- Arbre de transmission optimisé
- Flexibles de haute qualité

Confort de l'opérateur

- Cabine spacieuse insonorisée
- Moniteur à large écran tactile **OPTION**
- Tableau de bord centralisé
- Système de contrôle de conduite
- Siège avec accoudoir entièrement réglable **NOUVEAU**
- Télécommande de porte **NOUVEAU** **OPTION**
- Compresseur d'air **NOUVEAU** **OPTION**
- Arrêt en douceur en fin de course



Facilité d'entretien

- ECD (Diagnostics connectés du moteur) **NOUVEAU**
- Ouverture totale du capot moteur
- Système télématique Hi MATE
- Remplacement aisé du filtre
- Système de graissage automatique **OPTION**
- Radiateur à large noyau et à ailettes
- Ventilateur réversible régulé automatiquement

Sécurité

- Détection par radar arrière **NOUVEAU** **OPTION**
- Rétroviseur latéral rabattable **NOUVEAU**
- Alarme d'avertissement de ceinture de sécurité **NOUVEAU**
- Commutateur d'arrêt d'urgence **NOUVEAU**
- Système de caméras AAVM **OPTION**
- IMOD (Détection intelligente d'objets en mouvement) **OPTION**

SPÉCIFICATIONS

MOTEUR	
Fabricant / Modèle	CUMMINS / X12 UE Stage V
Type	Moteur diesel 6 cylindres 4 temps à injection directe et refroidi par eau, turbocompressé, avec refroidissement de l'air de suralimentation, à commande électronique
Technologie de post-traitement	Turbocompresseur à limiteur de pression de suralimentation DOC/ DPF/ SCR
Puissance brute (SAE J1995)	335 CV (250 kW) à 2 100 tr/min
Puissance nette (SAE J1349)	331 CV (247 kW) à 2 100 tr/min
Puissance max.	381 CV (284 kW) à 1 700 tr/min
Couple de pointe brut (SAE J1995)	1 765 Nm (1 302 lb. ft) à 1 400 tr/min
Cylindrée	11,8 L (720 cu in)

BOÎTE DE VITESSES		
Type	Transmission à variation continue CVT	
Module hydraulique	1 pompe / 1 Moteur à piston à double arcade	
Vitesse de déplacement	Rapports virtuels (par défaut) km/h (mph)	
Avant	1ère	7,0 (4,3)
	2ème	11,0 (6,8)
	3ème	26,0 (16,1)
	4ème	36,0 (22,4)
Arrière	1ère	7,0 (4,3)
	2ème	11,0 (6,8)
	3ème	26,0 (16,1)

ESSIEUX	
Système d'entraînement	Système à quatre roues motrices
Support	Fixe
Oscillation de l'essieu arrière	Oscillation ±11 degrés
Réduction du moyeu	Réduction planétaire côté roue
Différentiel	Conventionnel
Rapport de réduction	27,0

SOMMAIRE			
Description	HL975A CVT	HL975A CVT XT	
Poids en ordre de marche	26 500 kg (58 425 lb)	27 295 kg (60 180 lb)	
Capacité du godet	Empilé	4,8 m³ (6,3 yd³)	4,8 m³ (6,3 yd³)
	Tassé	4,1 m³ (5,3 yd³)	4,1 m³ (5,3 yd³)
Force d'arrachement godet	23 435 kg (51 670 lb)	23 290 kg (51 350 lb)	
Charge de basculement	Bâti en ligne	19 800 kg (43 655 lb)	18 110 kg (39 905 lb)
	Braquage maxi	17 200 kg (37 920 lb)	15 600 kg (34 395 lb)

PNEUS	
Type	Pneu sans chambre à air, conçus pour les chargeuses
Standard	26.5R25, **, L3
Option	26.5R25, *, XHA

FREINS	
Freins de service	Les freins à disque frittés humides et commande hydraulique actionnent les 4 roues. Le système gère chaque essieu indépendamment. Frein à réglage automatique et détection de vitesse de roue.
Frein de stationnement	Frein engagé par ressorts, desserré par pression hydraulique
Frein de secours	Lorsque la pression d'huile de frein chute, un voyant avertit l'opérateur et le frein de stationnement est automatiquement appliqué.

CABINE	
La cabine ROPS / FOPS est conforme aux normes ISO 3471 et ISO 3449	

SYSTÈME HYDRAULIQUE	
Type	Système hydraulique de détection de charge
Pompe	Pompe à piston à cylindrée variable de 376 l/min
Vanne de commande	2 bobines (godet, flèche), de série 3 bobines (godet, flèche), en option
Pression système	280 bar
Circuit de levage	La vanne a quatre fonctions : Lever / Maintenir / Abaisser / Flotter Position de levage et d'abaissement réglable du kickout automatique.
Circuit d'inclinaison	La vanne a trois fonctions : Basculer vers l'arrière / Maintenir / Vider Positionneur automatique de godet ajustable à l'angle de charge désiré.
Vérin	Type : double action
	Nbre de vérins - alésage×course
	Montée
Basculement de la HL975A CVT	1-190 × 565 mm 1-7,5" × 1' 10,2"
	Basculement de la HL975A CVT XT
Temps de cycle	Montée : 6,5 sec. / Déversement : 1,9 sec. Descente : 4,4 sec. / Total : 12,8 sec.

* Huile Hyundai Bio Hydraulic (HBHO) disponible

SYSTÈME DE DIRECTION		
Type	Direction hydrostatique articulée à détection de charge	
Pompe	Pompe à piston à cylindrée variable de 216 l/min	
Pression système	210 bar	
Vérin	Double action	2-100 × 467 mm 2-3,9" × 1' 6,4"
	Angle de braquage	40 °, angles droit et gauche, respectivement
Caractéristiques	Articulation centrale du châssis. Colonne de direction inclinable et télescopique.	

CAPACITÉS DE REMPLISSAGE D'ENTRETIEN			
UNITÉ	l	Galons US	
Réservoir de carburant	400	105,7	
Réservoir FED	44,5	11,8	
Système de refroidissement	45,5	12,0	
Huile moteur	34	9,0	
Boîte de vitesses	62	16,4	
Essieu avant	62	16,4	
Essieu arrière	42	11,1	
Réservoir hydraulique	166	43,9	
Système hydraulique (incluant le réservoir)	300	79,3	

SYSTÈME DE CLIMATISATION	
Le système de climatisation de cette machine contient du gaz réfrigérant fluoré R134a à effet de serre (potentiel de réchauffement global = 1430). Le système contient 0,75 kg de réfrigérant (1,07 tonne métrique d'équivalent CO2).	

NIVEAU SONORE	
Le niveau de bruit garanti présenté ci-dessous peut varier en fonction de différents facteurs tels que les conditions de fonctionnement, la vitesse du ventilateur de refroidissement, les types de moteur, etc. Une protection auditive est nécessaire si l'opérateur travaille dans une cabine incorrectement entretenue ou s'il est exposé à un environnement bruyant en laissant les portes et/ou les fenêtres ouvertes.	
Avec le ventilateur de refroidissement à la vitesse maximale :	
Niveau de pression acoustique de l'opérateur (ISO 6396:2008)	70 dB(A)
Niveau de puissance acoustique extérieur (ISO 6395:2008)	108 dB (A)

* Distance de 15 m (49,2 ft), marche avant, deuxième rapport.

DIMENSIONS

DIMENSIONS

Toutes les dimensions sont approximatives.

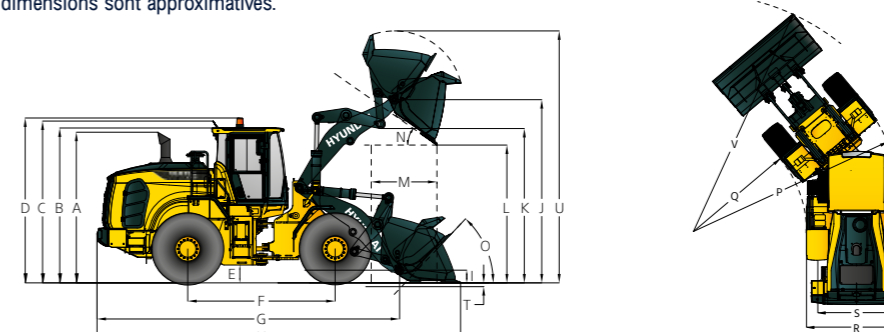

Description	HL975A CVT		HL975A CVT XT	
	mm	ft-in	mm	ft-in
A Hauteur au sommet du tuyau d'échappement	3 620	11' 11"	3 620	11' 11"
B Hauteur au sommet de la cabine	3 590	11' 9"	3 590	11' 9"
C Hauteur au sommet de l'antenne de liaison du produit	3 665	12' 0"	3 665	12' 0"
D Hauteur au sommet du gyrophare	3 720	12' 2"	3 720	12' 2"
E Garde au sol	460	1' 6"	460	1' 6"
F Empattement	3 550	11' 8"	3 550	11' 8"
G Longueur hors tout (sans godet)	7 780	25' 6"	8 215	26' 11"
H Longueur d'expédition (avec le godet horizontal au sol)	9 205	30' 2"	9 640	31' 8"
I Hauteur de l'axe de charnière en position de transport	520	1' 8"	635	2' 1"
J Hauteur de l'axe de charnière à la levée maximale	4 425	14' 6"	4 790	15' 9"
K Garde au sol du bras de levage à la levée maximale	3 755	12' 4"	4 105	13' 6"
L Garde au sol de vidage à la levée maximale et à une décharge de 45°	3 120	10' 3"	3 485	11' 5"
M Portée à la levée maximale et à une décharge de 45°	1 335	4' 5"	1 420	4' 8"
N Angle de vidage à la levée maximale et vidage (en butée)			48	
O Angle de recul	Sol		43	
	Transport		48	
P Cercle de dégagement (diamètre) à l'extérieur des pneus	13 045	42' 10"	13 045	42' 10"
Q Cercle de dégagement (diamètre) à l'intérieur des pneus	6 965	22' 10"	6 965	22' 10"
R Largeur pneus (hors charge)	2 975	9' 9"	2 975	9' 9"
S Voie	2 300	7' 7"	2 300	7' 7"

SPÉCIFICATIONS D'UTILISATION AVEC GODETS

Timonerie	Timonerie standard						Timonerie à levage haut
	Usage général - Axe en place			Usage général - Crochet en place			
Type de godet	Lames de coupe boulonnées						
Type de lame	Lames de coupe boulonnées		Dent de 1 pièce		Dent en 2 pièces		
Capacité - nominale	m³	4,80	5,20	4,60	5,00	4,60	4,80
	yd³	6,30	6,80	6,00	6,50	6,00	6,30
Capacité - nominale à un facteur de remplissage de 110 %	m³	5,28	5,72	5,06	5,50	5,06	5,28
	yd³	6,90	7,50	6,60	7,20	6,60	6,90
Largeur	mm	3 250	3 250	3 300	3 300	3 320	3 250
	ft/in	10' 8"	10' 8"	10' 10"	10' 10"	10' 11"	10' 8"
Garde au sol de vidage à la levée maximale et à une décharge de 45°	mm	3 120	3 075	2 995	2 950	2 960	2 910
	ft/in	10' 3"	10' 1"	9' 10"	9' 8"	9' 9"	9' 7"
Portée à la levée maximale et à une décharge de 45°	mm	1 335	1 385	1 420	1 470	1 445	1 495
	ft/in	4' 5"	4' 7"	4' 8"	4' 10"	4' 9"	4' 11"
A' Profondeur de fouille	mm	100	100	125	125	135	100
	ft/in	0' 4"	0' 4"	0' 5"	0' 5"	0' 5"	0' 4"
Longueur d'expédition (avec godet)	mm	9 205	9 270	9 355	9 420	9 400	9 500
	ft/in	30' 2"	30' 5"	30' 8"	30' 11"	30' 10"	31' 2"
B' Hauteur hors tout avec le godet à la levée maximale	mm	6 090	6 225	6 090	6 225	6 090	6 290
	ft/in	19' 12"	20' 5"	19' 12"	20' 5"	19' 12"	20' 8"
C' Cercle de dégagement de la chargeuse avec godet en position de transport	mm	14 730	14 780	14 880	14 930	14 980	14 900
	ft/in	48' 4"	48' 6"	48' 10"	48' 12"	48' 12"	48' 11"
Charge de basculement statique, Bâti en ligne (pas de déflexion de pneu)	kg	19 800	19 520	20 080	19 800	20 080	19 800
	lb	43 655	43 035	44 270	43 655	44 270	43 655
Charge de basculement statique, Articulé (pas de déflexion de pneu)	kg	17 200	16 950	17 450	17 200	17 450	15 600
	lb	37 920	37 370	38 475	37 920	38 475	34 395
Force d'arrachage	kg	23 435	22 425	24 725	23 590	24 725	19 450
	lb	51 670	49 440	54 510	52 010	54 510	42 880
Poids opérationnel*	kg	26 500	26 625	26 395	26 520	26 395	27 115
	lb	58 425	58 700	58 195	58 470	58 195	59 780

* Toutes les dimensions relatives à la hauteur et aux pneus sont mesurées avec des pneus standard 26 5R25, **, L3

DENSITÉ ET SÉLECTION DE GODET

DENSITÉ DES MATÉRIAUX		
Matériau en vrac	Densité du matériau [tonne / m ³]	Remplissage possible du godet [%]
Terre / Argile	1,5 ~ 1,7	~110
Sable et gravier	1,5 ~ 1,7	~105
Agrégat	25 ~ 76 mm (1" à 3 in)	~100
	19 mm (0,75 in) et plus	

TABLEAU DE SÉLECTION DU GODET POUR LA HL975A CVT																	
Bras de levage standard - godet à usage général																	
Type	m ³ (yd ³)	Densité du matériau [ton / m ³]															
		0,8 (1 349)	0,9 (1 517)	1,0 (1 686)	1,1 (1 854)	1,2 (2 023)	1,3 (2 191)	1,4 (2 360)	1,5 (2 528)	1,6 (2 697)	1,7 (2 865)	1,8 (3 034)	1,9 (3 203)	2,0 (3 371)	2,1 (3 540)	2,2 (3 708)	2,3 (3 878)
Lame de coupe	4,8 (6,28)	5,5 m ³ (7,19 yd ³)											4,6 m ³ (6,02 yd ³)				
	5,2 (6,80)	6,0 m ³ (7,85 yd ³)														4,9 m ³ (6,41 yd ³)	
Dent à 1 boulon	4,6 (6,02)	5,3 m ³ (6,93 yd ³)											4,4 m ³ (5,75 yd ³)				
	5,0 (6,54)	5,8 m ³ (7,59 yd ³)														4,8 m ³ (6,23 yd ³)	
Dent à 2 boulons	4,6 (6,02)	5,3 m ³ (6,93 yd ³)											4,4 m ³ (5,75 yd ³)				
	5,0 (6,54)	5,8 m ³ (7,59 yd ³)														4,8 m ³ (6,23 yd ³)	
Lame de coupe, QC	4,8 (6,30)	5,5 m ³ (7,19 yd ³)											4,6 m ³ (6,02 yd ³)				
Bras de levage haut (XT) - godet à usage général																	
Type	m ³ (yd ³)	Densité du matériau [ton / m ³]															
		0,8 (1 349)	0,9 (1 517)	1,0 (1 686)	1,1 (1 854)	1,2 (2 023)	1,3 (2 191)	1,4 (2 360)	1,5 (2 528)	1,6 (2 697)	1,7 (2 865)	1,8 (3 034)	1,9 (3 203)	2,0 (3 371)	2,1 (3 540)	2,2 (3 708)	2,3 (3 878)
Lame de coupe	4,8 (6,28)	5,5 m ³ (7,19 yd ³)											4,6 m ³ (6,02 yd ³)				
	5,2 (6,80)	6,0 m ³ (7,85 yd ³)														4,9 m ³ (6,41 yd ³)	
Dent à 1 boulon	4,6 (6,02)	5,3 m ³ (6,93 yd ³)											4,4 m ³ (5,75 yd ³)				
	5,0 (6,54)	5,8 m ³ (7,59 yd ³)														4,8 m ³ (6,23 yd ³)	
Dent à 2 boulons	4,6 (6,02)	5,3 m ³ (6,93 yd ³)											4,4 m ³ (5,75 yd ³)				
	5,0 (6,54)	5,8 m ³ (7,59 yd ³)														4,8 m ³ (6,23 yd ³)	
Lame de coupe, QC	4,8 (6,30)	5,5 m ³ (7,19 yd ³)											4,6 m ³ (6,02 yd ³)				

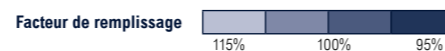

CABINE ET INTÉRIEUR	STD
ALARMES, SONORES ET VISUELLES	
Témoin d'avertissement central	•
Température du liquide de refroidissement du moteur	•
Température d'huile de boîte de vitesses	•
Température de l'huile hydraulique	•
Niveau de carburant	•
Erreur de boîte de vitesses	•
Colmatage du filtre à air	•
Pression d'huile moteur	•
Tension de la batterie	•
Pression d'huile de frein	•
Arrêt du moteur	•
Niveau de liquide de refroidissement du moteur	•
TÉMOINS	
Frein de stationnement	•
Feux de route	•
Conduite par manette	•
FNR	•
Verrouillage de différentiel	•
Coupure de pilote	•
Clignotant	•
Activation/désactivation de ceinture de sécurité	•
Arrêt automatique du moteur	•
Interruption d'embrayage	•
Tenue de route	•
ÉCRAN LCD	
Niveau de DEF	•
Bas niveau de DEF	•
Gamme de rapports de transmission	•
Horloge et code d'erreur	•
Temps de travail et distance	•
Compteur d'heures de fonctionnement	•
Régime moteur	•
JAUGES	
Température du liquide de refroidissement du moteur	•
Niveau de carburant	•
Température d'huile de boîte de vitesses	•
Compteur de vitesse	•
BATTERIES	
1315 CCA, 12 V, 2 pcs	•
SYSTÈME D'ÉCLAIRAGE	
Lumière intérieure de cabine LED	•
4 clignotants	•
2 feux stop et arrière	•
2 feux stop et arrière (LED)	•
2 phares sur le châssis avant	•
2 phares (LED) sur le châssis avant	•
2 phares de travail sur le toit avant de la cabine	•
4 phares de travail sur le toit avant de la cabine	•
2 phares de travail sur le toit arrière de la cabine	•
4 phares de travail (LED) sur le toit avant de la cabine	•
2 phares de travail (LED) sur le toit arrière de la cabine	•
2 phares de travail sur la grille arrière	•
2 phares de travail (LED) sur la grille arrière	•
ALLUMAGE	
Clé standard	•
Touche intelligente avec bouton marche / arrêt	•
COMMUTATEURS	
Danger	•
FAP	•
Capot moteur ouvert	•
Frein de stationnement	•
Coupe-circuit de batterie	•
Commande FNR	•
Commutateur au pied du verrouillage de différentiel	•
Direction d'urgence	•
Coupure de pilote	•
Compresseur d'air	•
Klaxon, électrique	•
COMMUTATEURS TACTILES DANS LE MONITEUR	
Éclairage principal	•
Éclairage de travail	•
Graissage auto	•
Attache rapide	•
Tenue de route	•

CABINE ET INTÉRIEUR	STD
ALARMES, SONORES ET VISUELLES	
Système de pesage	•
Gyrophare	•
Essuie-glace arrière	•
Chauffage de rétroviseur	•
Position auto (flèche / godet)	•
Modulation fine	•
Activation de la caméra arrière	•
CABINE (INSONORISÉE)	
Cabine ROPS/ FOPS	•
Allume-cigares et cendrier	•
Patère	•
Rétroviseur (1 à l'intérieur)	•
Rétroviseurs (2 à l'extérieur, chauffants)	•
Colonne de direction, inclinable et télescopique	•
Volant de direction avec bouton	•
Pare-soleil à enrouleur (vitre avant)	•
Pare-soleil à enrouleur (vitre arrière)	•
Verre de sécurité teinté	•
1 porte de cabine (LH)	•
Porte-revues	•
Radio / Lecteur USB avec Bluetooth	•
Tapis de sol en caoutchouc	•
Repose-poignet	•
Transformateur 24 V à 12 V CC (20 A)	•
PORTE	
Serrures de porte et de cabine, clé standard	•
Portes, accès d'entretien (verrouillage)	•
Portes, accès d'entretien (télécommande)	•
Ouverture de porte de cabine à distance	•
CLIMATISATION AUTOMATIQUE	
Climatisation et chauffage	•
Dégivreur	•
Essuie-glaces intermittents et lave-glace, avant et arrière	•
SIÈGE	
Siège chauffant à suspension pneumatique	•
Siège chauffant à suspension mécanique	•
ESPACE DE RANGEMENT PERSONNEL	
Boîte de la console	•
Porte-gobelets et canettes	•
PÉDALES	
Pédale de frein unique	•
Pédale d'accélérateur sans commutateur ECO	•
Pédale d'accélérateur avec commutateur ECO	•

MOTEUR	STD
Alternateur, 110 A	•
Antigel	•
Réchauffeur de carburant	•
Protection du ventilateur	•
Capuchon anti-pluie, admission d'air du moteur	•
Jauge visuelle de niveau de liquide de refroidissement	•
Préfiltre à air centrifuge	•
Radiateur à large noyau	•
MOTEUR, CUMMINS, X12	
EU STAGE V / EPA TIER 4 FINAL	•
Pompe d'amarçage de carburant du moteur	•
Séparateur carburant / eau	•
Jauge de niveau d'huile moteur	•
MODULE D'ÉMISSIONS PROPRES	
DOC, SCR, DPF	•

BOÎTE DE VITESSES	STD
CVT (de type répartiteur de puissance)	•
Jauge visuelle d'huile de boîte de vitesses	•
FREIN	
Frein de service (disque humide fermé)	•
Frein de stationnement	•
ESSIEU AVANT	
Différentiel à verrouillage hydraulique	•
Différentiel ouvert	•
Différentiel à glissement limité	•
ESSIEU ARRIÈRE	
Différentiel ouvert	•
Différentiel à glissement limité	•
Système de refroidissement à deux essieux	•

GROUPES MOTOPROPULSEUR	STD
PNEUS	
26.5 R25, ** L3	•
26.5 R25, *, XHA	•

SÉCURITÉ	STD
BARRE DE SÉCURITÉ DE LA FLÈCHE	
Direction d'urgence	•
DÉTECTION D'OBJET	
IMOD (Détection intelligente d'objets en mouvement)	•
AAVM (Surveillance de la vue panoramique avancée)	•
Moniteur secondaire	•
Radar	•
TÉLÉMATIQUE	
Hi MATE	•
ECD (Diagnostics connectés du moteur)	•

SYSTÈME HYDRAULIQUE	STD
2 tiroirs MCV (flèche/godet)	
3 tiroirs MCV (flèche/godet/aux)	•
Système de positionnement de la flèche (automatique)	
Système de positionnement du godet (automatique)	•
Prises de pression de diagnostic	
Jauge visuelle de niveau d'huile hydraulique	•
Commande EH (manette)	•
Commande EH (sensitivo)	•
Manette de direction EH	•
Système de contrôle de conduite	•
Système de direction secondaire	•
Conduite supplémentaire pour fonction auxiliaire	•
Conduites attache rapide	•
Graissage auto	•
Huile Hyundai Bio Hydraulic (HBHO)	•

AUTRES	STD
BARRE DE VERROUILLAGE DE L'ARTICULATION	
Crochets de levage et d'arrimage	•
Timonerie de chargeuse, scellée	•
Cinématique en Z	•
Flèche étendue (levage haut)	•
Attache rapide type ISO	•
Capuchons de protection anti-vandalisme	•
Kit d'outils	•
GODET	
Dent de godet de 4,8 m ³ , lame de coupe	•
Dent de godet de 5,2 m ³ , lame de coupe	•
Dent de godet en 1 pièce de 4,6 m ³	•
Dent de godet en 1 pièce de 5,0 m ³	•
Dent de godet en 2 pièces de 4,6 m ³	•
Dent de godet en 2 pièces de 5,0 m ³	•
Dent de godet de 4,8 m ³ , lame de coupe ISO type QC	•
CONTREPOIDS	
Contrepoids	•
Contrepoids - Poids lourd	•
Barre d'attelage avec goupille	•
ACCÈS	
Mains courantes (G / D) placées de manière ergonomique	•
Échelles (Mains G / D) antidérapantes	•
Plates-formes (Mains G / D) antidérapantes	•
Marches placées de manière ergonomique, antidérapantes	•
PROTECTIONS	
Boîte de vitesses	•
Ailes (avant / arrière)	•
Garde-boue	•
Verre de cabine (avant / arrière)	•

* Les équipements de série et en option peuvent varier. Contactez votre concessionnaire Hyundai pour plus d'informations. Le machine peut varier en fonction des normes internationales.

* Les photos peuvent inclure des accessoires et des équipements en option qui ne sont pas disponibles dans votre région.

* Les matériaux et spécifications peuvent être modifiés sans préavis.

* Toutes les mesures impériales sont arrondies à la livre ou au pouce près.



Les spécifications et la conception sont sujettes à modification sans préavis.
Les images des produits Hyundai Construction Equipment Europe peuvent ne pas
montrer l'équipement standard.

Hyundai Construction Equipment Europe nv.
Hyundaialaan 4, 3980 Tessenderlo, Belgique.
Tél : (32) 14-56-2200 Fax : (32) 14-59-3405

FR - 2020.05 Rév. 0

Prêt à expérimenter l'effet Hyundai ?

Contactez votre concessionnaire Hyundai.
hyundai-ce.eu/en/dealer-locator



BAMAG Maschinen AG

Moosäckerstrasse 73, CH-8105 Regensdorf

Telefon 044 843 40 00

info@bamag-maschinen.ch

www.bamag-maschinen.ch

 **HYUNDAI**
CONSTRUCTION EQUIPMENT