

# Mehr als nur Zuhören: Der digitale Sinn für Ihre Ventile.

In Industrieventilen entstehen Schäden oft schleichend. Leckagen verursachen Druckverluste, Verschleiß beeinträchtigt die Funktion und Kavitation oder Erosion greifen Bauteile im Inneren an. Ohne frühzeitige Diagnose drohen ungeplante Stillstände.

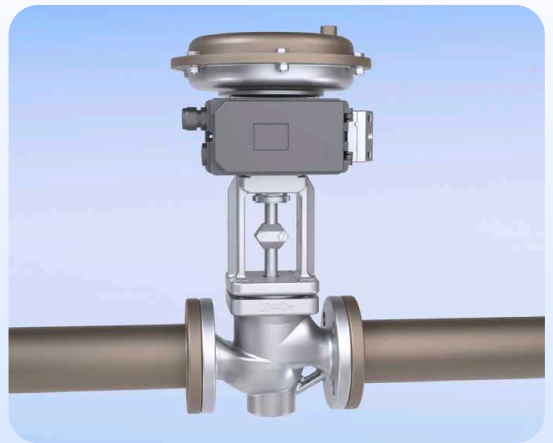

## Unsichtbare Risiken. Spürbare Folgen.

Was im Inneren eines Ventils beginnt, bleibt oft lange unentdeckt, bis Leistung, Sicherheit und Verfügbarkeit plötzlich auf dem Spiel stehen. Verborgene Schäden entwickeln sich schleichend und werden erst sichtbar, wenn sie teuer werden.



### Leckagen

Undichtigkeiten an Sitz, Spindel oder Gehäuse verursachen Druckverlust, Energieverschwendung und potenzielle Sicherheitsrisiken. Interne Leckagen bleiben oft lange unbemerkt und beeinträchtigen die Prozessstabilität erheblich.



### Funktionsstörungen

Verschleiß, Korrosion oder defekte Antriebe führen dazu, dass Ventile nicht mehr zuverlässig öffnen oder schließen. Das gefährdet die Regelgenauigkeit und kann ungeplante Stillstände auslösen.



### Strömungsschäden

Kavitation und Erosion greifen Bauteile von innen an und zerstören Dicht- sowie Sitzflächen. Die Folgen sind Vibrationen, Leistungsabfall und eine deutlich verkürzte Lebensdauer.

## Unsere Lösung

# Wir hören, messen und verstehen Ihr Ventil.

Wir erfassen und kombinieren umfangreiche Betriebs- und Zustandsdaten zu einer ganzheitlichen Zustandsüberwachung und integrieren unsere Instandhaltungslösung individuell in Ihr System.

### Mögliche Sensoren

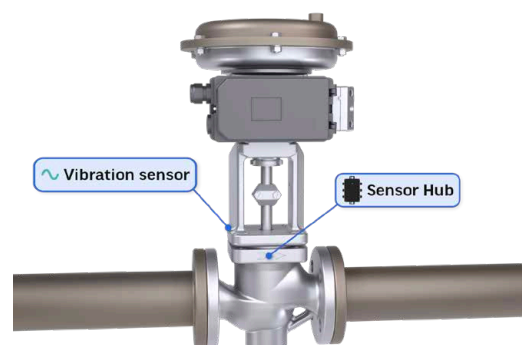
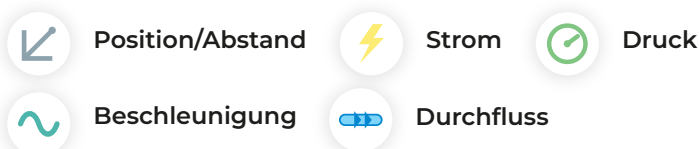

## Erkennbare Schäden

Schwergängigkeit, Korrosion, Deformation, Reibung, Blockade, Spindeldefekt, Getriebeschaden, Überlast, Energiebedarf, Kennlinienfehler, Sitzverschleiß, Leckage, Fehlplanung, Verengung, Kavitation, Flashing, Strömungsabriss, Erosion, Mikroschäden, Prozessabweichung, Regelungsfehler, Ablagerungen.

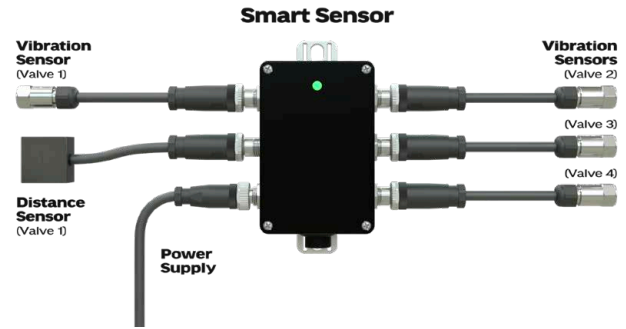

## Wartung, bevor es kritisch wird

Intelligente Überwachung macht aus Unsicherheit planbares Handeln und aus Störungen kontrollierbare Maßnahmen. So sichern Sie Verfügbarkeit, senken Risiken und behalten die volle Kontrolle über Ihre Ventile.



### Leckagen frühzeitig erkennen

Sensoren identifizieren kleinste Veränderungen im Druck-, Durchfluss- oder Geräuschverhalten, bevor eine Undichtigkeit kritisch wird. So können Dichtungen und Sitzflächen gezielt gewartet werden, noch bevor Sicherheitsrisiken oder Produktionsverluste entstehen.



### Funktionsstörungen rechtzeitig vermeiden

Die kontinuierliche Überwachung von Stellzeiten, Bewegungsprofilen und Antriebskräften macht schleichenden Verschleiß sofort sichtbar. Wartungseinsätze erfolgen geplant statt reaktiv, ungeplante Stillstände werden deutlich reduziert.



### Strömungsschäden

Kavitation und Erosion greifen Bauteile von innen an und zerstören Dicht- sowie Sitzflächen. Die Folgen sind Vibrationen, Leistungsabfall und eine deutlich verkürzte Lebensdauer.

## Mit unserem Workshop zur passenden Lösung

**Der Einstieg** in Predictive Maintenance wirft oft viele Fragen auf. Was sollte überwacht werden, welche Technologien sind sinnvoll und lohnt sich der Aufwand überhaupt? **Unser Workshop** hilft Ihnen, genau diese Fragen zu beantworten und eine klare Richtung für Ihr Projekt zu finden.



### Maschinen & Anlagen Workshop

Lassen Sie uns gemeinsam Ihre optimale vorausschauende Instandhaltungslösung konzipieren.



[coderitter.io](http://coderitter.io)



[info@coderitter.io](mailto:info@coderitter.io)

