

TRACTOR DE ORUGAS XLT



2050M

MOTOR

Marca	FPT
Modelo	F4HE96848*J101
Tipo	Electrónico, diesel, 4 tiempos, inyección directa, turboalimentado, certificación Tier 3
Cilindros	6
Diámetro y carrera	104 x 132 mm (4,09" x 5,2")
Desplazamiento	6.700 cm ³ (408.85 pulg ³)
Inyección Directa	Common Rail
Combustível	Diesel
Filtro de combustible	Con rosca, con tamiz de filtro
Sistema de enfriamiento	Líquido
Rotación del motor - rpm	
Alta – punto muerto sin carga	2.375 ± 50
Nominal – plena carga	2.200
Ralentí bajo	800 ± 25
Potencia a 2.200 rpm – ISO 14396	
Bruta (SAE J1349)	232 hp (173 kW)
Neta (SAE J1349)	215 hp (160 kW)
Torque a 1.500 rpm - ISO 14396	
Bruto	1.082 Nm (798 lbf.pié)
Neta	1.004 Nm (740 lbf.pié)
Lubricación del motor	"Lubricación forzada" con sistema de refrigeración de los pistones por chorro de aceite
Ángulo de operación	
Lado a lado	35°
Frontal y trasero	45°
Filtro de aceite	Reemplazable, tipo roscado, cartucho flujo total
Radiador	
Aletas por pulgadas	8
Hélice del ventilador	
	Accionamiento mecánico por correa
	Diámetro 700 mm (2' 3,6")

TREN DE FUERZA

Sistema Hidrostático con circuito cerrado de dos vías	
Bomba	Pistones axiales y flujo variable
Motor	Pistones axiales y cilindrada variable
Fuerza de tracción máxima*	360 kN (80.931 lbf)
Transmisión	Controlada por palanca única de control electrónico
Filtro de aceite	Cartucho reemplazable con filtración de hasta 4 micrones con tela de succión de malla de 100 mesh
Velocidades de desplazamiento	
Avance	9,3 km/h (5,8 mph)
Retroceso	9,3 km/h (5,8 mph)
Freno de estacionamiento	SAHR (Aplicado mediante la acción de resortes, liberado hidráulicamente)
Frenos direccionales	Hidrostático
Control final	2 reducciones de engranajes helicoidales para salida planetaria
Relación de reducción	48.75 :1
Enfriamiento de la transmisión	
Tipo	Intercambiador (aire/aceite)
Área de la colmena	3120 cm ² (483,6 pulg ²)

NOTA: La medida se calcula utilizando la oruga estándar. Aumenta la velocidad de desplazamiento en 4% y reduce la fuerza de tracción en 4% con oruga C.E.L.T. opcional.

SISTEMA ELÉCTRICO

Alternador	120 A
Baterías	2x 12 V en serie, libre de mantenimiento 1.200 CCA a -18°C
Tensión	24 V

SISTEMA HIDRÁULICO

Flujo de la bomba a 2.200 rpm en 3.626 psi (250 bar)	153 l/min (40,40 gpm)
Cilindro de elevación Bulldozer	
Con válvula Rephasing	2
Diámetro del cilindro	82,6 mm (3,3 pulg)
Diámetro de la varilla del cilindro	50,8 mm (2,0 pulg)
Curso	1.000 mm (3 pié 3,4 pulg)
Cilindro de inclinación Bulldozer	1
Diámetro del cilindro	114 mm (4,5 pulg)
Diámetro de la varilla del cilindro	36,5 mm (2,50 pulg)
Curso	126 mm (5 pulg)

AMBIENTE DEL OPERADOR

Cabina

ROPS/FOPS cerrada con aire acondicionado
Joystick único para velocidad y dirección
Asiento ajustable con revestimiento en tejido y suspensión neumática
Cinturón de seguridad retráctil de 50,8 mm (2 pulg)
Apoyabrazos regulables
Dos apoyapiés;
Espejo retrovisor
Tres limpiaparabrisas
Luz de techo
Conector para accesorios de 12 V
Techo tapizado
Alfombra

Luces de advertencia

Filtro de aire
Alternador
Indicador de diagnóstico de fallas
Temperatura del líquido de enfriamiento del motor
Presión del aceite del motor
Filtro hidráulico
Bajo nivel de combustible
Freno de estacionamiento accionado
Indicador de servicio de mantenimiento
Filtro de la transmisión
Presión de carga de la transmisión

Indicadores

Tensión de la batería
Nivel de combustible
Horómetro digital
Tacómetro
Diagnóstico
Recordatorio de servicio
Temperatura de aceite de la transmisión
Indicador de la velocidad de transmisión
Temperatura del líquido de enfriamiento

Alarmas sonoras

Temperatura del líquido de enfriamiento del motor
Presión de aceite del motor
Bajo nivel de combustible
Temperatura de aceite del sistema hidráulico/hidroestático

CAPACIDADES DEL SERVICIO

Tanque de combustible	405 l (107 gal)
Aceite del motor con filtro	16,4 l (4 gal 1 ct)
Aceite de motor sin filtro	15,6 l (4 gal)
Sistema enfriamiento del motor	30,28 l (8 gal)
Tanque hidráulico	210 l (55 gal 2 ct)
Control final de cada lado	25 l (25 gal 2,5 ct)
Cada rodillo inferior	275 ml (0,29 ct)
Cada rueda guía	225 ml (0,24 ct)
Cada rodillo superior	334 ml (0,35 ct)

PESO OPERATIVO

Unidad equipada con cabina, tanque de combustible lleno, operador de 77 kg (170 lb), gancho de tracción delantera, guías de la oruga, hoja. 22.492 kg (49.586 lb)

Versión XLT

Pesos	
Barra de tracción	66 kg (146 lb)
Ripper	1.900 kg (4.188 lb)
Protección de los rodillos	306 kg (375 lb)

OTRAS ESPECIFICACIONES

Tren de rodaje

Ajuste de la tensión de las orugas	Inyección de grasa
Chassi	En pieza única
Longitud de la oruga en el suelo	
XLT (Extralargas)	3.277 mm (10' 9")
Paso de la oruga	
Distancia entre la zapata	230,2 mm (9")
Altura de la garra de la zapata	71,5 mm (2,8")
Diámetro del pasador	44,5 mm (1,75")
Diámetro del buje	
Oruga CLT (Case Lubrificated Track)	72,7 mm (2,86")
Número de zapatas	45
Rodillos	
Inferiores (cada lado)	8
Superior (cada lado)	2
Diámetro de los rodillos inferiores	210 mm (8,3")
Diámetro de los rodillos superiores	187,5 mm (7,4")

Área de la oruga

Ancho de la zapata	610 mm (2')
Área da la oruga no solo	3,99 m ² (42,95 pie ²)

Hoja

Inclinación de la hoja variable	55° a 60°
Velocidad de elevación	483 mm/seg (19 pulg/seg)
Hoja reversible y reemplazable - Bulldozer	
Ancho	200 mm (8")
Espesor	20 mm (0,78")
*Longitud	777,8 mm (2' 6,6")
Cantidad	2
*Longitud	1.062,8 mm (3' 6")
Cantidad	1

NOTA: Cada hoja utiliza 3 cuchillas de corte, según las dimensiones indicadas.

Ripper

Penetración máxima	438 mm (1' 5,2")
Ancho	2.159 mm (7' 1")
Ancho de corte	1.938 mm (6' 4,3")
Espacio libre máximo sobre el solo	550 mm (1' 9,6")
Cantidad máxima de dientes	3
Separación entre los dientes con 3 dientes	944,9 mm (3' 1,2")
Cilindro hidráulico de doble acción	1
Diámetro	155,96 mm (6,14")
Currera	597 mm (1' 11,5")
Diámetro del vástago	70 mm (2,75")

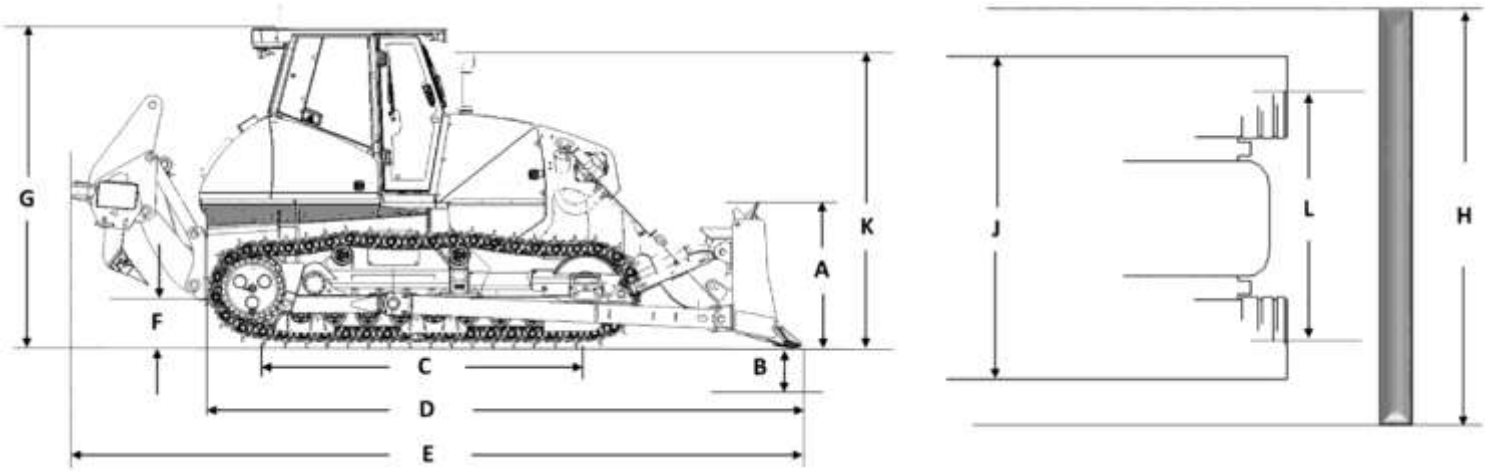

Los diseños son sólo para fines ilustrativos y pueden no ser una representación exacta de la unidad

DIMENSIONES – BULLDOZER

XLT (orugas extralargas) - SEMI U

A. Altura de la hoja	1.369 mm (4' 6")
B. Profundidad de la hoja en el suelo	584 mm (1' 11")
C. Longitud de la oruga en el suelo	3.277 mm (10' 9")
D. Longitud con hoja y remolque	5.200 mm (17' 1")
E. Con hoja y ripper	6.870 mm (22' 6,5")
Con hoja y barra de tracción	5.387 mm (17' 8")
F. Altura libre del suelo	362 mm (1' 2,3")
G. Altura hasta la parte superior de la cabina	3.103 mm (10' 2")
H. Ancho de la hoja totalmente apoyada en el suelo	3.427 mm (11' 3")
J. Ancho hasta las extremidades de las orugas	2.550 mm (8' 4,5")
K. Altura hasta el escape	2.877 mm (9' 5")
L. Ancho de la oruga	1.940 mm (6' 4,4")
Ancho de la zapata	610 mm (2')
Área de la oruga en el suelo	3,99 m ² (42,95 pie ²)
Presión sobre el suelo	0,51 bar (7,39 psi)
Capacidad de la hoja SAE	5,60 m ³ (7,3 yd ³)
Elevación de la hoja sobre el suelo	1.244 mm (4' 1")
Oscilación de la hoja (hasta 8,3°)	433 mm (1' 5")

EQUIPOS ESTÁNDAR

Entorno del operador

Consulte la página 2

Motor

FPT F4HE96848*J101

Certificación Tier 3

Sistema de refrigeración Fan Drive

Refrigerante de aceite del motor

Filtro de combustible

Filtro de aire con junta radial de elemento doble

Pre-filtro tipo turbina

Alternador de 120 A

(2) Baterías 1.200 CCA 12 V

Sistema de refrigeración con radiadores

protegidos contra una posible proyección de

arena. Excelente acceso para mantenimiento

através de paneles laterales del motor

Tren de fuerza

Circuito cerrado de dos vías de variación infinita con accionamiento hidrostático y control electrónico que ajusta la potencia y velocidad de forma independiente para cada oruga en curvas o contrarrotación.

Comandos finales

Reducción triple de los controles finales.

Freno de estacionamiento del tipo SAHR

(aplicado por resorte y liberado por presión hidráulica)

Hoja

Con ajuste manual de inclinación de 55° a 60°.

Control de la lámina con una sola palanca (electro-hidráulica) en el lado derecho del operador, con las posiciones infinitamente variables para controlar las funciones de la lámina HS (hacia arriba, hacia abajo, oscilación del lado izquierdo y derecho). Predisposición para la instalación de control láser o GPS

Tren de rodaje

Ajuste de las orugas por medio de inyección de grasa.

Cadenas lubricadas CASE (CLT).

Pasadores y rodillos (inferiores y superiores), sellados y lubricados.

Guías de la oruga delantera y trasera.

Ripper

3 dientes com 3 posiciones

Otros

Paquete antivandálico

Aviso sonoro de marcha atrás

Bocina

Luces de trabajo:

2 delanteras

1 trasera

Interruptor general de apagado

Espejo interior

Predisposición en el joystick para la instalación del SiteControl.

Predisposición para sistema de monitoreo SiteWatch

Gancho de remolque delantero

Protección delantera de la transmisión

Cinturón de seguridad – 50,8mm (2 pulg)

Radio

EQUIPO OPCIONAL

Equipo montado en la parte trasera

Barra de tracción trasera

Rejillas

Rejilla trasera de la cabina

Otros

Protección de los rodillos inferiores

Calentador de aire de admisión para el arranque en clima frío

Luces de trabajo adicionales, en total cuatro frontales y dos traseras

Orugas de duración extendida (C.E.L.T).



Sistema de administración y monitoreo de flota por satélite o rastreo por teléfono celular.

CASE Corporation se reserva el derecho a realizar mejoras en el diseño o cambios en las especificaciones en cualquier momento sin la obligación de instalarlas en las unidades anteriormente vendidas. Las especificaciones, descripciones y materiales ilustrativos incluidos en este documento reflejan correctamente los datos conocidos hasta la fecha de publicación, aunque están sujetos a cambios sin previo aviso. Las ilustraciones pueden incluir equipamiento y accesorios opcionales y no incluir todo el equipamiento estándar.

CCEEO256 – 02/2022

CaseCE.com



Oficinas Comerciales

ARGENTINA

Ávalos 2829 Edif. 1 Piso 4°,
Complejo Urbana
Vicente López (1605) Bs. As.,
Argentina. Tel: +54 (11) 2034 1400

Plantas de fabricación

BRASIL

Contagem – Minas Gerais – Brasil
Av. General David Sarnoff, 2237
Inconfidentes – C. P. 32210-900
Tel.: +55 31 2104-3392

Sorocaba – São Paulo
– Brasil

Av. Jerome Case, 1.801
Éden – CEP 18087-220
Tel.: +55 15 3334-1700