

Einbauanleitung – Heide Spezial

Installation instruction – Heide Spezial

Hinweise

1. Der Beregnungshydrant „Heide Spezial“ wurde aus der Praxis speziell für die Bewässerung in der Landwirtschaft konstruiert: Der Anschluss mit Vaterstück ermöglicht eine leicht herzustellende Verbindung mit der Beregnungsmaschine (siehe Skizze).
2. Das Gehäuse aus Duktillguss nach EN-JS 1050 ist korrosionsbeständig. Das Absperrerelement ist weich-dichtend. Das Oberteil aus Messing zum Absperrren des Hydranten ist mit einem Dichtring zum Gehäuse abgedichtet.
3. Der Hydrant „Heide Spezial“ wird komplett montiert und auf Dichtheit geprüft geliefert.
4. Die Bedienung (Öffnen bzw. Schließen des Wasseraustritts) erfolgt von oben mit einem Handrad oder mit einer Schlüsselstange.
5. Bei dem Rohr DN 80 entnommenen Wassermengen von ca. 40 m³ bis 60 m³ pro Stunde beträgt der Druckverlust zwischen 0,12 und 0,27 Bar (siehe Diagramm).
6. Der Einbau des Hydranten kann auf einfache Weise überall dort vorgenommen werden, wo ortsfest verlegte Rohrleitungen mit Anschlussflanschen DN 80 (DIN EN 1092) versehen sind.
7. Auf das Vaterstück sollte bei Nichtbenutzung eine Schutzkappe aufgesteckt werden, um den Hydranten vor Verschmutzung und Beschädigung zu schützen. Beim Einbau ist darauf zu achten, dass der Flansch gleichmäßig (über Kreuz) angezogen wird, damit eine einwandfreie Abdichtung gewährleistet ist.
8. Der Beregnungshydrant ist jederzeit betriebssicher und einsatzbereit. Während der Winterruhe muss die Rohrleitung entleert werden, um Frostschäden zu vermeiden.
9. Der Einsatz einer Gummiflächdichtung und Grafitpaste zwischen Hydrantenkörper und Messingoberteil der Absperrarmatur gewährleistet einen einfachen Aus- und Einbau.
10. Hervorzuheben ist die einfache und bequeme Handhabung durch die Anordnung der Schnellkupplung und die Bedienung von oben. Die leichte Austauschbarkeit des Ventils und der Dichtungen (ohne den Hydranten abzuschrauben) ist ebenfalls sehr vorteilhaft.
11. Wir liefern auch den passenden Fußkrümmer (auch reduziert z. B. DN 150/80) für PVC-Rohre (KS), für PE-HD-Rohre mit integrierter Zugsicherung (PEZ®) bzw. für Gussrohre (Tyton®).

Notes

1. *The irrigation hydrant "Heide Spezial" was constructed specifically for the irrigation in agriculture: The connection with male part allows an easy joint with the irrigation machine (see also sketch).*
2. *The casing made of ductile cast iron according to EN-JS 1050 is stainless. The barrier part is soft sealing. The upper section (made of brass) to lock the hydrant is caulked with an sealing ring to the casing.*
3. *The hydrant "Heide Spezial" is delivered fully assembled and tested leak-proof.*
4. *The operating (opening or closing process of water outlet) happens from top with a handwheel or a wrench stick.*
5. *For the DN 80 pipe with a water withdrawal of approximately 40 m³ to 60 m³ per hour, the pressure drop is between 0.12 and 0.27 bar (see diagram).*
6. *The installation of the hydrant can be done at places with stationary pipes with connection flanges DN 80 (DIN EN 1092).*
7. *When not in use, a protection cap should be put on the male part, to prevent the hydrant from dirt and damage. At the installation it's important to tighten the flange evenly (crossed), so a perfect seal is ensured.*
8. *The hydrant is always reliable and ready to use. During the winter the pipe has to be empty to prevent frost damage.*
9. *The use of a flat seal and black lead paste between the hydrant and the upper brass section of the barrier fitting ensures an easy (dis)assembly.*
10. *A highlight is the easy and comfortable handling because of the position of the quick connect and the operating from the top. The easy change of the valve and the seals (without unscrewing the hydrant) is also very advantageous.*
11. *We also offer suitable duckfoot bends and other fittings for PVC-pipes (KS), for PE-pipes with integrated restraining system (PEZ) and for ductile iron pipes.*

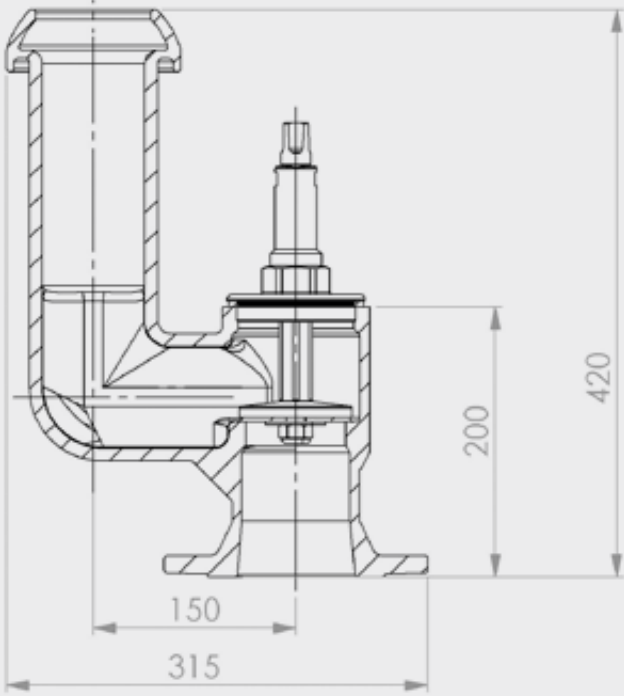

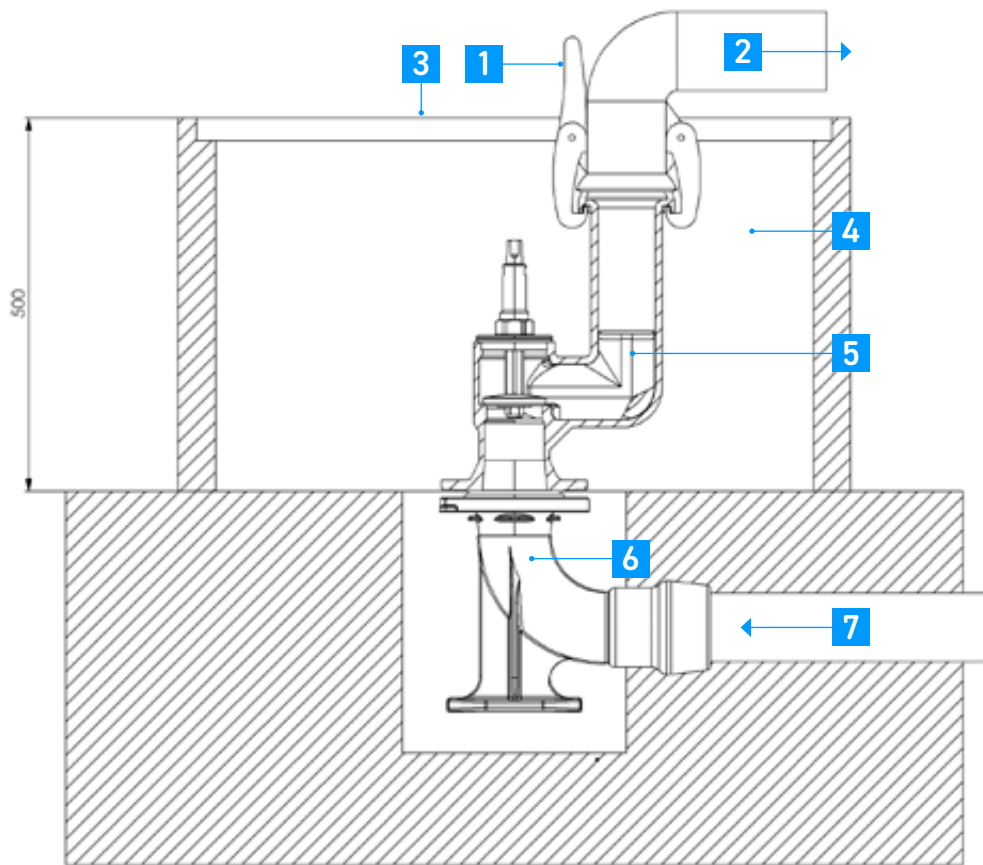

Bauteile

- 1** Kardangelnkupplung
- 2** Zur Beregnungsmaschine
- 3** Riffelblech-Schachtabdeckung
- 4** Betonring Ø 500 mm
- 5** Hydrant „Heide Spezial“
- 6** N-Stück mit KS-, PEZ- oder Tyton-Muffe erhältlich
- 7** Vom Hauptrohr

Components

- 1** Cardan joint clutch
- 2** To the irrigation machine
- 3** Checker plate - manhole cover
- 4** Concrete ring - Diameter 500mm
- 5** Hydrant "Heide Spezial"
- 6** Duckfoot bend with KS-, PEZ- or Tyton socket available
- 7** From the main pipe

Beregnungshydrant Heide Spezial DN 80 |
Irrigation hydrant Heide Spezial DN 80

