

G472C Serie

STRONG

Google TV

HD SMART TV 24"

SRT 24HG4723C



S výhradou změn

Návod k použití

www.strong-eu.com

07/01/2025/10:29

SERVICE CENTER

AT	 support_at@strong-eu.com 0820 400 150 (€ 0,12/Min. österr. Festnetz)	HU	 support_hu@strong-eu.com +36 1 445 26 10
BG	 support_bg@strong-eu.com +359 32 634451	IT	 support_it@strong-eu.com
CZ	 support_cz@strong-eu.com 844 44 44 90	NL	 support_nl@strong-eu.com
DE	 support_de@strong-eu.com 0800 7788 787 (Gebührenfrei)	PL	 support_pl@strong-eu.com 801 702 017
DK	 support_dk@strong-eu.com	PT	 support_pt@strong-eu.com +351 2 100 06 125
ES	 support_es@strong-eu.com +34 91 119 61 76	SK	 support_sk@strong-eu.com 0850 15 05 50
FR	 support_fr@strong-eu.com	SL	 +386 1 828 08 58
HR	 +385 1 344 57 66	UA	 support_ua@strong-eu.com +380 (44) 238 61 50

Supplied by STRONG Austria
Represented by STRONG Ges.m.b.H.
Teinfaltstraße 8/4.Stock
A-1010 Vienna, Austria
Email: support_at@strong-eu.com

Licence

Tento produkt obsahuje jeden nebo více programů chráněných podle mezinárodních a amerických zákonů o autorských právech jako nepublikovaná díla. Jsou důvěrné a jsou majetkem **Dolby Laboratories**. Jejich rozmnožování nebo zveřejňování, zcela nebo zčásti, nebo výroba odvozených děl z nich bez výslovného souhlasu Dolby Laboratories je zakázáno. Copyright 2003-2009 od Dolby Laboratories. Všechna práva vyhrazena.

TENTO PRODUKT SE PRODÁVÁ S OMEZENOU LICENCÍ A JE SCHVÁLEN K POUŽITÍ POUZE V SOUVISLOSTI S OBSAHEM HEVC, KTERÝ SPLŇUJE KAŽDOU Z TĚCHTO PODMÍNEK: (1) OBSAH HEVC POUZE PRO OSOBNÍ POUŽITÍ; (2) OBSAH HEVC, KTERÝ NENÍ NABÍZEN K PRODEJI; A (3) OBSAH HEVC, KTERÝ JE VYTVOŘEN VLASTNÍKEM PRODUKTU. TENTO PRODUKT NESMÍ BÝT POUŽÍVÁN VE SPOJENÍ S HEVC KÓDOVANÝM OBSAHEM VYTVOŘENÝM TŘETÍ STRANOU, KTERÝ UŽIVATEL OBJEDNAL NEBO ZAKOUPIL OD TŘETÍ STRANY, POKUD UŽIVATELI NEJSOU SAMOSTATNĚ UDĚLENA PRÁVA K POUŽÍVÁNÍ PRODUKTU S TAKOVÝM OBSAHEM LICENCOVANÝM PRODEJCEM OBSAHU. VAŠE POUŽÍVÁNÍ TOHOTO PRODUKTU V SOUVISLOSTI S KÓDOVANÝM OBSAHEM HEVC SE POVAŽUJE ZA PŘIJETÍ OMEZENÉHO OPRÁVNĚNÍ K POUŽITÍ, JAK JE UVEDENO VÝŠE.

ZJEDNODUŠENÉ EU PROHLÁŠENÍ O SHODĚ

Společnost STRONG tímto prohlašuje, že zařízení SRT 24HG4723C jsou v souladu se směrnicí 2014/53/EU.

Úplné znění EU prohlášení o shodě je k dispozici na následující internetové adrese: <https://eu.strong-eu.com/downloads/>

Podléhá změnám. V důsledku neustálého výzkumu a vývoje technických specifikací se může změnit design a vzhled výrobků. Vyrobeno na základě licence od Dolby Laboratories. Dolby, Dolby Audio a symbol dvojitého D jsou ochranné známky společnosti Dolby Laboratories Licensing Corporation. Termíny HDMI, HDMI High-Definition Multimedia Interface, HDMI Trade dress a loga HDMI jsou ochranné známky nebo registrované ochranné známky společnosti HDMI Licensing Administrator, Inc. Wi-Fi je registrovaná ochranná známka společnosti Wi-Fi Alliance®. Netflix je registrovaná ochranná známka společnosti Netflix, Inc. YouTube je ochranná známka společnosti Google Inc. Všechny názvy produktů jsou ochranné známky nebo registrované ochranné známky příslušných vlastníků.

© STRONG 2025. Všechna práva vyhrazena.

UŽIVATELSKÁ PŘÍRUČKA

Chcete-li dosáhnout nejlepšího výkonu a bezpečnosti, pečlivě si přečtěte tuto příručku. Tento návod si uschovejte pro budoucí použití.



1.0 POUČENÍ	4
1.1 BEZPEČNOSTNÍ POKYNY	4
1.2 SKLADOVÁNÍ	4
1.3 PŘÍSLUŠENSTVÍ	4
1.4 NASTAVENÍ ZAŘÍZENÍ	5
2.0 INSTALACE	5
2.1 NASTAVENÍ HESLA:	5
2.2 PŘEDNÍ PANEL	5
2.3 ZADNÍ PANEL	6
2.4 DÁLKOVÉ OVLÁDÁNÍ	7
2.5 INSTALACE BATERIÍ	8
2.6 POUŽITÍ INFRAČERVENÉHO DÁLKOVÉHO OVLÁDÁNÍ	8
3.0 PRVNÍ INSTALACE	9
3.1 KANÁLOVÉ INSTALACE PRO KABEL	11
3.2 INSTALACE KANÁLŮ PRO ANTÉNU	12
3.3 INSTALACE KANÁLŮ PRO SATELIT	13
4.0 DOMOVSKÁ OBRAZOVKA	16
4.1 VSTUPY	17
4.2 SÍŤ A INTERNET	17
5.0 VYUŽITÍ ŽIVÉHO TELEVIZNÍHO VYSÍLÁNÍ	20
5.1 INSTALACE KANÁLU	20
5.2 SLEDOVÁNÍ TELEVIZNÍCH KANÁLŮ	21

5.3 ELEKTRONICKÝ PROGRAMOVÝ PRŮVODCE (EPG)	21
5.4 NABÍDKYTV	21
6.0 MOŽNOSTÍ CHYTRÉ TELEVIZE	22
7.0 NASTAVENÍ SYSTÉMU	23
7.1 HLAVNÍ NABÍDKA NASTAVENÍ	23
7.2 NABÍDKA SYSTÉMU	23
8.0 MULTIMÉDIA	24
8.1 PŘIPOMENUTÍ PŘI POUŽÍVÁNÍ PAMĚŤOVÝCH ZAŘÍZENÍ USB	24
8.2 MULTIMEDIÁLNÍ PŘEHRÁVAČ	24
8.2.1 PŘEHRÁVÁNÍ VIDEÍ	25
8.2.2 PROCHÁZET FOTKY	26
8.2.3 PŘEHRÁVÁNÍ HUDBY	27
8.2.4 PROCHÁZET SOUBORY	27
9.0 ŘEŠENÍ PROBLÉMŮ	28
10.0 SPECIFIKACE	30

1.0 POUČENÍ

1.1 BEZPEČNOSTNÍ POKYNY

Před použitím sady si přečtete všechny pokyny. Tyto pokyny dobře uschovejte pro pozdější použití.

- Používejte pouze přídatná zařízení/příslušenství specifikované nebo dodané výrobcem (jako je adaptér výhradního napájení, baterie atd.).
- Před instalací nebo provozem přístroje si přečtete informace o elektrických a bezpečnostních informacích na vnějším zadním krytu.
- Abyste snížili riziko požáru nebo úrazu elektrickým proudem, nevystavujte toto zařízení dešti nebo vlhkosti.
- Větrání by nemělo být narušeno zakrytím větracích otvorů předměty, jako jsou noviny, ubrusy, záclony atd.
- Přístroj nesmí být vystaven kapání nebo stříkání a na přístroj nesmí být umístěny žádné předměty naplněné kapalinami, jako jsou vázy.
- Značka  označuje riziko úrazu elektrickým proudem. Externí vodiče musí být instalovány poučenou osobou nebo musí být použity hotové vodiče nebo kabely.
- Aby nedošlo ke zranění, musí být tento přístroj bezpečně připevněn k podlaze/stěně v souladu s pokyny pro instalaci.
- Nebezpečí výbuchu, pokud je baterie nesprávně vyměněna. Nahraďte pouze stejnými nebo ekvivalentními typy.
- Baterie (baterie nebo baterie nebo sada baterií) nesmí být vystavena nadměrnému teplu, jako je sluneční svit, oheň nebo podobně.
- Nadměrný akustický tlak ze sluchátek a sluchátek může způsobit ztrátu sluchu.
- Poslech hudby při vysoké hlasitosti a po delší dobu může poškodit sluch.
- Aby se snížilo riziko poškození sluchu, je třeba snížit hlasitost na bezpečnou a pohodlnou úroveň a zkrátit dobu poslechu na vysoké úrovni.
- Síťová zástrčka nebo spojka spotřebiče se používá jako odpojovací zařízení, musí zůstat snadno ovladatelná. Pokud se nepoužívá a během pohybu dbejte na sadu napájecích kabelů, např. svážete sadu napájecích kabelů kabelovou páskou nebo něčím podobným. Nesmí mít ostré hrany nebo podobné prvky, které by mohly způsobit odření sady napájecího kabelu. Při opětovném uvedení do provozu se ujistěte, že napájecí kabel není poškozen. V případě poškození nechte napájecí kabel vyměnit za podobný se stejnými specifikacemi. Absence světelné indikace na přístroji neznamená, že je zcela odpojen od sítě. Pro úplné odpojení přístroje musí být vytažena síťová zástrčka.
- Je třeba věnovat pozornost environmentálním aspektům likvidace baterií.
- Na zařízení by neměly být umístěny žádné zdroje otevřeného ohně, jako jsou zapálené svíčky.
-  Abyste zabránili šíření ohně, držte svíčky nebo jiný otevřený oheň mimo tento produkt po celou dobu.
- Konektor USB může poskytovat maximálně 500 mA.
-  Zařízení s tímto symbolem je elektrické zařízení třídy II nebo s dvojitou izolací. Byl navržen tak, aby nevyžadoval bezpečnostní připojení k elektrickému uzemnění.

Provozní prostředí

- Toto zařízení neinstalujte ve stísněném prostoru, jako je knihovna nebo podobná jednotka.
- Nepoužívejte sadu v blízkosti vlhkých a studených oblastí, chraňte sadu před přehřátím.
- Chraňte před přímým slunečním zářením.
- Nepoužívejte sadu v blízkosti prachového místa.
- Nepřipojujte svíčku k přístupné otevírací ploše, aby se zabránilo vniknutí hořlavého cizího materiálu do televizoru.

Směrnice WEEE

 Správná likvidace tohoto produktu. Toto označení označuje, že tento výrobek by neměl být likvidován s jiným odpadem z domácností v celé EU. Abyste zabránili možnému poškození životního prostředí nebo lidského zdraví nekontrolovanou likvidací odpadu, recyklujte jej zodpovědně, abyste podpořili udržitelné opětovné využití materiálních zdrojů. Pro vrácení použitého zařízení použijte systémy vrácení a sběru nebo se obraťte na prodejce, kde byl produkt zakoupen. Mohou tento produkt vzít k recyklaci bezpečně pro životní prostředí.

1.2 SKLADOVÁNÍ

Vaše zařízení bylo před odesláním pečlivě zkontrolováno a zabaleno. Při vybalování se ujistěte, že jsou všechny součásti součástí balení a uchovávejte obal mimo dosah dětí. Doporučujeme, abyste karton během záruční doby uchovávali, aby bylo vaše zařízení dokonale chráněno v případě opravy nebo záruky.

1.3 PŘÍSLUŠENSTVÍ

- 1x uživatelská příručka
- 1x bezpečnostní pokyny/záruční listy
- 1x Dálkové ovládání
- 2x AAA baterie
- 1x Centrální stojan (složený ze tří částí)
- 6x šrouby na nohy
- 1x napájecí kabel
- 1x napájecí adaptér (200V-12V)
- 1x adaptér do auta (12V)

1.4 NASTAVENÍ ZAŘÍZENÍ

Obr. 1

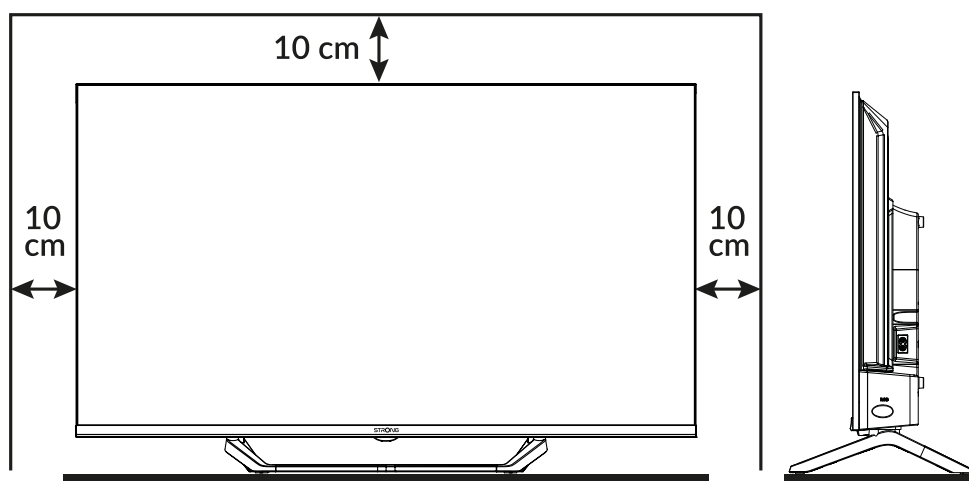

Nainstalujte displej na pevný vodorovný povrch, jako je stůl nebo stůl. Pro ventilaci nechte po celé sadě volný prostor alespoň 10 cm. Abyste zabránili jakýmkoli poruchovým a nebezpečným situacím, neumísťujte na sadu žádné předměty. Tento přístroj lze používat v tropickém a/nebo mírném podnebí.

POZNÁMKA: Po vypnutí a odpojení televizoru vyčistěte obrazovku měkkým suchým hadříkem a vyhněte se skleněným rozprašovačům a jiným čistícím prostředkům pro domácnost.

Tato uživatelská příručka obsahuje kompletní pokyny pro instalaci a používání tohoto televizoru. Symboly slouží následovně:

VAROVÁNÍ Označuje varovné informace.

POZNÁMKA Označuje jakékoli další důležité nebo užitečné informace.

MENU Představuje tlačítko na dálkovém ovladači nebo na televizoru.

Move to Představuje položku nabídky v okně.

2.0 INSTALACE

2.1 NASTAVENÍ HESLA:

Heslo je nastaveno uživatelem během první instalace popsané v kapitole 3 (Krok 5). Je možné vložit kód podle vašeho výběru, ale pamatujte, že pro resetování hesla bude nutné resetovat systém tak, aby se vrátil do továrního nastavení a ztratil všechna nastavení nastavená uživatelem.

2.2 PŘEDNÍ PANEL

Obr. 2

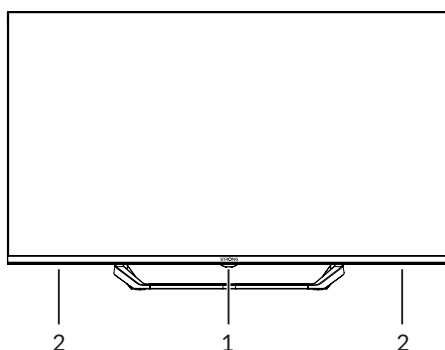

POZNÁMKA: Grafika je pouze pro zobrazení.

1. Indikátor napájení/dálkový senzor

2. Reprodukory

2.3 ZADNÍ PANEL

POZNÁMKA: Grafika je pouze pro zobrazení.

Obr. 3

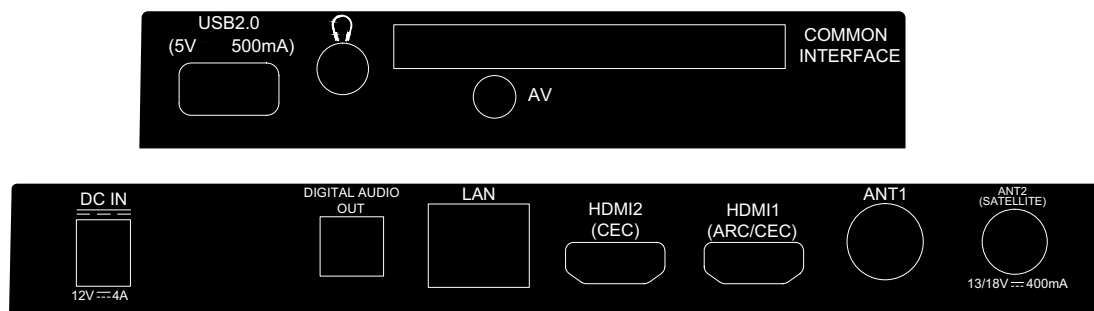

- | | |
|---|---|
| <p>1. USB 2.0</p> <p>2. SLUCHÁTKA</p> <p>3. CI</p> <p>4. AV IN</p> <p>5. DC IN</p> <p>6. DIGITÁLNÍ AUDIO OUT (optický)</p> <p>7. LAN</p> <p>8. HDMI 2 (CEC)</p> <p>9. HDMI 1 (Arc/CEC)</p> <p>10. ANTÉNA IN 1</p> <p>11. MRAVENEK 2/ SAT IN</p> | <p>Port USB 2.0.</p> <p>Sluchátkový nebo sluchátkový audio výstup, reproduktory budou mute když je sluchátko připojeno a je vybráno sluchátko.</p> <p>Vložte modul podmíněného přístupu (Cam).</p> <p>Pro připojení DVD přehrávače nebo jiného zařízení pomocí 3,5mm AV připojte kabel k televizoru a přehrávejte videa na televizní obrazovce.</p> <p>12V konektor pro připojení 12V kabelu</p> <p>Pomocí optického kabelu připojte televizor k kompatibilním digitálním zesilovačem nebo <i>Set</i> em domácího kina.</p> <p>Připojte se k internetovému směrovači a získáte přístup k internetu/aplikacím.</p> <p>Připojte vstupní signál HDMI ze vstupu. zdroj, jako je DVD, Blu-ray přehrávač nebo herní konzole.</p> <p>Připojte vstupní signál HDMI ze zdroje signálu, jako je DVD, Blu-přehrávače paprsků nebo herní konzole nebo přímo do digitálního zesilovače, který podporuje funkci ARC. Tento vstup je vybaven funkcí ARC (Audio Return Channel) pro implementaci audio připojení a pro plnou podporu Dolby Audio.</p> <p>Připojte koaxiální kabel pro příjem signálu z DVB-T/T2 antény nebo DVB-C kabelu.</p> <p>Připojte koaxiální kabel pro příjem satelitního signálu DVB-S/S2 z Dish LNB.</p> |
|---|---|

POZNÁMKA: Pokud se televizor vypne, když připojíte kabel k jakémukoli konektoru, stačí jej znovu zapnout.

2.4 DÁLKOVÉ OVLÁDÁNÍ

Obr. 4

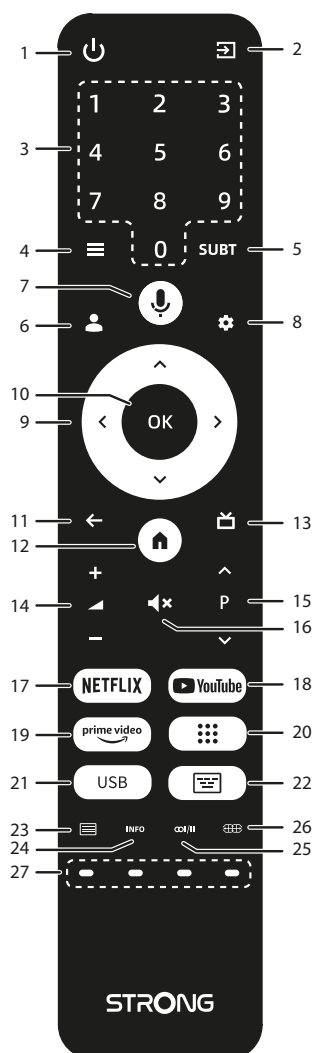

- 1.
- 2.
3. 0 ~ 9
- 4.
5. SUBT
- 6.
- 7.
- 8.
- 9.
- 10.
- 11.
- 12.
- 13.
14. VOL +/-
- 15.
16. P +/-
17. NETFLIX
18. YouTube
19. prime video
- 20.
21. USB
- 22.
23. INFO
24. CMT
- 25.
- 26.
- 27.

- Stiskněte pro zapnutí televizoru nebo pohotovostní režim.
 Stiskněte pro přístup ke zdrojům televizoru.
 Vyberte kanál přímo.
 Stiskněte pro přístup k možnostem nabídky v režimu TV.
 Povolit/zakázat titulky v režimu DTV
 Stiskněte pro výběr účtu
 Stiskněte pro aktivaci funkce hlasového ovládání*.
 Stiskněte pro přístup k nastavení televizoru.
 Projdi si nabídku.
 Potvrďte výběr.
 Stisknutím se vrátíte k dříve zobrazenému kanálu. V nabídce: Zpět na předchozí nabídku.
 Vstupte na domovskou plochu.
 Stisknutím zobrazíte informace EPG v režimu TV.
 Nastavte hlasitost nahoru nebo dolů.
 Stiskněte pro ztlumení nebo obnovení hlasitosti.
 Změňte programy nahoru nebo dolů.
 Stiskněte pro přímý přístup k Netflixu**
 Stiskněte pro přímý přístup na YouTube.
 Stiskněte pro přímý přístup k prvotřídnímu videu***.
 Stisknutím zobrazíte seznam aplikací.
 Vstupte do nabídky Multimédia.
 Zobrazí klávesnici v režimu LiveTV
 Stiskněte pro zadání teletextu.
 Stisknutím zobrazíte informace o kanálu v režimu LiveTV.

25. /II

26. 

27. **BAREVNÁ TLAČÍTKA**

Výběr zvukové stopy

Stiskněte pro změnu nastavení obrazovky

Používejte v souladu s pokyny k provoznímu rozhraní

*Hlasové ovládání a některé další funkce by mohly fungovat pouze při spárování této jednotky RCU s televizorem.

** Členství není zahrnuto. Netflix je k dispozici ve vybraných zemích. Streaming Netflix vyžaduje nastavení účtu. Vyžaduje širokopásmový internet. Podrobnosti najdete na www.netflix.com/TermsOfUse.

*** Členství není zahrnuto. Prime je k dispozici ve vybraných zemích. Streamování prvotřídního videa vyžaduje nastavení účtu. Vyžaduje širokopásmový internet. Podrobnosti najdete na www.primevideo.com.

2.5 INSTALACE BATERIÍ

Obr. 5

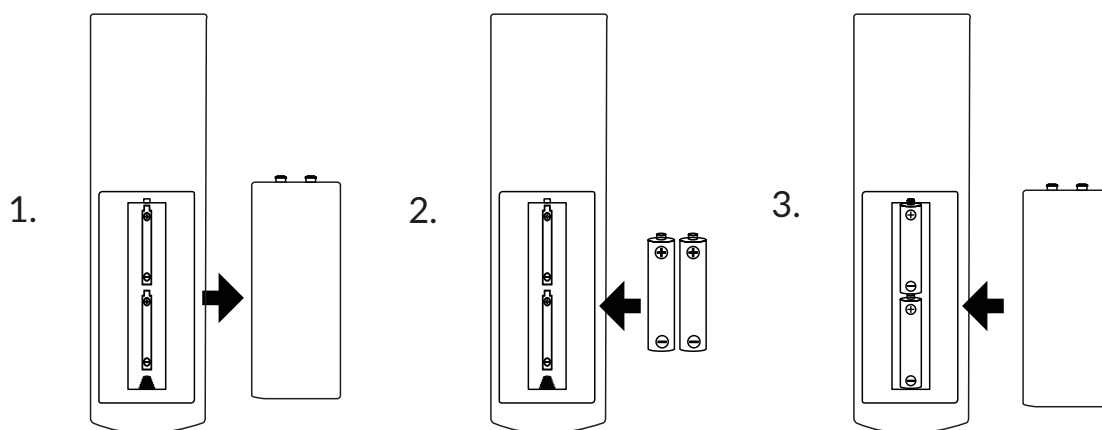

Sejměte kryt baterie z dálkového ovladače a vložte do přihrádky 2x baterie velikosti AAA. Ujistěte se, že odpovídá značení polarity uvnitř přihrádky.

POZNÁMKA:

Obrázky jsou pouze orientační. Skutečné položky se mohou lišit.

1 Otevřete kryt.

2 Vložte baterie do přihrádky a ujistěte se, že je polarita správná.

3 Zavřete kryt.

Opatření pro používání baterie

Nesprávné použití baterie způsobí únik. Pečlivě dodržujte tyto pokyny.

1. Vezměte prosím na vědomí polaritu baterií, abyste zabránili zkratu.
2. Pokud je napětí baterie nedostatečné, což ovlivňuje rozsah použití, měli byste ji vyměnit za novou baterii. Pokud nemáte v úmyslu jej delší dobu používat, vyjměte baterie z dálkového ovladače.
3. Nepoužívejte společně různé typy baterií (například manganové a alkalické baterie).
4. Nevkládejte baterii do ohně a nenabíjejte ani nerozkládejte baterii.
5. Baterie likvidujte v souladu s příslušnými předpisy na ochranu životního prostředí.

2.6 POUŽITÍ INFRAČERVENÉHO DÁLKOVÉHO OVLÁDÁNÍ

- Použijte dálkový ovladač tak, že jej nasměrujete směrem k dálkovému senzoru. Položky mezi dálkovým ovladačem a dálkovým senzorem mohou blokovat normální provoz.
- Dálkový ovladač nesmí prudce vibrovat. Také nestríkejte kapalinu na dálkový ovladač ani jej neumísťujte na místo s vysokou vlhkostí.
- Dálkový ovladač neumísťujte na přímé sluneční světlo, které by způsobilo deformaci jednotky teplem.
- Když je dálkový senzor pod přímým slunečním světlem nebo silným osvětlením, dálkový ovladač nebude fungovat. Pokud ano, změňte osvětlení nebo polohu televizoru nebo ovládejte dálkový ovladač blíže k senzoru dálkového ovládání.

*pro potvrzení vašich voleb použijte tlačítko **OK** nebo pravé tlačítko .

3.0 PRVNÍ INSTALACE

Po správném připojení zapněte televizor.

Postupujte podle počátečního postupu první instalace (FTI) na obrazovce a dokončete instalaci. Bude to trvat několik minut.

Krok 1

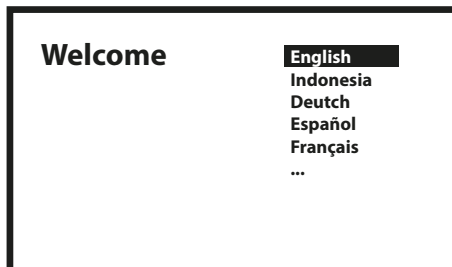

Na uvítací stránce vyberte preferovaný jazyk a místo, stisknutím tlačítka **OK** přejděte na další krok.

Krok 2

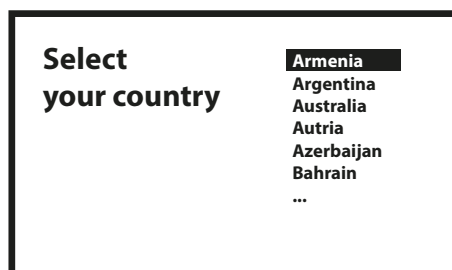

Výběr typu instalace.

Existují dva různé způsoby instalace, jeden kompletní a jeden základní, v závislosti na vašich potřebách.

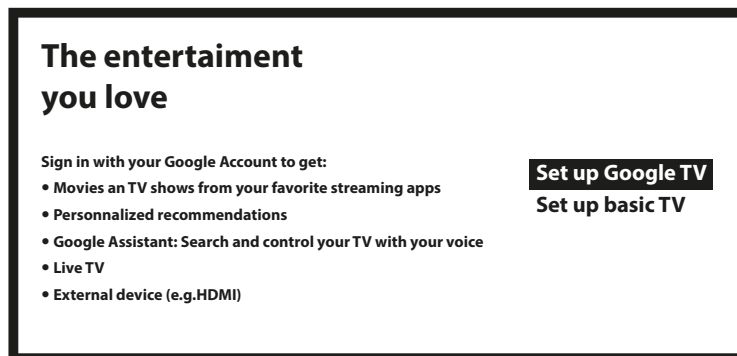

Se základním televizorem získáte: Live TV a extarnal zařízení (např. HDMI)

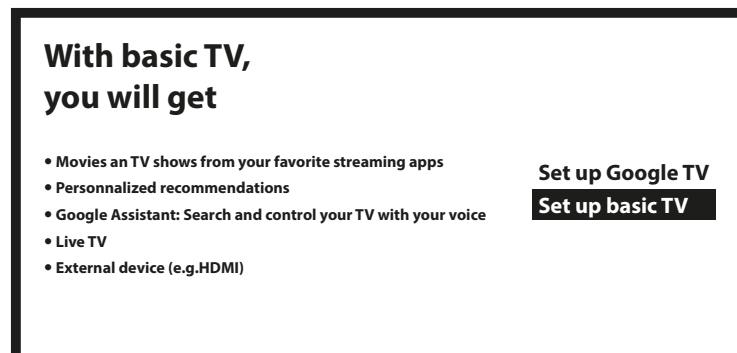

Do televizoru můžete snadno přenést síť Wi-Fi telefonu Android a účet Google.

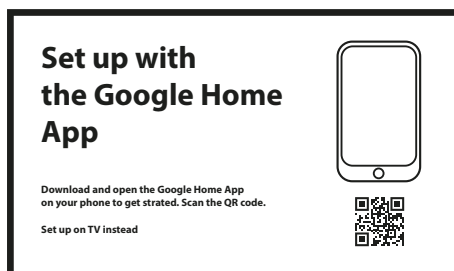

Krok 3

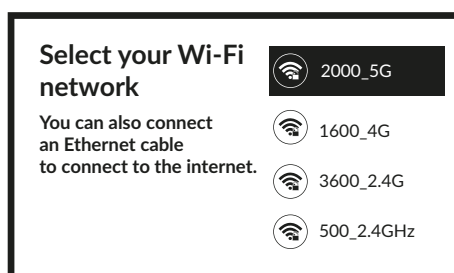

Vyberte síť Wi-Fi pro připojení k internetu. Alternativně je také možné připojit ethernetový kabel ke vstupu na zadní straně.

Krok 4

Po instalaci internetu je čas na účet.

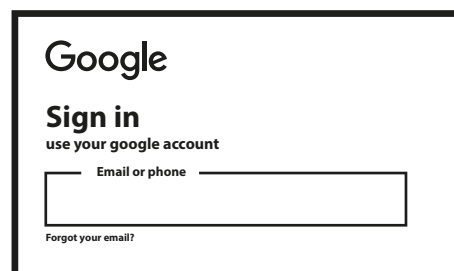

Krok 5

Párování dálkového ovladače.

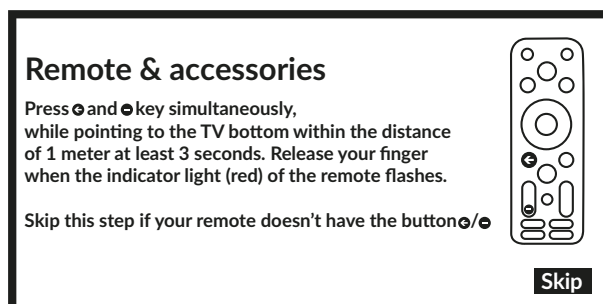

Tlačítka pro současné stisknutí.

Nastavení hesla

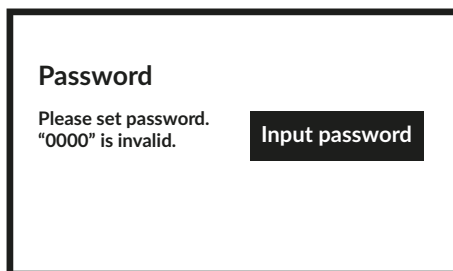

Password
Please set password.
"0000" is invalid. **Input password**

Výběr tuneru.

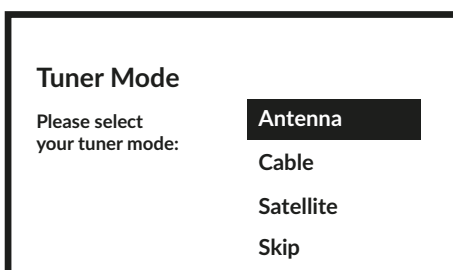

Tuner Mode
Please select
your tuner mode:
Antenna
Cable
Satellite
Skip

Chcete-li nainstalovat kanály pro pozemní, satelitní nebo kabelové vysílání, vyberte *Antenna*, *Cable* or *Satellite* a vyberte požadovaný typ kanálů *Digital*, *Analogue*. V případě, že nemáte zájem o instalaci žádného televizního kanálu, stiskněte *Skip*. Tímto způsobem by televizor dokončil instalaci.

3.1 KANÁLOVÉ INSTALACE PRO KABEL

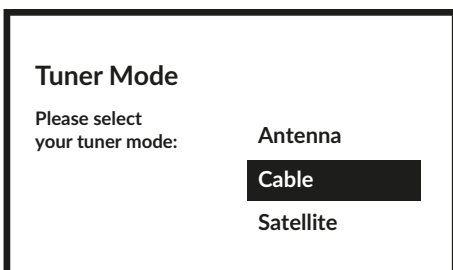

Tuner Mode
Please select
your tuner mode:
Antenna
Cable
Satellite

Vyberte režim tuneru *Cable* a pokračujte stisknutím tlačítka **OK**.

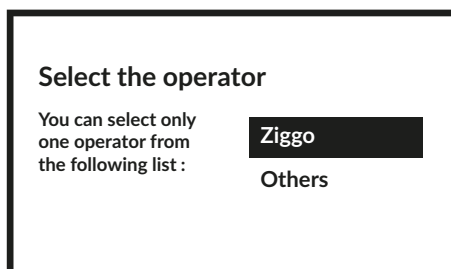

Select the operator
You can select only
one operator from
the following list :
Ziggo
Others

Vyberte jednoho operátora z následujícího seznamu nebo vyberte *Other*, pokud nemáte předdefinovaný operátor nebo se liší od těch uvedených. Po dokončení pokračujte stisknutím tlačítka **OK**.

POZNÁMKA:

Ne všechny země mají předdefinované operátory. Pokud země, kterou jste vybrali, žádnou nemá, bude tento krok přeskočen.

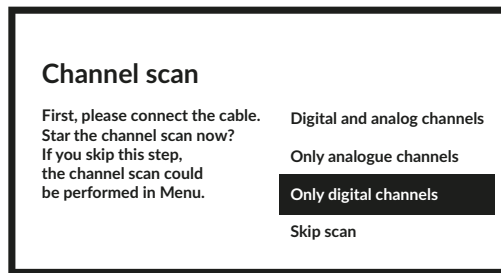

Prvním krokem je připojení kabelu. Poté musíte spustit skenování kanálu. Můžete si vybrat mezi *digitálními a analogovými kanály*, *pouze analogovými kanály* nebo *pouze digitálními kanály*. Pokud tento krok přeskočíte, skenování kanálu lze provést později v nabídce TV. Stiskněte **OK** pro výběr.

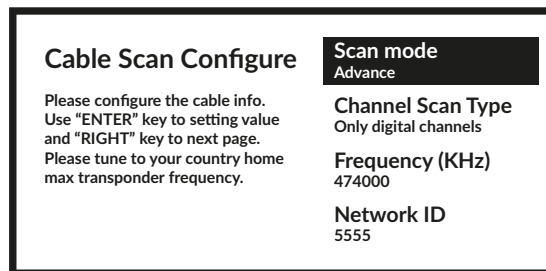

V nabídce *Scan Mode* můžete zvolit provedení úplného skenování výběrem možnosti *Full* a výběrem možnosti *Advance* můžete provést skenování pomocí údajů o frekvenci a ID sítě poskytnutých vaším operátorem. Použijte tlačítko **OK** pro nastavení hodnoty a ► pro spuštění skenování kanálu.

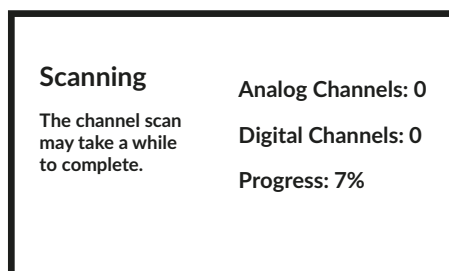

V dalším kroku se spustí skenování kanálu a jeho dokončení bude trvat několik minut.

3.2 INSTALACE KANÁLŮ PRO ANTÉNU

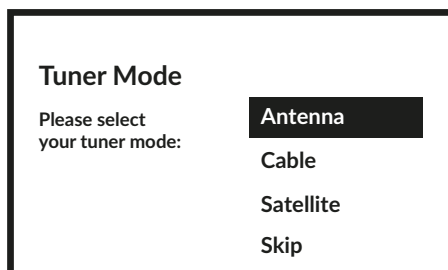

Vyberte režim tuneru *Antenna* a pokračujte stisknutím tlačítka **OK**.

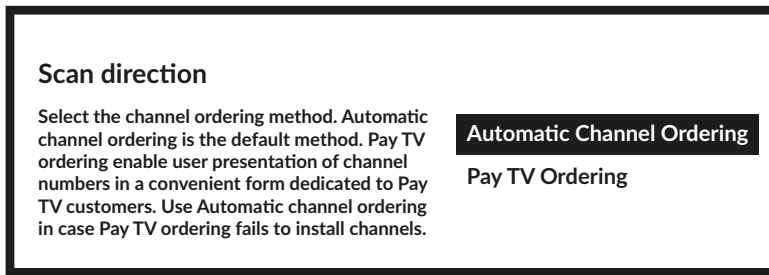

Vyberte preferovaný způsob objednání kanálů.

Automatické objednávání kanálů je výchozí metoda. *Pay TV ordering* umožňuje zákazníkovi vybrat zobrazení čísel kanálů, které jsou pro něj vhodné. Použijte *Automatic channel ordering*, když *Pay TV ordering* nemůže nainstalovat kanály. Pokračujte stisknutím tlačítka **OK**.

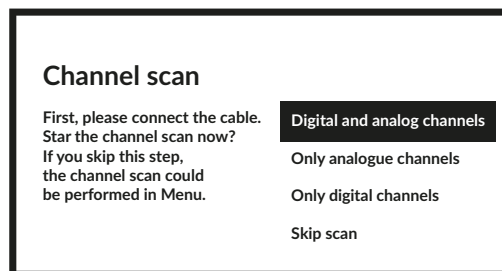

Prvním krokem je připojení anténního kabelu. Poté musíte spustit skenování kanálů. Můžete si vybrat mezi *Digitální a analogové kanály*, *Pouze analogové kanály* nebo *Pouze digitální kanály*. Pokud tento krok přeskočíte, skenování kanálů lze provést později v nabídce TV. Stiskněte **OK** pro výběr.

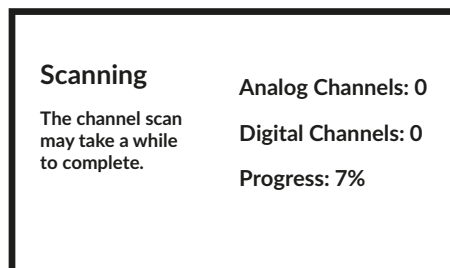

V dalším kroku se spustí vyhledávání kanálů, které zabere několik minut.

3.3 INSTALACE KANÁLŮ PRO SATELIT

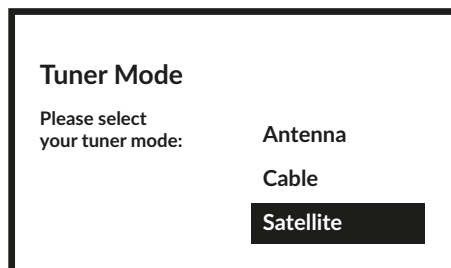

Vyberte režim tuneru *Satellite* a pokračujte stisknutím tlačítka **OK**.

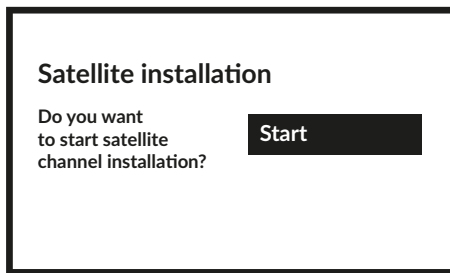

Stisknutím tlačítka **OK** spusíte instalaci satelitního kanálu.

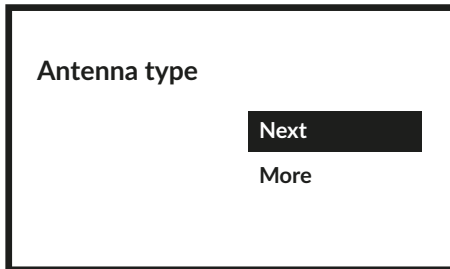

Výběrem *Next* přejdete na stránku *Select the Operator* a výběrem *More* přejdete na stránku *Satellite antenna type*, pokud je nutné nastavit DiSEqC nebo Unicable.

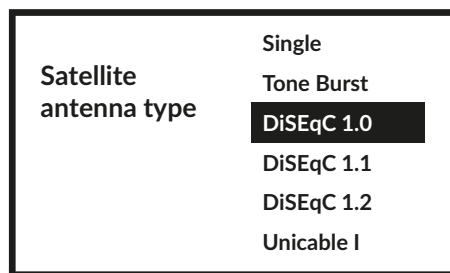

Pokud hledáte seznam LNB, musíte přejít na *General* a stisknout **OK**.

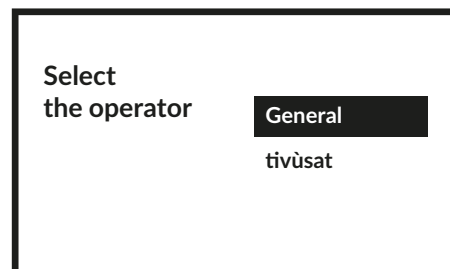

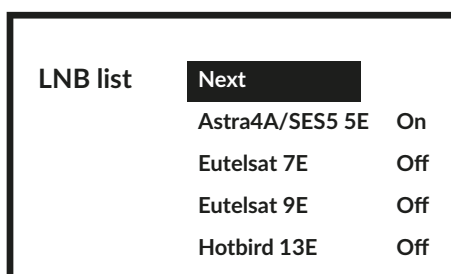

Pomocí ▲▼ můžete vybrat satelit (nebo satelity), na který je vaše jídlo určeno. Stisknutím tlačítka **OK** otevřete podnabídku, která vám umožní aktivovat nebo deaktivovat vybraný satelit a nastavit jeho různé parametry. Po provedení všech nastavení pokračujte výběrem možnosti **Další**.

POZNÁMKA: Pro konfiguraci parametrů DiSEqC nebo Unicable je nutné v předchozích krocích zvolit **MORE**.

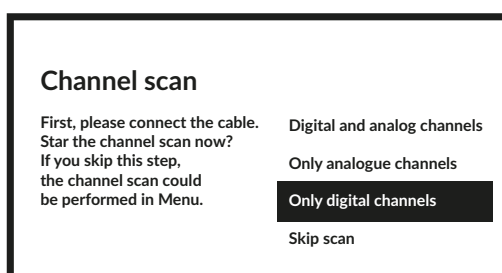

Prvním krokem je připojení satelitu. Poté musíte spustit skenování kanálu. Pokud tento krok přeskočíte, skenování kanálu lze provést později v nabídce TV. Stiskněte **OK** pro výběr.

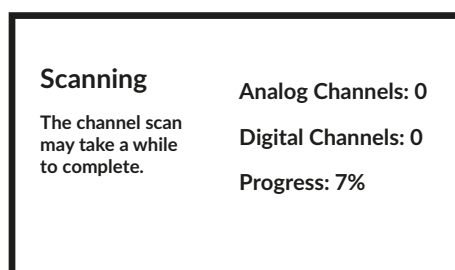

V dalším kroku se spustí vyhledávání kanálu, které zabere několik minut.

Gratulujeme! Úspěšně jste dokončili první instalaci televizoru.



4.0 DOMOVSKÁ OBRAZOVKA

Domovská obrazovka je hlavní obrazovkou tohoto modelu televizoru.

ZÁKLADNÍ instalace na DOMOVSKOU OBRAZOVKU s možností pozdějšího přístupu k vašemu účtu a internetu.

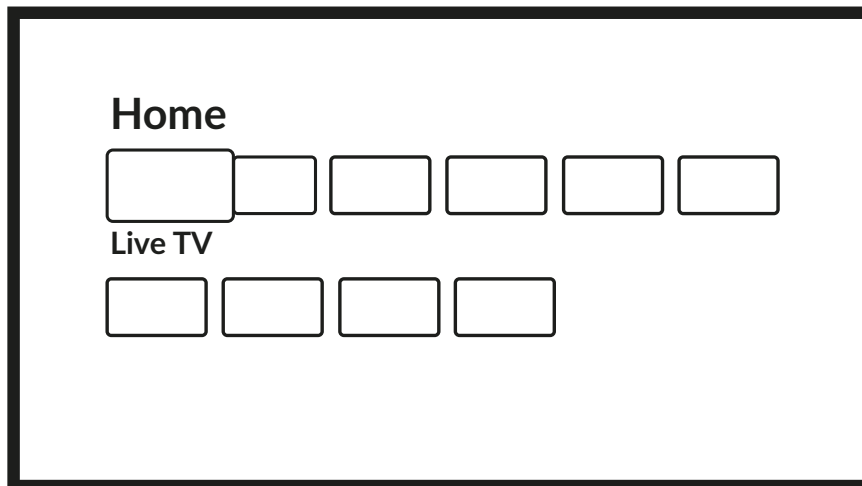

Plná instalace DOMOVSKÉ OBRAZOVKY:

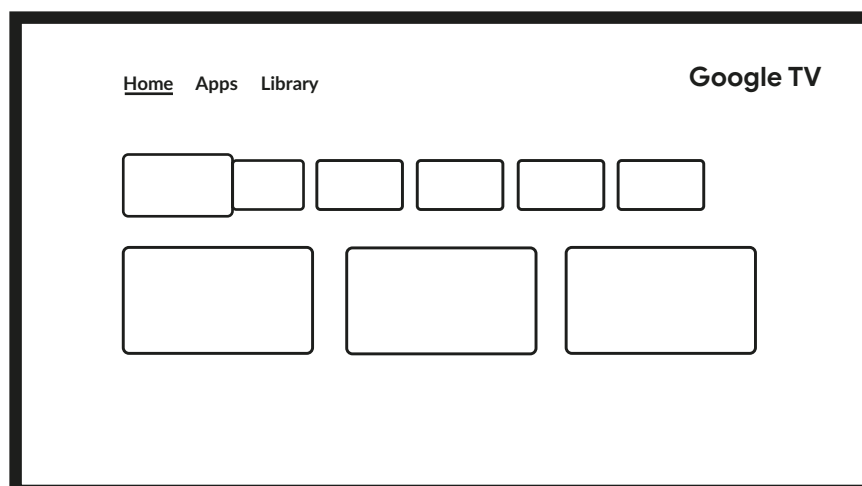

4.1 VSTUPY

Televizor má takové možné vstupy nebo zdroje: *ATV*, *ANTÉNA*, *KABEL* nebo *SATELIT* pro náhled příslušných živých televizních kanálů nebo *HDMI 1*, *HDMI 2*, *HDMI 3* a *AV* pro výběr připojení z externích zařízení.

Pro přístup k této možnosti vyberte položku *Inputs* na domovské obrazovce nebo stiskněte tlačítko **INPUT** na RCU. Vyberte vstupní zdroje pro zařízení, která jsou připojena k televizoru prostřednictvím různých vstupů nebo portů.

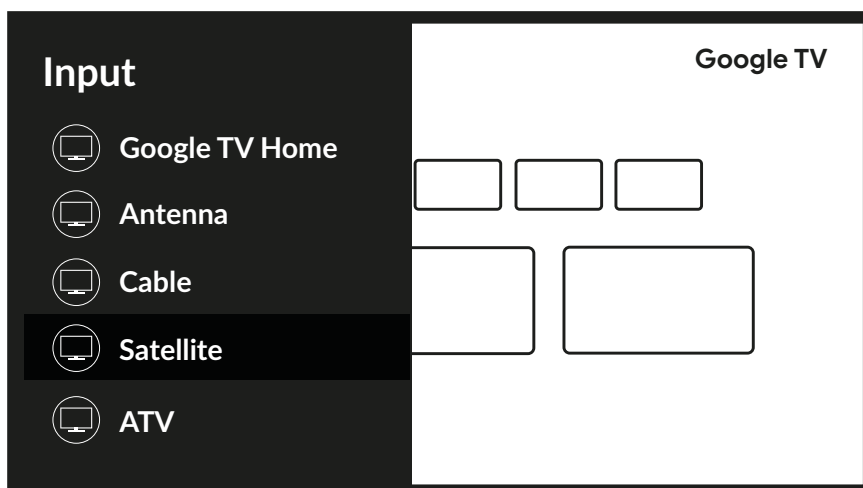

4.2 SÍŤ A INTERNET

Připojení k internetu umožňuje instalovat a používat internetové aplikace (např. You Tube, Netflix atd.) a využívat dalších výhod Smart TV.

Přístup k části pro připojení k síti a internetu je přes kapitolu *Network & internet* z nabídky Settings nebo přes panel rychlého přístupu na domovské obrazovce.

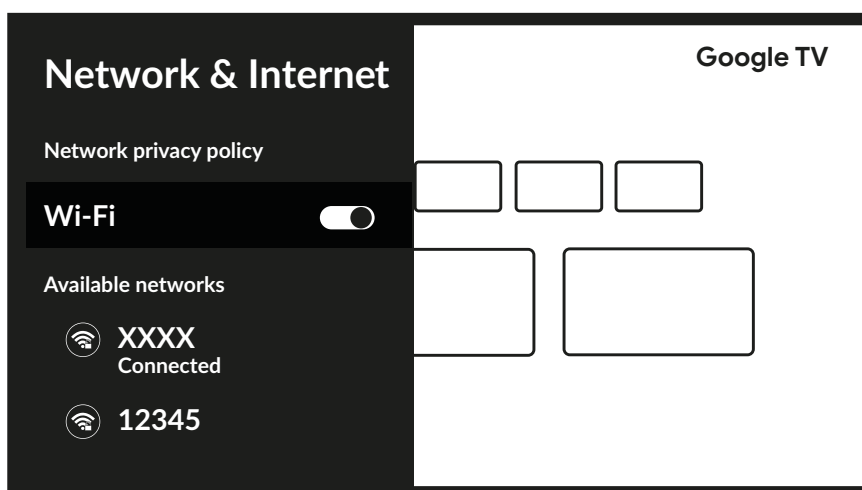

Televizor lze připojit k domácí síti dvěma způsoby:

- Zapojte pomocí konektoru RJ-45 (LAN) na zadním panelu.
- Bezdrátové připojení pomocí interního bezdrátového připojení a domácí bezdrátové sítě.

POZNÁMKA: Pro přístup k internetu se musíte přihlásit k vysokorychlostní širokopásmové internetové službě u svého poskytovatele internetových služeb.

POZNÁMKA: Níže uvedené pokyny jsou jen obvyklé způsoby připojení televizoru ke kabelové nebo bezdrátové síti. Způsob připojení se může lišit v závislosti na skutečné konfiguraci sítě. Máte-li jakékoli dotazy týkající se vaší domácí sítě, obraťte se na svého poskytovatele internetových služeb.

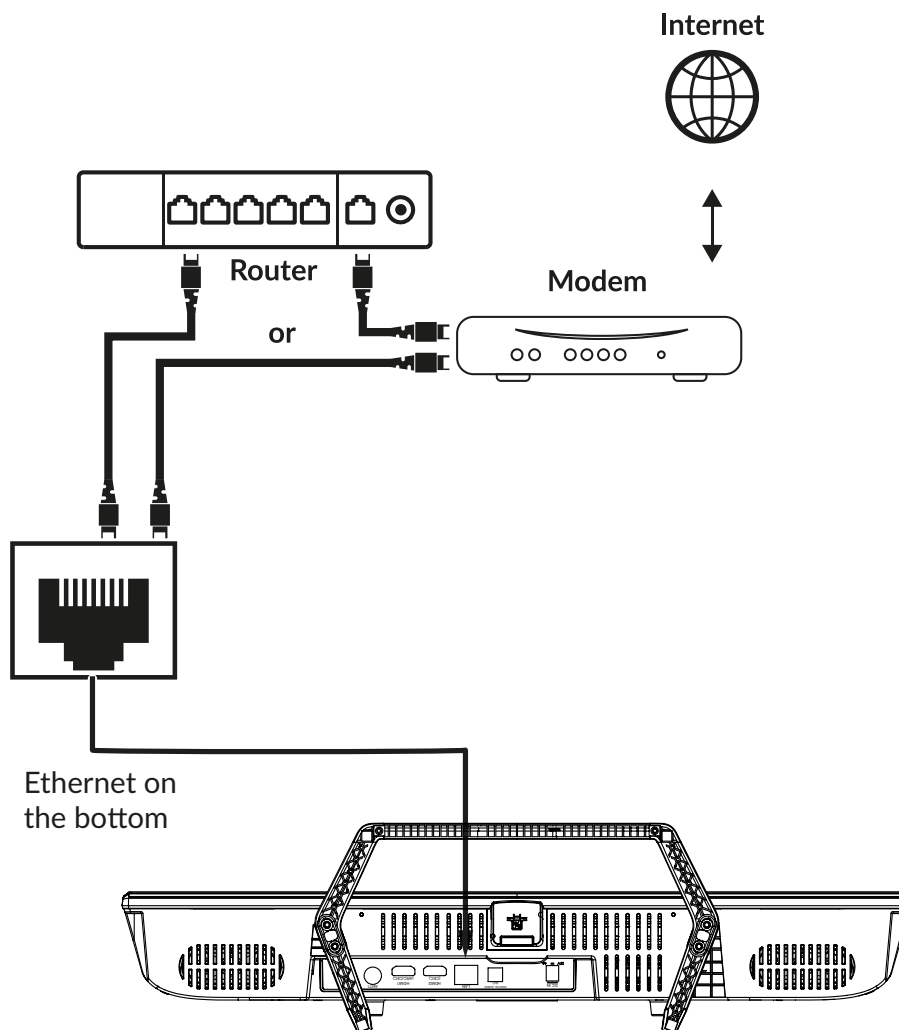

POZNÁMKA: Grafika je pouze pro zobrazení.

Pro připojení ke kabelové síti

1. Ujistěte se, že máte:

- Ethernetový kabel, který je dostatečně dlouhý na to, aby se dostal k televizoru
- Směrovač nebo modem s dostupným ethernetovým portem
- Vysokorychlostní připojení k internetu

2. Připojte ethernetový kabel k routeru a k ethernetovému portu na zadní straně televizoru.

3. Pro konfiguraci televizoru použijte nabídku *Network Configuration*.



Wi-Fi connection

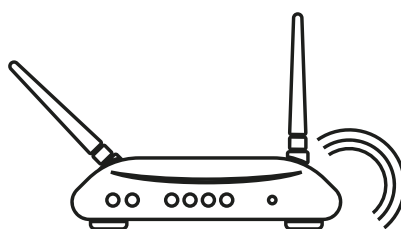
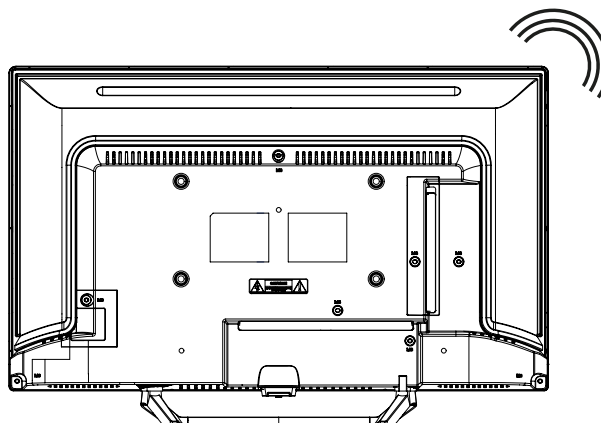

Wireless router

POZNÁMKA: Grafika je pouze pro zobrazení.

Připojení k bezdrátové síti:

1. Ujistěte se, že máte:

- Směrovač vysílající bezdrátový signál 2,4 GHz nebo 5 GHz.
- Vysokorychlostní připojení k internetu

2. Ze seznamu *Available networks* vyberte svou síť Wi-Fi a zadejte heslo pro připojení.

3. Použijte další možnosti nabídky pro konfiguraci připojení (v případě potřeby).

Další informace o chytrých funkcích vašeho televizoru naleznete v kapitole 6.

5.0 VYUŽITÍ ŽIVÉHO TELEVIZNÍHO VYSÍLÁNÍ

Chcete-li sledovat živé televizní kanály, vyberte aplikaci *Live TV* na domovské obrazovce nebo jeden z televizních zdrojů ze vstupní nabídky. Stisknutím tlačítka OK spustíte tuto aplikaci.

Tato aplikace vám umožňuje přístup k živému televiznímu vysílání, abyste mohli sledovat a vychutnávat si své oblíbené televizní a rozhlasové programy z televizních zdrojů (ATV, anténa, kabel nebo několik satelitů) podle vašeho výběru.

V případě, že jste během FTI přeskočili instalační část kanálu a poprvé vstoupili do aplikace, aplikace vám doporučí provést skenování a instalaci kanálů.



POZNÁMKA: Vezměte prosím na vědomí, že nemůžete nic sledovat, pokud nejsou naskenovány a nainstalovány žádné kanály.

5.1 INSTALACE KANÁLU

Pokud nebyly kanály během první instalace naladěny, je stále možné tak učinit později, a to přístupem k aplikaci **LIVE TV**, která je k dispozici na DOMOVSKÉ obrazovce.

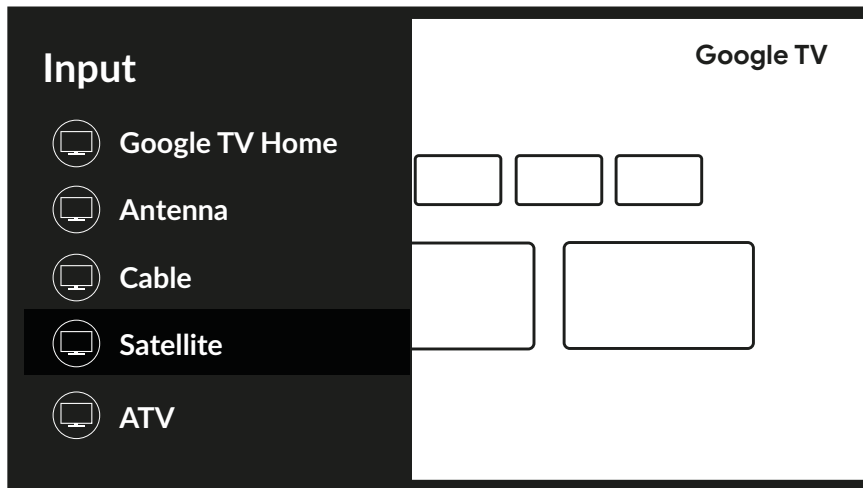
Nejprve musíte vybrat správný zdroj pro skenování, abyste získali kanály, které chcete nainstalovat, stisknutím tlačítka  a výběrem zdroje.



Jakmile nastavíte správný zdroj, stiskněte tlačítko  a poté tlačítko , abyste se dostali do kapitoly *Channels*. Vyberte *Channel* a postupujte podle pokynů pro instalaci kanálů.

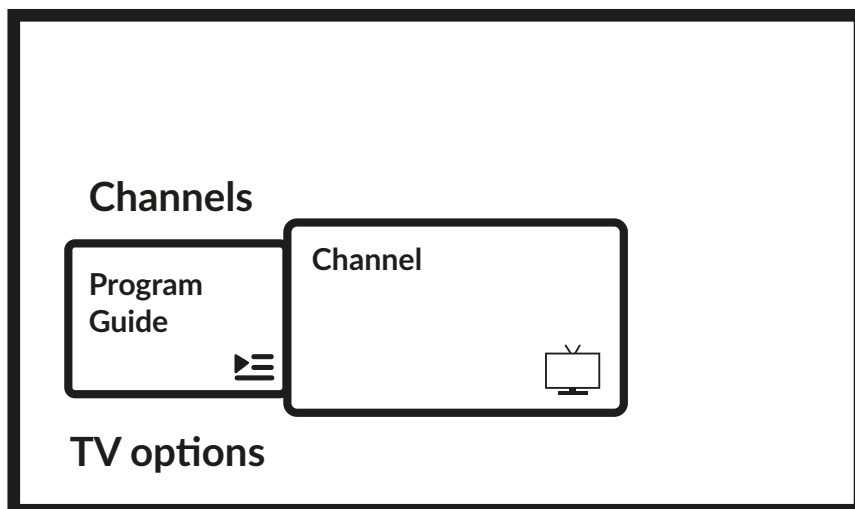

5.2 SLEDOVÁNÍ TELEVIZNÍCH KANÁLŮ

Po dokončení instalace můžete použít televizor pro sledování nainstalovaných televizních programů. Některé užitečné funkce pro pohodlné sledování.

Změna kanálů

Pro změnu kanálů jsou možné následující způsoby:

- Prostřednictvím přímého přístupu pomocí tlačítek 0~9.
- Pomocí tlačítek ▲▼ nebo P+/P-.
- Pomocí seznamu kanálů pomocí tlačítek OK a ▲▼. Pomocí tlačítek P+/P- nebo ◀▶ v seznamu můžete procházet seznamem Page Up nebo Down.

Info Banner

Při sledování televize můžete stisknutím tlačítka **INFO** získat informace o aktuálním / příštím pořadu a události týkající se vysílání a také některé další užitečné informace o něm*.

* Informace o události se zobrazí, pokud jsou k dispozici. Dostupnost závisí na vysílání.

5.3 ELEKTRONICKÝ PROGRAMOVÝ PRŮVODCE (EPG)

EPG je zkratka pro Digital Electronic Program Guide. Je dodáván poskytovateli pořadů a nabízí informace o vysílaných pořadech. Můžete k němu přistupovat v digitálním režimu stisknutím tlačítka **EPG** na dálkovém ovladači nebo prostřednictvím možností televizoru pomocí tlačítka **✳ + ▲** v kapitole *Channels*. Chcete-li se dostat do EPG, vyberte ikonu *Program Guide*.

Použijte ▲▼ pro výběr kanálu a ◀▶ pro zobrazení podrobných informací o programu.

Stiskněte tlačítko ◀ pro zastavení a návrat do režimů prohlížení.

Stiskněte tlačítko **COLOR** pro provedení požadovaných akcí:

- ČERVENÁ přejít na předchozí den EPG
- ZELENÁ přejít na další den EPG
- ŽLUTÁ Zobrazit podrobnosti
- BLUE Filtr typu

POZNÁMKA: Svíslá čára v časové liště zobrazuje aktuální čas. Vybraný program má indikátor průběhu v jiné barvě, který ukazuje, kolik času uplynulo od začátku programu.

5.4 NABÍDKYTV

K provádění změn v prohlížení kanálů a nastavení dalších možností můžete použít přístup k nabídkám aplikace *Live TV*.

Má 2 úrovně *Channels* a *TV options* (výchozí). Tato nabídka je uspořádána jako řádky ikon. Pro zobrazení nabídky *TV options* stiskněte tlačítko **✳**, pro zobrazení nabídky *Channels* stiskněte tlačítka **✳ + ▲**.

1. Úroveň možností TV

Tato úroveň se nazývá *Channels* a poskytuje přístup k některým informacím a parametrům vysílání.

Obsahuje tyto položky: *Program Guide*, *Channel* a *Channel Management*.

Program Guide

Nástroj *Channel*

Channel Management

poskytuje přístup k EPG. Další informace o jeho použití naleznete v kapitole 5.3.

umožňuje vyhledávat kanály (viz kapitola 5.1) a upravovat nastavení *Parental Control*.

poskytuje přístup k řadě možností, které vám umožní upravit seznam kanálů. Umožňuje například odstranit, přeskočit nebo přemístit jeden nebo více kanálů obsažených v seznamu.

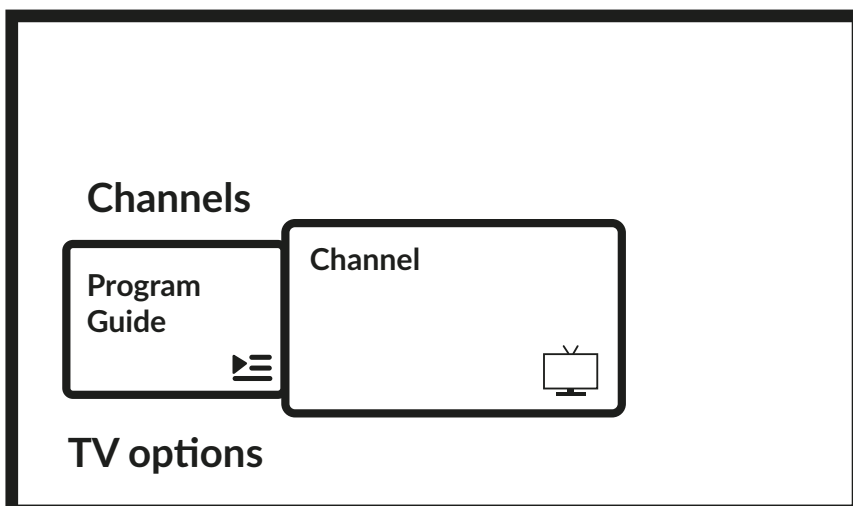

2nd Úroveň možností TV

TV options obsahuje tyto položky: *Input, Picture, Screen, Sound, Power, Parental Controls, CI Card, Advanced Options a Settings.*

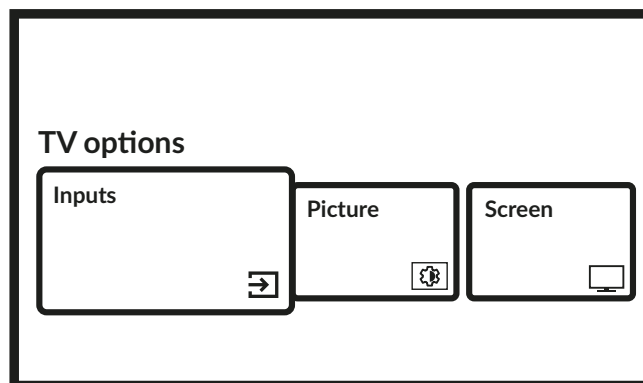

Inputs umožňuje vybrat zdroj, který se má zobrazit. Dostupné zdroje jsou:

- Anténa: pro povolení zobrazení kanálů z digitálního pozemního signálu.
- Kabel: pro umožnění prohlížení kanálů ze signálu kabelu.
- Satelit: pro umožnění sledování kanálů ze satelitního signálu.
- ATV: pro povolení zobrazení kanálů z analogového pozemního signálu.
- AV: pro zobrazení audio/video signálu z AV vstupu.
- HDMI 1: pro zobrazení signálu přicházejícího ze vstupu HDMI 1.
- HDMI 2: pro zobrazení signálu přicházejícího ze vstupu HDMI 2.
- HDMI 3: pro zobrazení signálu přicházejícího ze vstupu HDMI 3.
- Domovská stránka Android TV: pro návrat na domovskou obrazovku Android.

<i>Pictures</i>	umožňuje upravit nastavení týkající se obrazovky ve všech jejích parametrech. Je také možné nastavit různé režimy obrazu, přizpůsobit nastavení obrazovky zobrazenému programu. Dostupná nastavení jsou: User, Standard, Vivid, Sport, Movie, Game, Energy Saving.
<i>Screen</i>	umožňuje upravit nastavení týkající se obrazovky ve všech jejích parametrech.
<i>Sound</i>	umožňuje upravit nastavení týkající se zvuku ve všech jeho parametrech.
<i>Power</i>	umožňuje změnit všechna nastavení týkající se správy zařízení, jako je časovač vypnutí nebo automatické vypnutí v případě, že není signál.
<i>Parental Control</i>	umožňuje nastavit blokování nebo omezení programů, pokud televizor používají děti. Můžete také změnit PIN kód televizoru.
<i>CI Card:</i>	pokud je použito CAM zařízení, tato možnost umožňuje přístup do hlavní nabídky CAM nebo karty k ní připojené.
<i>Advanced Options:</i>	umožňuje mimo jiné spravovat primární a sekundární jazyk zvuku, titulky, HbbTV a další nastavení a systémové informace.
<i>Settings:</i>	jedná se o stejnou nabídku, která je přístupná také z domovské obrazovky a umožňuje zobrazit nebo změnit nastavení sítě, účty, předvolby zařízení a připojit další zařízení včetně dálkového ovládání přes Bluetooth (další informace viz kapitola 7).

6.0 MOŽNOSTÍ CHYTRÉ TELEVIZE



Model vašeho televizoru je chytrý. To znamená, že kromě sledování běžného živého televizního vysílání poskytoval některé další funkce, které vám umožňují používat jej flexibilnějším a širším způsobem, vybrat další zdroje video obsahu, jako je YouTube, Netflix atd., Instalovat různé aplikace pro rozšíření funkčnosti vašeho televizoru.

POZNÁMKA: Používání chytrých funkcí vašeho televizoru vyžaduje připojení k internetu a ve většině případů použití vašeho účtu Google. Informace o nastavení připojení k internetu a vstupu do účtu Google naleznete v **Kapitola 3** a **Kapitola 7**.

Pomocí účtu Google získáte přístup k aplikacím a hrám, filmům a hudebnímu trhu obchodu Google Play. Zde můžete vyhledávat, vybírat a instalovat některé užitečné nástroje nebo hry, aplikace pro obsah IPTV, pro sledování streamovaného videa a hudebního obsahu, další přehrávač pro multimédia, přijímat aktuální informace o počasí a další.

Poměrně často aplikace vyžadovala registraci a použití jedinečného účtu pro získání přístupu k jejich službám. Upozorňujeme, že ne všechny služby jsou zdarma a vyžadují předplacení. Uchovávejte tyto informace v soukromí.

7.0 NASTAVENÍ SYSTÉMU

Přístup ke všem hlavním nastavením televizoru z nabídky *Settings* prostřednictvím  v pravém horním rohu domovské obrazovky nebo stisknutím tlačítka  na dálkovém ovladači.

7.1 HLAVNÍ NABÍDKA NASTAVENÍ

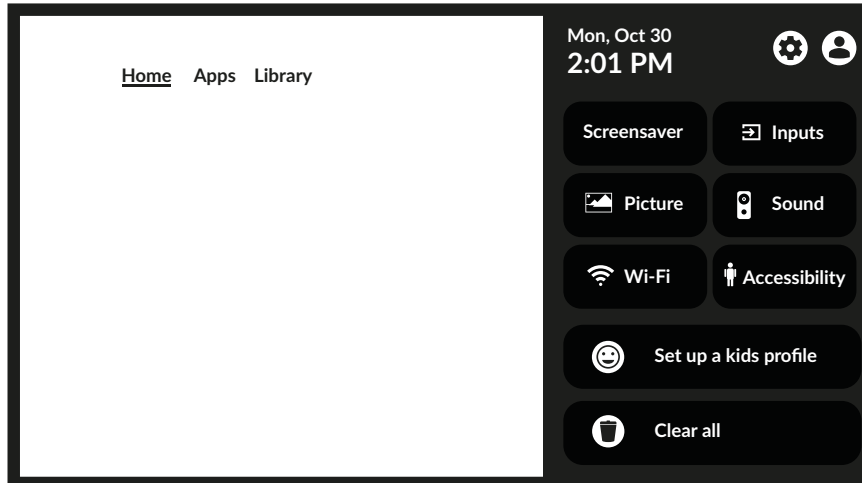

Tato první nabídka poskytuje přístup k nejběžnějším nastavením, pro přístup k celé nabídce vyberte  a potvrďte tlačítkem **OK**.

V této nabídce je možné přidávat, upravovat a spravovat svůj účet (*Accounts & sign-in*), spravovat síťové připojení (*Network & internet*), aplikace (*Apps*), vyhledávací kanály nebo přejmenovat vstupy v (*Channels & Inputs*) nebo přistupovat k nastavení zvuku a obrazu v (*Display & Sound*) a dalších důležitých funkcích nezbytných pro optimální používání televizoru.

Pro připojení *Network & internet* viz **Kapitola 4.2**

Pomocí technologie Bluetooth je možné spárovat externí zařízení, jako jsou zvukové reproduktory, sluchátka nebo dálkové ovládání, s televizorem. Výběrem možnosti *Remote & accessories* spustíte funkci vyhledávání zařízení, která mají být spárována. Před spuštěním této funkce se ujistěte, že zařízení, které chcete připojit, je také v režimu vyhledávání.

7.2 NABÍDKA SYSTÉMU

Chcete-li získat přístup ke všem možnostem ovládání zařízení, jako je *Date & time*, *Language* atd., vyberte v této nabídce kapitole *System*.

Vstupte do hlavní nabídky nastavení. Stisknutím tlačítka  vyberte *System* a stisknutím tlačítka **OK** otevřete podnabídku.

Obsah podnabídky:

<i>Přístupnost</i> About	Pro správu titulků nebo zvukového popisu. Uvedte informace o modelu a názvu zařízení, některé další užitečné informace a také umožněte přístup k nástroji pro restart nebo aktualizaci systému.
<i>Datum a čas</i>	Definujte způsob nastavení místního data a času, nastavte formát těchto informací, vyberte místní časové pásmo.
<i>Language</i>	Display seznam různých jazyků pro nastavení jazyka nabídky pro váš televizor. Pomocí tlačítka  vyberte požadovaný jazyk a potvrďte stisknutím tlačítka OK .
<i>Klávesnice</i>	Nastavte grafické parametry klávesnice na obrazovce.
<i>Úložiště</i>	informace o interních a připojených paměťových zařízeních.
<i>Okolní režim</i>	Přizpůsobte si vzhled spořiče obrazovky.
<i>Energie a energie</i>	Obsahuje různá nastavení pro optimalizaci spotřeby energie.
<i>Cast</i>	Chcete-li připojit zařízení k jiným zařízením Android připojeným k síti Wi-Fi a umožnit jim ovládat přenos médií do vašeho zařízení.
<i>Zvuk systému</i>	Povolení nebo zakázání systémových zvuků.
<i>Maloobchodní režim</i>	Chcete-li povolit nebo zakázat režim obchodu, který zobrazuje propagační zprávy.
<i>Restart</i>	Zvolte pro restartování televizoru.

8.0 MULTIMÉDIA

8.1 PŘIPOMENUTÍ PŘI POUŽÍVÁNÍ PAMĚŤOVÝCH ZAŘÍZENÍ USB

1. Některá úložná zařízení USB nemusí být kompatibilní s tímto televizorem.
2. Zálohujte všechna data v úložném zařízení USB pro případ ztráty dat v důsledku neočekávané nehody. Společnost STRONG nepřebírá žádnou odpovědnost za ztráty způsobené nesprávným použitím nebo selháním. Zálohování dat je odpovědností spotřebitele.
3. U velkých velikostí souborů může být rychlost načítání o něco delší.
4. Rychlost rozpoznávání paměťového zařízení USB může záviset na každém zařízení.
5. Při připojování nebo odpojování paměťového zařízení USB se ujistěte, že televizor není v režimu USB, jinak by mohlo dojít k poškození paměťového zařízení USB nebo souborů v něm uložených.
6. Používejte pouze paměťové zařízení USB, které je formátováno v souborovém systému FAT16, FAT32, NTFS (pouze přehrávání) dodávaném s operačním systémem Windows. V případě paměťového zařízení formátovaného jako jiný program, který není podporován systémem Windows, nemusí být rozpoznán.
7. Při použití pevného disku USB, který není napájen samostatně, zajistěte, aby jeho výkon nepřesáhl 500 mA. V opačném případě se televizní systém přepne do pohotovostního režimu a musíte vytáhnout pevný disk USB a restartovat televizní systém.
8. Pokud není formát souboru podporován nebo je soubor poškozen, zobrazí se zpráva „Nepodporovaný soubor“.
9. Zpracování velkého obrazu s rozlišením FHD vyžaduje delší dobu, což není způsobeno televizorem. Budte prosím trpěliví.
10. Tento televizor nemusí podporovat některé změněné a upgradované multimediální soubory v důsledku změny formátu kódování nebo jiných technických aspektů.

8.2 MULTIMEDIÁLNÍ PŘEHRÁVAČ

Pro přehrávání multimediálních souborů, jako jsou videa, filmy, hudba a fotografie z externího paměťového zařízení USB, doporučujeme použít vestavěný multimediální přehrávač. Pro přístup k ní jednoduše vyberte ikonu *Media Player* dostupnou v seznamu aplikací na domovské obrazovce, lze k ní také přistupovat přímo stisknutím tlačítka **USB** na dálkovém ovladači.

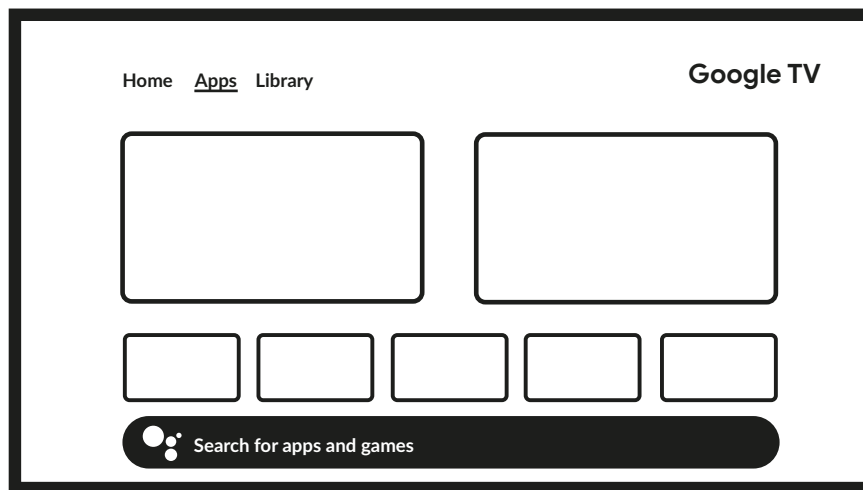

S přehrávačem Smart Player můžete reprodukovat video, audio nebo obrazové soubory podporovaných formátů z úložných zařízení USB na obrazovce televizoru.

POZNÁMKA: Pokud z nějakého důvodu nechcete používat vestavěnou aplikaci Smart Player, můžete vstoupit do obchodu Google Play a nainstalovat některý z dostupných přehrávačů médií (např. MX Player, VLC Player atd.).

POZNÁMKA: Podpora (nebo nepodporování) multimediálních souborů závisí nejen na vašem televizoru, ale také na aplikaci, která bude použita pro přehrávání. Různé multimediální aplikace by mohly obsahovat vestavěné schopnosti pro podporu různých formátů a typů multimediálních souborů.

Připojte úložné zařízení USB k portu USB, spusťte Smart Player a vyberte typy médií na obrazovce Výběr multimédií: *Video, Obrázek nebo Hudba*. V zařízení *Device* můžete vybrat zařízení obsahující soubory, které se mají přehrávat.

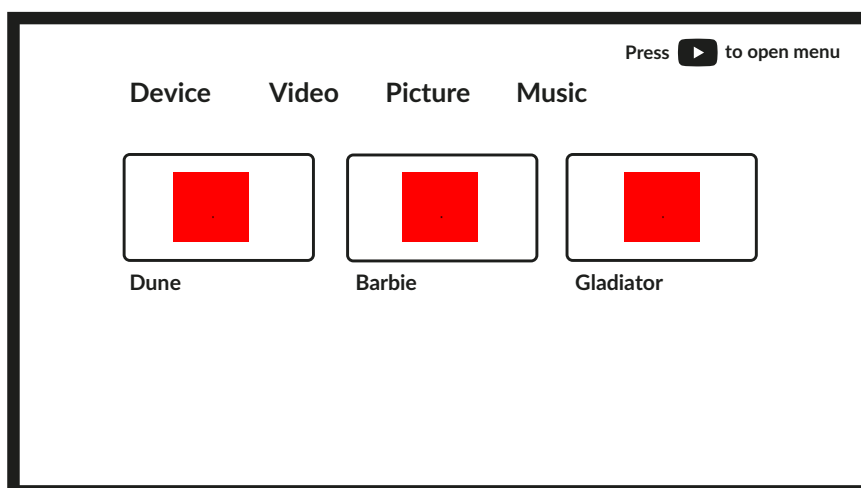

Váš televizor shromáždí všechny podporované soubory vybraného typu média a zobrazí je v jednom seznamu.

Pro výběr souboru použijte ▲▼ a ◀▶.
Stiskněte **OK** pro přehrávání.

Během přehrávání můžete použít multimediální tlačítka na vaší RCU nebo použít příkazy na obrazovce, dostupné z nabídky tlačítkem ▲.

POZNÁMKA: Výběrem jednoho z typů médií, například *Video*, se v seznamu zobrazí pouze kompatibilní mediální soubory a žádné další soubory jiných typů.

TV si pamatuje soubory, které byly dříve otevřeny pro přehrávání, a zobrazí je jako řádek Playlist.

8.2.1 PŘEHRÁVÁNÍ VIDEO

Vyberte *Video* z výběru typu multimédií a vyberte soubor pro přehrávání.

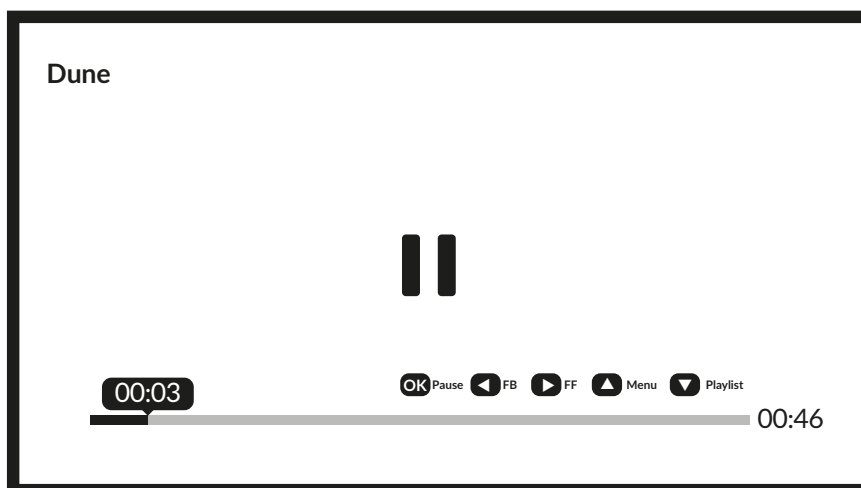

Další užitečné klávesy:

OK pro přehrání nebo pozastavení přehrávání.

◀▶ pro přetočení souboru dozadu/dopředu.

▲ pro přístup k nabídce.

▼ pro zobrazení dalších videosouborů přítomných v adresáři.

Tlačítko **INFO** pro získání dalších informací o souboru.

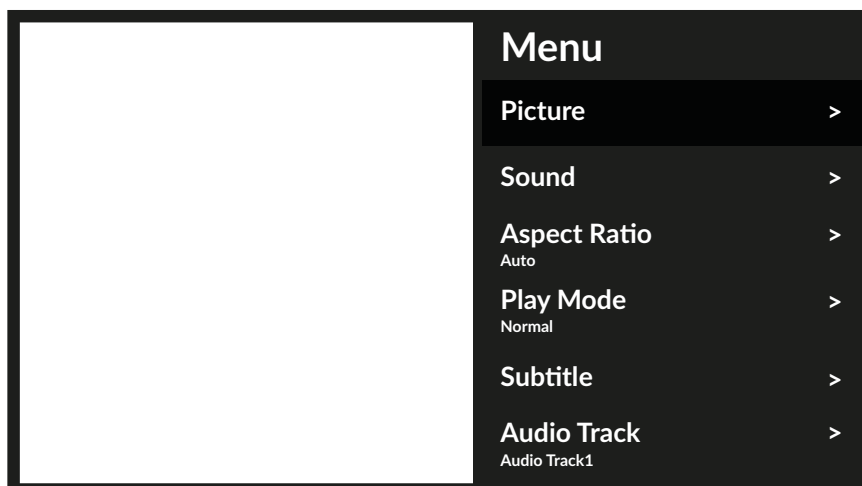

Dostupné možnosti nabídky:

<i>Picture</i>	umožňuje přístup ke všem nastavením týkajícím se obrazovky.
<i>Sound</i>	umožňuje přístup ke všem nastavením týkajícím se zvuku.
<i>Poměr stran</i>	tato možnost umožňuje přizpůsobit formát videa obrazovce.
<i>Režim přehrávání</i>	nastavení přehrávání videosouborů.
<i>Subtitle</i>	pro zobrazení titulků na obrazovce (pokud jsou k dispozici).
<i>Audio Track</i>	pro výběr zvukové stopy (je-li k dispozici).

8.2.2 PROCHÁZET FOTKY

Vyberte *Photo* z výběru typu multimédií a vyberte soubor, ze kterého má prezentace spustit přehrávání.



Pro získání přístupu k ovládání přehrávání během přehrávání stiskněte tlačítko **OK** pro zobrazení nabídky nebo tlačítko **▼** pro zobrazení dalšího obsahu.

Dostupné možnosti:

<i>Rotation</i>	pro otočení obrázku na obrazovce
<i>Přehrát/Pozastavit</i>	pro přehrání nebo pozastavení přehrávání prezentace
<i>Informace</i>	zobrazit podrobné informace o souboru
<i>Menu</i>	přístup k nabídce pro nastavení hudby na pozadí.

8.2.3 PŘEHRÁVÁNÍ HUDBY

Z výběru typu multimédií vyberte *Music* a vyberte soubor pro přehrávání.

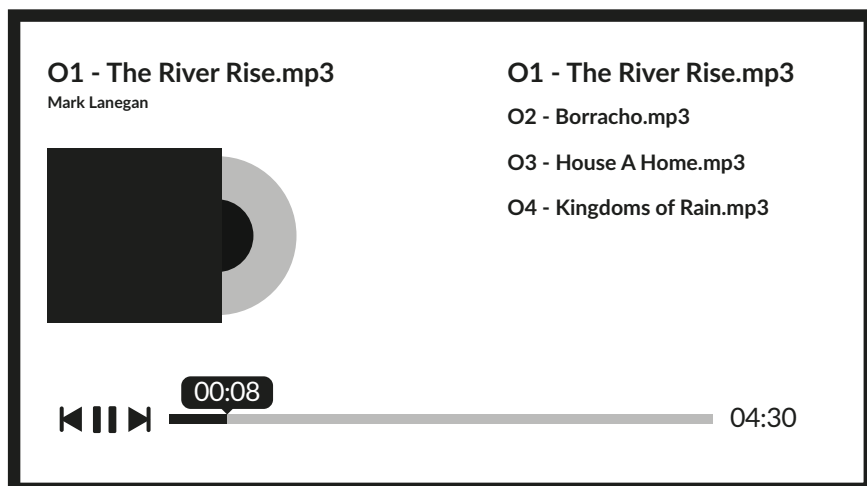

Pro ovládání přehrávání použijte tlačítka na obrazovce nebo RCU Multimedia.

POZNÁMKA: Přehnaně modulovaný soubor mp3 může během přehrávání způsobit určité zkreslení zvuku.

8.2.4 PROCHÁZET SOUBORY

Z výběru typu multimédií vyberte *Device* a vyberte složku, do které chcete vstoupit, nebo soubor pro přehrávání.

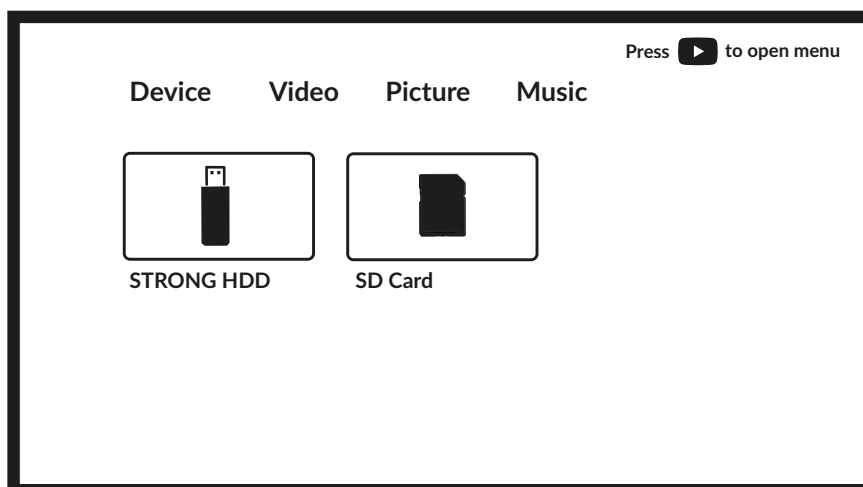

POZNÁMKA:

- Tato nabídka zobrazuje pouze podporované soubory Smart Player.
- Soubory s jinými příponami souborů nemusí být zobrazeny, i když jsou uloženy na stejném paměťovém zařízení USB.

9.0 ŘEŠENÍ PROBLÉMŮ

Před zavoláním servisního technika si přečtěte následující informace o možných příčinách a řešeních problému, se kterým se potýkáte. Pokud televizor po kontrole nefunguje správně, obraťte se na místní servisní linku nebo na SILNĚHO prodejce. Případně můžete poslat e-mail podpory prostřednictvím našich webových stránek www.strong-eu.com.

Problém	Možná příčina a řešení
Žádný obraz, žádný zvuk	<ol style="list-style-type: none"> 1. Zkontrolujte, zda funguje pojistka nebo jistič. 2. Zapojte další elektrické zařízení do zásuvky, abyste se ujistili, že funguje nebo je zapnuto. 3. Napájecí zástrčka je ve špatném kontaktu se zásuvkou. 4. Zkontrolujte zdroj signálu.
Žádná barva	<ol style="list-style-type: none"> 1. Změňte barevný systém. 2. Upravte sytost. 3. Zkuste jiný kanál. Může být přijat černobílý program.
Dálkové ovládání nefunguje	<ol style="list-style-type: none"> 1. Vyměňte baterie. 2. Baterie nejsou správně nainstalovány. 3. Hlavní napájení není připojeno.
Žádný obraz, normální zvuk	<ol style="list-style-type: none"> 1. Upravte jas a kontrast. 2. Může dojít k selhání vysílání.
Normální obraz, žádný zvuk	<ol style="list-style-type: none"> 1. Stiskněte tlačítko zvýšení hlasitosti pro zvýšení hlasitosti. 2. Hlasitost je nastavena na ztlumení, pro obnovení zvuku stiskněte tlačítko . 1. Vyměňte zvukový systém. 2. Může dojít k selhání vysílání.
Neobvyklé vlnky na obrázku	Obvykle je způsobena místním rušením, jako jsou auta, lampy denního světla a vysoušeče vlasů. Nastavte anténu tak, aby se minimalizovalo rušení.
Zasněžené tečky, blokování a rušení	<p>Pokud je anténa umístěna v okrajové oblasti televizního signálu, kde je signál slabý, může být obraz poškozen tečkami, blokací nebo rozpadem. Pokud je signál extrémně slabý, může být nutné instalovat speciální anténu pro zlepšení příjmu.</p> <ol style="list-style-type: none"> 1. Upravte polohu a orientaci vnitřní/venkovní antény. 2. Zkontrolujte připojení antény. 3. Vyladte kanál. 4. Zkuste jiný kanál. Může dojít k selhání vysílání.
Duch	Duchové jsou způsobeny televizním signálem sledujícím dvě cesty. Jedna je přímá cesta, druhá se odráží od vysokých budov, kopců nebo jiných objektů. Změna směru nebo polohy antény může zlepšit příjem.

Problém	Možná příčina a řešení
Radiofrekvenční rušení	Toto rušení vytváří pohyblivé vlnky nebo diagonální pruhy a v některých případech ztrátu kontrastu v obraze. Zjistěte a odstraňte zdroj rádiového rušení.
Přehrávání videa způsobuje zmrazení obrazu/makro bloky nebo podobné zkreslení, zejména na HD obsahu	Rychlost čtení/zápisu vašeho USB zařízení může být příliš nízká. Ujistěte se, že používáte paměťové zařízení USB s dostatečnou rychlostí a prostorem. Jednotky pera (USB flash disky) nemusí podporovat dostatečnou rychlost.
Žádný signál nebo slabý signál, přerušovaný příjem	<p>a) Kabely se mohly uvolnit; do kabelů nebo konektorů mohla proniknout vlhkost, v současné době silný déšť nebo silná bouřka. Zkontrolujte kabelové připojení, LNB a další zařízení připojené mezi LNB a přijímačem nebo špičku misky. Počkejte, až déšť/bouřka ustoupí. Požádejte o radu místního satelitního specialistu.</p> <p>b) Satelitní anténa neukazuje na (správné) satelity. Upravte misku. Požádejte o radu místního satelitního specialistu.</p> <p>c) Satelitní parabola je příliš malá, stromy nebo budovy stojí v cestě. Změňte na větší misku nebo změňte polohu misky.</p> <p>d) Signál je příliš silný, jídlo je příliš velké. Připojte zeslabovač signálu ke vstupu LNB. Požádejte o radu místního satelitního specialistu.</p>
Špatný obrázek /chyba blokování při silném dešti	Silný déšť zeslabí satelitní signály, dojde k blokování pod určitou úrovní. Abyste minimalizovali účinky deště, ujistěte se, že je vaše instalace nádobí v souladu se standardy. V případě pochybností požádejte o radu místního satelitního specialistu.
Pokud se televizor vypne po připojení kabelu k jakémukoli konektoru	Znovu zapněte televizi.

POZNÁMKA:

Pokud problém přetrvává i po těchto řešeních, obraťte se na místní centrum podpory nebo pošlete e-mail podpory prostřednictvím našich webových stránek www.strong-eu.com.

10.0 SPECIFIKACE

Audio

Audio výstup: 2 x 2 W

Video

Pokrytí kanálu: DVB-T2: 174 MHz-230 MHz; 470 MHz-860 MHz
DVB-C: 113-858 MHz
DVB-S2: 950 MHz - 2150 MHz
Systém: DTV: DVB-T2, DVB-S2, DVB-C
ČTYŘKOLKA: PAL/SECAM (BG/DK/1)
AV: PAL, NTSC, SECAM

Konektory

1x DC 12 V (11,4 V ~ 12,6 V)
1x ANT/KABEL IN
1x SAT IN
1x CI
2x HDMI
1x USB
1x LAN (RJ-45)
1x S/PDIF (optický)
1x AV IN 3,5 mm
1x SLUCHÁTKA

Obecné údaje

Provozní napětí: 100 ~ 240 V AC 50/60 Hz
Spotřeba power: max. 45W / typ. 17W
Spotřeba Power u v pohotovostním režimu: ≤ 0,5 W
Napájecí adaptér: 12 V/4 A
Provozní teplota: +5 °C ~ +35 °C
Teplota úložiště: -15 °C ~ +45 °C
Provozní vlhkost: 20% ~ 80% relativní vlhkost, nekondenzující
Vlhkost při úložišti: 10% ~ 90% relativní vlhkost, nekondenzující
Rozměry (ŠxHxV) v mm (se stojanem): 552,9 x 147,8 x 369
Čistá hmotnost: 2,5 kg

Ochrana údajů:

Upozorňujeme, že její výrobní partneři, poskytovatelé aplikací a poskytovatelé služeb mohou shromažďovat a používat technické údaje a související informace, mimo jiné včetně technických informací o tomto zařízení, systémovém a aplikačním softwaru a periferních zařízeních. Společnost STRONG, její výrobní partneři, poskytovatelé aplikací a poskytovatelé služeb mohou tyto informace použít ke zlepšení svých produktů nebo k poskytování služeb nebo technologií, pokud jsou ve formě, která vás osobně neidentifikuje. Dále mějte na paměti, že některé poskytované služby - již v zařízení nebo nainstalované vámi - mohou požádat o registraci, pro kterou musíte poskytnout osobní údaje.

Kromě toho si prosím uvědomte, že některé služby, které nejsou předinstalovány, ale mohou být nainstalovány, mohou shromažďovat osobní údaje i bez poskytnutí dalších varování a že společnost STRONG nemůže nést odpovědnost za možné porušení ochrany údajů službami, které nejsou předinstalovány.