

G472C Serie

STRONG

Google TV

HD SMART TV 24"

SRT 24HG4723C



Може бути зміни

Інструкція з монтажу

[www.strong-eu.com](http://www.strong-eu.com)

16/01/2025/12:24

## SERVICE CENTER

<b>AT</b>	 <b>support_at@strong-eu.com</b> 0820 400 150 (€ 0,12/Min. österr. Festnetz)	<b>HU</b>	 <b>support_hu@strong-eu.com</b> +36 1 445 26 10
<b>BG</b>	 <b>support_bg@strong-eu.com</b> +359 32 634451	<b>IT</b>	 <b>support_it@strong-eu.com</b>
<b>CZ</b>	 <b>support_cz@strong-eu.com</b> 844 44 44 90	<b>NL</b>	 <b>support_nl@strong-eu.com</b>
<b>DE</b>	 <b>support_de@strong-eu.com</b> 0800 7788 787 (Gebührenfrei)	<b>PL</b>	 <b>support_pl@strong-eu.com</b> 801 702 017
<b>DK</b>	 <b>support_dk@strong-eu.com</b>	<b>PT</b>	 <b>support_pt@strong-eu.com</b> +351 2 100 06 125
<b>ES</b>	 <b>support_es@strong-eu.com</b> +34 91 119 61 76	<b>SK</b>	 <b>support_sk@strong-eu.com</b> 0850 15 05 50
<b>FR</b>	 <b>support_fr@strong-eu.com</b>	<b>SL</b>	 +386 1 828 08 58
<b>HR</b>	 +385 1 344 57 66	<b>UA</b>	 <b>support_ua@strong-eu.com</b> +380 (44) 238 61 50

Поставляється STRONG Austria  
В особі STRONG Ges.mbn  
Teinfaltstraße 8/4.Stock  
A-1010 Відень, Австрія  
Електронна адреса: support\_at@strong-eu.com

## Ліцензії

Цей продукт містить одну або кілька програм, захищених міжнародними законами та законами про авторське право США як неопубліковані роботи. Вони конфіденційні та належать **Dolby Laboratories**. Їхнє відтворення чи розголошення, повністю чи частково, або виробництво похідних від них робіт без прямого дозволу Dolby Laboratories заборонено. Авторські права 2003-2009 Dolby Laboratories. Всі права захищені.

ЦЕЙ ПРОДУКТ ПРОДАЄТЬСЯ З ОБМЕЖЕНОЮ ЛІЦЕНЗІЄЮ І ДОЗВОЛЕНО ВИКОРИСТАННЯ ЛИШЕ В ПОВ'ЯЗКУ З ВМІСТОМ HEVC, ЯКИЙ ВІДПОВІДАЄ КОЖНІЙ З НАСТУПНИХ КВАЛІФІКАЦІЙ: (1) ВМІСТ HEVC ЛИШЕ ДЛЯ ОСОБИСТОГО КОРИСТУВАННЯ; (2) ВМІСТ HEVC, ЯКИЙ НЕ ПРОПОНУЄТЬСЯ ДЛЯ ПРОДАЖУ; І (3) ВМІСТ HEVC, СТВОРЕНИЙ ВЛАСНИКОМ ПРОДУКТУ. ЦЕЙ ПРОДУКТ НЕ МОЖНА ВИКОРИСТОВУВАТИСЯ ІЗ КОДІРОВаним ВМІСТОМ HEVC, СТВОРЕНИМ ТРЕТЬОЮ СТОРОНОЮ, ЯКИЙ КОРИСТУВАЧ ЗАМОВИВ АБО ПРИДБАВ У ТРЕТЬОЇ СТОРОНИ, ЯКЩО КОРИСТУВАЧУ ОКРЕМО НЕ НАДАНО ПРАВА НА ВИКОРИСТАННЯ ПРОДУКТУ ІЗ ТАКИМ ВМІСТОМ ЛІЦЕНЗІЄМ ПРОДАВЕЦЬ КОНТЕНТУ. ВИКОРИСТАННЯ ВАМИ ЦЬОГО ПРОДУКТУ ПОВ'ЯЗАНО З КОДІРОВаним HEVC ВМІСТОМ ВЗЯВАЄТЬСЯ ПРИЙНЯТТЕМ ОБМЕЖЕНИХ ПОВНОВАЖЕНЬ НА ВИКОРИСТАННЯ, ЯК ЗАЗНАЧЕНО ВИЩЕ.

## СПРОЩЕНА ДЕКЛАРАЦІЯ ВІДПОВІДНОСТІ ЄС

Цим STRONG заявляє, що пристрій SRT 24HG4723C відповідає Директиві 2014/53/EU.

Повний текст декларації про відповідність ЄС доступний за такою адресою в Інтернеті: <https://eu.strong-eu.com/downloads/>

Можливі зміни. У результаті постійних досліджень і розробок технічні характеристики, дизайн і зовнішній вигляд продуктів можуть змінюватися. Вироблено за ліцензією Dolby Laboratories. Dolby, Dolby Audio та символ подвійної літери D є товарними знаками Dolby Laboratories Licensing Corporation. Терміни HDMI, HDMI High-Definition Multimedia Interface, HDMI Trade dress і HDMI Logos є товарними знаками або зареєстрованими товарними знаками HDMI Licensing Administrator, Inc. Wi-Fi є зареєстрованим товарним знаком Wi-Fi Alliance®. Netflix є зареєстрованою торговою маркою Netflix, Inc. YouTube™ є торговою маркою Google Inc. Усі назви продуктів є торговими марками або зареєстрованими торговими марками відповідних власників.

© STRONG 2025. Всі права захищені.

## **ЗМІСТ**

Щоб отримати найкращу продуктивність і безпеку, уважно прочитайте цей посібник. Будь ласка, збережіть цей посібник для подальшого використання.

<b>1.0 ІНСТРУКЦІЯ</b>	<b>4</b>
1.1 ІНСТРУКЦІЇ З ТЕХНІКИ БЕЗПЕКИ	4
1.2 ЗБЕРІГАННЯ	4
1.3 АКСЕСУАРИ	5
1.4 НАЛАШТУВАННЯ ОБЛАДНАННЯ	5
<b>2.0 ВСТАНОВЛЕННЯ</b>	<b>6</b>
2.1 ВСТАНОВЛЕННЯ ПАРОЛЯ	6
2.2 ПЕРЕДНЯ ПАНЕЛЬ	6
2.3 ЗАДНЯ ПАНЕЛЬ	6
2.4 ДИСТАНЦІЙНЕ КЕРУВАННЯ	7
2.5 ВСТАНОВЛЕННЯ БАТАРЕЙ	8
2.6 ЗА ДОПОМОГОЮ ІЧ-ПУЛЬТА	9
<b>3.0 ПЕРШЕ ВСТАНОВЛЕННЯ</b>	<b>9</b>
3.1 КАНАЛЬНІ УСТАНОВКИ ДЛЯ КАБЕЛЮ	12
3.2 КАНАЛЬНІ УСТАНОВКИ ДЛЯ АНТЕНИ	13
3.3 УСТАНОВКА КАНАЛІВ ДЛЯ СУПУТНИКА	14
<b>4.0 ГОЛОВНИЙ ЕКРАН</b>	<b>16</b>
4.1 ВХІДНІ ДАНІ	17
4.2 МЕРЕЖА ТА ІНТЕРНЕТ	17
<b>5.0 ВИКОРИСТАННЯ ПРЯМОГО ТЕЛЕБАЧЕННЯ</b>	<b>20</b>
5.1 МОНТАЖ КАНАЛУ	20
5.2 ПЕРЕГЛЯД ТЕЛЕКАНАЛІВ	21

5.3 ЕЛЕКТРОННИЙ ТЕЛЕГІД (EPG)	21
5.4 МЕНЮ ТЕЛЕВІЗОРА	21
<b>6.0 МОЖЛИВОСТІ SMART TV</b>	<b>22</b>
<b>7.0 НАЛАШТУВАННЯ СИСТЕМИ</b>	<b>23</b>
7.1 ГОЛОВНЕ МЕНЮ НАЛАШТУВАНЬ	23
7.2 СИСТЕМНЕ МЕНЮ	23
<b>8.0 МУЛЬТИМЕДІА</b>	<b>24</b>
8.1 НАГАДУВАННЯ ПРО ВИКОРИСТАННЯ USB-НАКОПИЧУВАЧІВ	24
8.2 МУЛЬТИМЕДІЙНИЙ ПЛЕЄР	24
8.2.1 ВІДТВОРЕННЯ ВІДЕО	25
8.2.2 ПЕРЕГЛЯНЬТЕ ФОТОГРАФІЇ	26
8.2.3 СЛУХАЙТЕ МУЗИКУ	27
8.2.4 ПЕРЕГЛЯД ФАЙЛІВ	27
<b>9.0 УСУНЕННЯ НЕСПРАВНОСТЕЙ</b>	<b>28</b>
<b>10.0 ТЕХНІЧНІ ХАРАКТЕРИСТИКИ</b>	<b>30</b>

## 1.0 ІНСТРУКЦІЯ

### 1.1 ІНСТРУКЦІЇ З ТЕХНІКИ БЕЗПЕКИ

Перед використанням пристрою прочитайте всі інструкції. Добре збережіть ці інструкції для подальшого використання.

- Використовуйте лише ті насадки/аксесуари, які вказані або надані виробником (наприклад, ексклюзивний адаптер живлення, акумулятор тощо).
- Будь ласка, зверніться до інформації на зовнішній задній частині корпусу, щоб отримати відомості про електрику та техніку безпеки перед встановленням або експлуатацією пристрою.
- Щоб зменшити ризик пожежі або ураження електричним струмом, не піддавайте цей пристрій дії дощу або вологи.
- Не можна перешкоджати вентиляції, закриваючи вентиляційні отвори такими предметами, як газети, скатертини, штори тощо.
- Пристрій не можна піддавати впливу крапель або бризок, а також не ставити на нього предмети, наповнені рідиною, наприклад вази.
- Знак ⚠ вказує на ризик ураження електричним струмом. Зовнішні дроти має встановлювати проінструктована особа або використовувати готові дроти чи шнури.
- Щоб запобігти травмам, цей пристрій має бути надійно прикріплений до підлоги/стіни відповідно до інструкцій зі встановлення.
- Небезпека вибуху в разі неправильної заміни батареї. Замінійте лише такими ж або еквівалентними типами.
- Батарея (батарея або батареї або акумуляторна батарея) не повинні піддаватися впливу надмірного тепла, наприклад сонячного світла, вогню тощо.
- Надмірний звуковий тиск із навушників може спричинити втрату слуху.
- Прослуховування музики на високій гучності та протягом тривалого часу може пошкодити слух.
- Щоб зменшити ризик пошкодження слуху, слід зменшити гучність до безпечного комфортного рівня та скоротити час прослуховування на високих рівнях.
- Штепсель або з'єднувач приладу використовується як пристрій від'єднання, він повинен бути готовим до роботи. Коли він не використовується або під час руху, подбайте про комплект шнура живлення, наприклад, зв'яжіть комплект шнура живлення кабельною стяжкою або чимось подібним. На ньому не повинно бути гострих країв або подібного, що може спричинити стирання шнура живлення. Під час повторного використання переконайтеся, що шнур живлення не пошкоджено. У разі пошкодження, будь ласка, замініть шнур живлення на аналогічний із такими самими характеристиками. Відсутність світлової індикації на апараті не означає, що він повністю відключений від мережі. Щоб повністю від'єднати пристрій, необхідно витягнути вилку з розетки.
- Слід звернути увагу на екологічні аспекти утилізації батарей.
- Не можна ставити на прилад джерела відкритого вогню, наприклад запалені свічки.
- ✂ Щоб запобігти поширенню вогню, завжди тримайте свічки та інші джерела відкритого вогню подалі від цього продукту.
- Термінал USB може забезпечити максимум 500 мА.
-  Обладнання з цим символом є електричним приладом класу II або подвійною ізоляцією. Він розроблений таким чином, що не потребує безпечного підключення до електричної землі.

#### Операційне середовище

- Не встановлюйте це обладнання в замкнутому просторі, наприклад у книжковій шафі чи подібному пристрої.
- Не використовуйте набір поблизу вологих і холодних місць, бережіть набір від перегріву.
- Берегти від прямих сонячних променів.
- Не використовуйте набір поблизу запилених місць.
- Не прикріплюйте свічку до доступних отворів, щоб уникнути потрапляння легкозаймистих сторонніх матеріалів у телевизор.

#### Директива WEEE

-  Правильна утилізація цього продукту. Це маркування вказує на те, що цей виріб не можна викидати разом з іншими побутовими відходами на території ЄС. Щоб запобігти можливій шкоді навколишньому середовищу або здоров'ю людини через неконтрольовану утилізацію відходів, переробляйте їх відповідально, щоб сприяти сталому повторному використанню матеріальних ресурсів. Щоб повернути використаний пристрій, скористайтеся системами повернення та збору або зверніться до продавця, у якого було придбано продукт. Вони можуть взяти цей продукт на екологічно безпечну переробку.

### 1.2 ЗБЕРІГАННЯ

Ваш пристрій було ретельно перевірено та запаковано перед відправленням. Розпаковуючи його, переконайтеся, що всі частини включені, і тримайте упаковку подалі від дітей. Ми рекомендуємо зберігати коробку протягом гарантійного періоду, щоб надійно захистити ваш пристрій у разі ремонту чи гарантії.

## 1.3 АКЦЕСУАРИ

- 1x Посібник користувача
- 1x Інструкції з безпеки/гарантійні талони
- 1x пульт дистанційного керування
- 2 x AAA батарейки
- 1x Центральна підставка (складається з трьох частин)
- 6 гвинтів для ніжок
- 1x кабель живлення
- 1x адаптер живлення (200В-12В)
- 1x автомобільний адаптер (12V)

## 1.4 НАЛАШТУВАННЯ ОБЛАДНАННЯ

Рис. 1

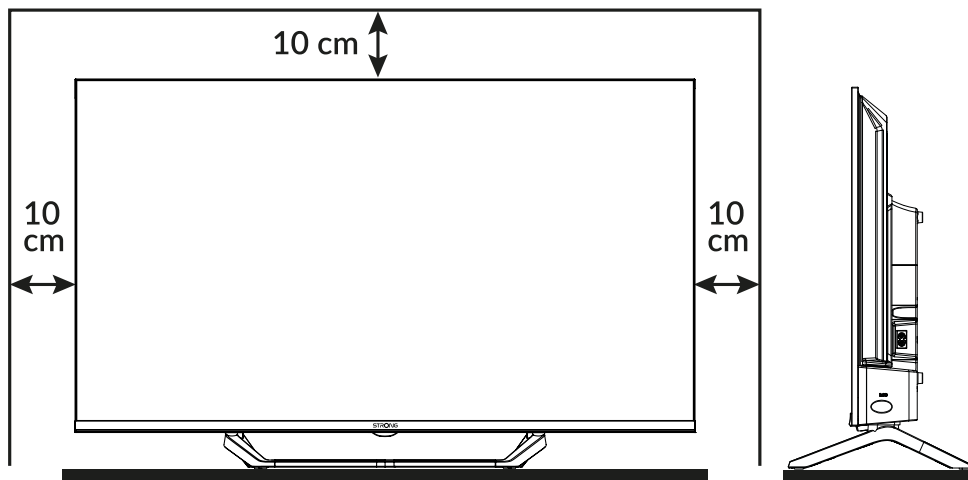

Встановіть дисплей на тверду горизонтальну поверхню, наприклад стіл або парту. Для вентиляції залиште принаймні 10 см вільного простору навколо пристрою. Щоб запобігти будь-яким несправностям і небезпечним ситуаціям, будь ласка, не кладіть жодних предметів на поверхню пристрою. Цей прилад можна використовувати в тропічному та/або помірному кліматі.

**ПРИМІТКА:** Очищуйте екран м'якою сухою тканиною після вимкнення та від'єднання телевізора від мережі та уникайте розпилювачів скла та інших побутових засобів для чищення.

Цей посібник користувача містить повні інструкції щодо встановлення та використання цього телевізора. Символи служать наступним чином:

- УВАГА** Вказує на попереджувальну інформацію.
- ПРИМІТКА** Вказує на будь-яку іншу додаткову важливу або корисну інформацію.
- МЕНЮ** Являє собою кнопку на пульті дистанційного керування або телевізорі.
- Moveto* Представляє пункт меню у вікні.

## 2.0 ВСТАНОВЛЕННЯ

### 2.1 ВСТАНОВЛЕННЯ ПАРОЛЯ

Пароль встановлюється користувачем під час першого встановлення, описаного в розділі 3 (Крок 5). Ви можете вставити код на свій вибір, але пам'ятайте, що для скидання пароля необхідно зробити Reset системи, повернувши її до заводських налаштувань, втративши всі налаштування, встановлені користувачем.

### 2.2 ПЕРЕДНЯ ПАНЕЛЬ

Рис. 2

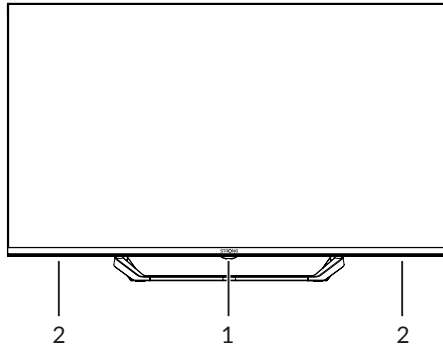

**ПРИМІТКА:** Графіка лише для представлення.

1. Індикатор живлення/датчик дистанційного керування
2. Довідачі

### 2.3 ЗАДНЯ ПАНЕЛЬ

**ПРИМІТКА:** Графіка лише для представлення.

Рис. 3

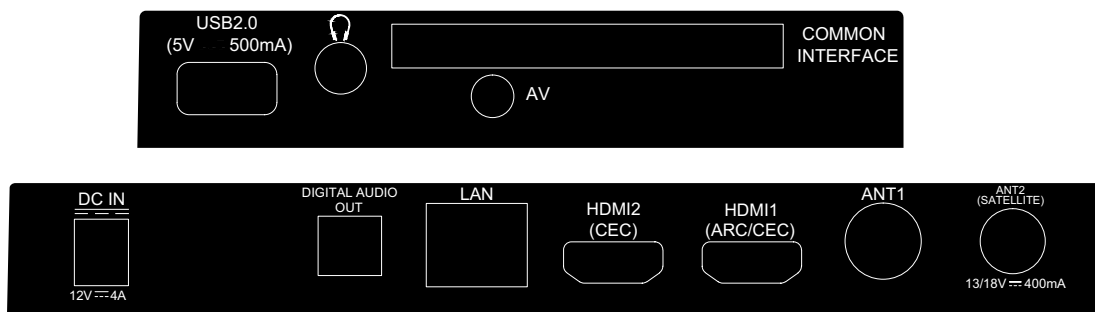

- |                                   |   |
|-----------------------------------|---|
| 1. USB 2.0                        | Порт USB 2.0.   |
| 2. НАВУШНИКИ                      | Аудіовихід для навушників або навушників, динаміки будуть вимкнені, коли навушники підключено та вибрано.                               |
| 3. CI                             | Вставте модуль умовного доступу (CAM).  |
| 4. AV IN                          | Щоб підключити DVD-програвач або інший пристрій за допомогою кабелю AV 3,5 мм до телевізора для відтворення відео на екрані телевізора. |
| 5. DC IN                          | Роз'єм 12 В для підключення кабелю 12 В   |
| 6. ЦИФРОВИЙ АУДІОВИХІД (оптичний) | Використовуйте оптичний кабель, щоб підключити телевізор до сумісного цифрового підсилювача або домашнього кінотеатру.                  |
| 7. LAN                            | Підключіться до Інтернет-маршрутизатора для доступу до Інтернету/програм.   |
| 8. HDMI 2 (CEC)                   | Під'єднайте вхідний сигнал HDMI від джерела сигналу, наприклад DVD-плеєра, програвача Blu-ray або ігрової консолі.                      |

## 9. HDMI 1 (ARC/CEC)

Підключіть вхідний сигнал HDMI від джерела сигналу, такого як DVD, програвач Blu-ray чи ігрової консолі, або безпосередньо до цифрового підсилювача, який підтримує функцію ARC. Цей вхід оснащений функцією ARC (Audio Return Channel) для реалізації аудіопідключень і повної підтримки Dolby Audio.

## 10. АНТЕНА В 1

кабелю DVB-C.

## 11. ANT 2/ SAT IN

LNB.

Під'єднайте коаксіальний кабель, щоб отримати супутниковий сигнал DVB-S/S2 від

### ПРИМІТКА:

увімкніть його знову.

Якщо телевізор вимикається, коли ви підключаєте кабель до будь-якого роз'єму, просто

## 2.4 ДИСТАНЦІЙНЕ КЕРУВАННЯ

Рис. 4

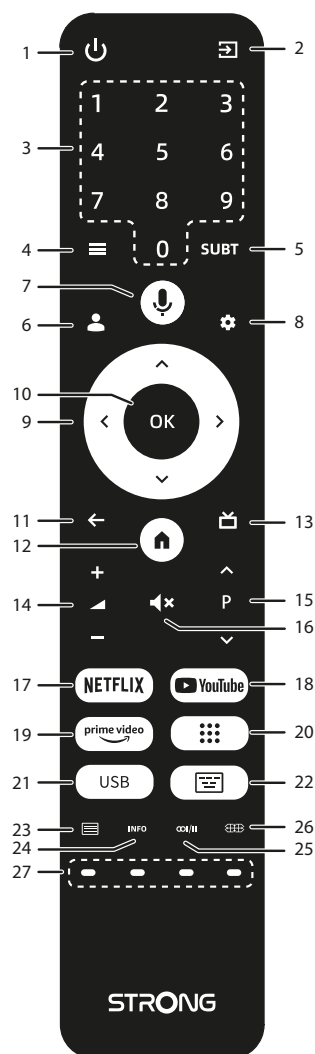

- 1.
- 2.
3. 0 ~ 9
- 4.
5. СУБТ
- 6.
- 7.
- 8.
- 9.
10. Добре
- 11.

Натисніть, щоб увімкнути телевізор або перейти в режим очікування.

Натисніть, щоб отримати доступ до телевізійних джерел.

Виберіть напрямок каналу.

Натисніть, щоб отримати доступ до параметрів меню в режимі ТВ.

Увімкнення/вимкнення субтитрів у режимі DTV.

Натисніть, щоб вибрати обліковий запис.

Натисніть, щоб активувати функцію голосового керування\*.

Натисніть, щоб отримати доступ до налаштувань телевізора.

Навігація по меню.

Підтвердьте вибір.

Натисніть, щоб повернутися до каналу, який ви переглядали раніше. У меню: повернення до попереднього меню.

- |                      |  |
|----------------------|--|
| 12. 🏠                | Увійдіть на домашній робочий стіл.                               |
| 13. 📺                | Натисніть, щоб відобразити інформацію EPG у режимі ТБ.           |
| 14. 🔊 ГУЧНІСТЬ +/-   | Збільште або зменшіть гучність.                                  |
| 15. 📴                | Натисніть, щоб вимкнути або відновити гучність.                  |
| 16. P +/-            | Зміна програм вгору або вниз.                                    |
| 17. NETFLIX          | Натисніть для прямого доступу до Netflix**.                      |
| 18. YouTube          | Натисніть для прямого доступу до YouTube.                        |
| 19. прем'єр відео    | Натисніть для прямого доступу до основного відео***.             |
| 20. 📺                | Натисніть, щоб відобразити список програм.                       |
| 21. USB              | Увійдіть у меню Мультимедіа.                                     |
| 22. 📄                | Відображає клавіатуру в режимі LiveTV.                           |
| 23. 📄                | Натисніть, щоб відкрити телетекст.                               |
| 24. ІНФО             | Натисніть, щоб відобразити інформацію про канал у режимі LiveTV. |
| 25. 📶/II             | Вибір звукової доріжки.  |
| 26. 📺                | Натисніть, щоб змінити налаштування екрана.                      |
| 27. КОЛЬОРОВІ КНОПКИ | Використовуйте відповідно до інструкцій інтерфейсу експлуатації. |

\*Голосове керування та деякі інші функції можуть працювати лише тоді, коли це дистанційне керування підключено до вашого телевізора.

\*\* Членство не включено. Netflix доступний у деяких країнах. Потокове передавання Netflix вимагає створення облікового запису. Потрібен широкопasmовий Інтернет. Перегляньте подробиці на сайті [www.netflix.com/TermsOfUse](http://www.netflix.com/TermsOfUse).

\*\*\* Членство не включено. Prime доступний у деяких країнах. Для потокового передавання основного відео потрібен обліковий запис. Потрібен широкопasmовий Інтернет. Перегляньте подробиці на сайті [www.primevideo.com](http://www.primevideo.com).

## 2.5 ВСТАНОВЛЕННЯ БАТАРЕЙ

Рис. 5

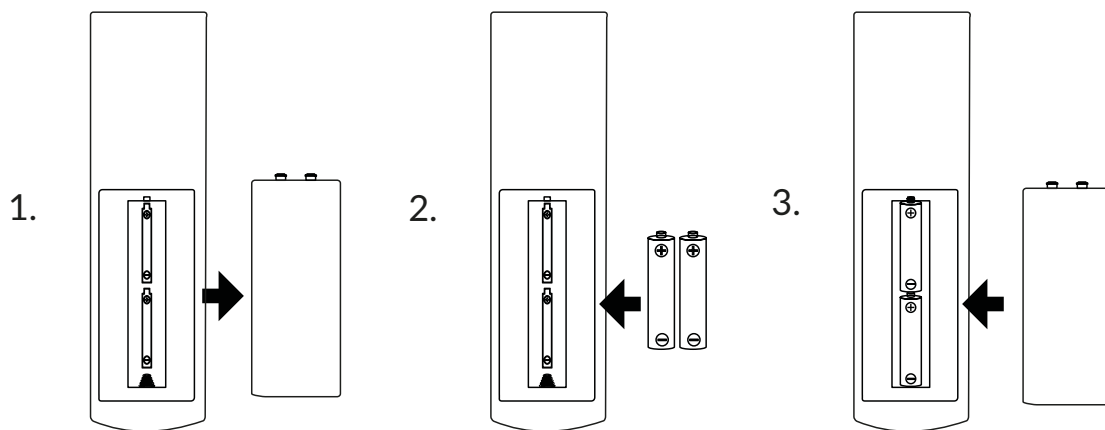

Зніміть кришку батарейного відсіку з пульта дистанційного керування та вставте 2 батареї розміру AAA у відсік. Переконайтеся, що полярність відповідає позначкам усередині відділення.

**ПРИМІТКА:** Зображення лише для довідки. Фактичні речі можуть відрізнятися.

- 1 Відкрийте кришку.
- 2 Вставте батареї у відсік і переконайтеся, що полярність є правильною.
- 3 Закрийте кришку.

### Застереження щодо користування акумулятором

Неправильне використання батареї призведе до витоку. Уважно дотримуйтесь цих інструкцій.

1. Зверніть увагу на полярність батарей, щоб уникнути короткого замикання.
2. Якщо напруга батареї недостатня, що впливає на діапазон використання, її слід замінити новою. Вийміть батареї з пульта дистанційного керування, якщо ви не збираєтесь ним користуватися протягом тривалого часу.
3. Не використовуйте разом різні типи батарей (наприклад, марганцеві та лужні).
4. Не кидайте акумулятор у вогонь, заряджайте або розкладайте акумулятор.
5. Будь ласка, утилізуйте батареї відповідно до відповідних норм охорони навколишнього середовища.

## 2.6 ЗА ДОПОМОГОЮ ІЧ-ПУЛЬТА

- Використовуйте пульт дистанційного керування, спрямовуючи його на датчик дистанційного керування. Предмети між пультом дистанційного керування та дистанційним датчиком можуть блокувати нормальну роботу.
- Не змушуйте пульт дистанційного керування сильно вібрувати. Крім того, не розбризкуйте рідину на пульт дистанційного керування та не кладіть його у місця з високою вологістю.
- Не розміщуйте пульт дистанційного керування під прямими сонячними променями, оскільки це призведе до деформації пристрою під дією тепла.
- Коли датчик дистанційного керування знаходиться під прямим сонячним промінням або STRONG освітленням, пульт дистанційного керування не працюватиме. Якщо так, будь ласка, змініть освітлення чи положення телевізора або керуйте пультом дистанційного керування ближче до датчика дистанційного керування.

\*щоб підтвердити свій вибір, натисніть кнопку ОК або кнопку ►.

## 3.0 ПЕРШЕ ВСТАНОВЛЕННЯ

Після того, як усі підключення виконано належним чином, увімкніть телевізор.

Будь ласка, виконайте процедуру початкової першої інсталяції (FTI) на екрані та завершіть інсталяцію. Це займе кілька хвилин.

**Крок 1**

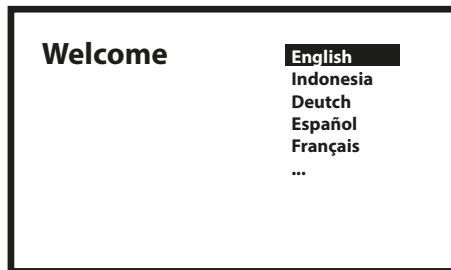

Виберіть потрібну мову та розташування на сторінці привітання, натисніть **ОК**, щоб перейти до наступного кроку.

**Крок 2**

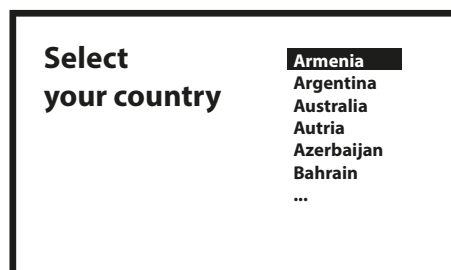

Вибір типу монтажу.

Існує два різні способи встановлення, один повний і один базовий, залежно від ваших потреб.

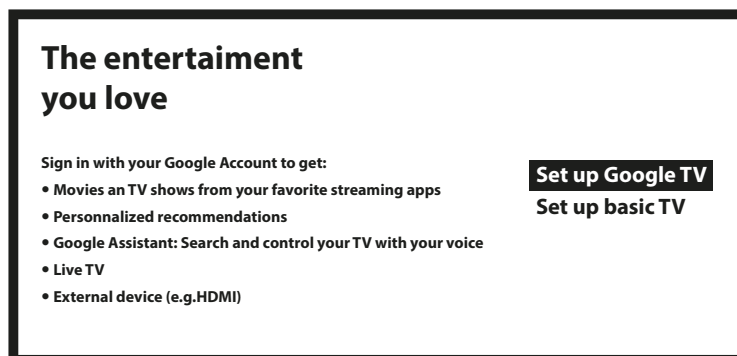

З базовим телебаченням ви отримуєте: телебачення в прямому ефірі та зовнішні пристрої (наприклад, HDMI)

### With basic TV, you will get

- Movies an TV shows from your favorite streaming apps
- Personalized recommendations
- Google Assistant: Search and control your TV with your voice
- Live TV
- External device (e.g.HDMI)

**Set up Google TV**  
**Set up basic TV**

Ви можете легко перенести мережу Wi-Fi свого телефону Android і обліковий запис Google на телевізор.

### Set up with the Google Home App

Download and open the Google Home App on your phone to get started. Scan the QR code.  
Set up on TV instead

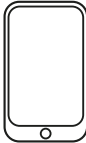

**Крок 3**

### Select your Wi-Fi network

You can also connect an Ethernet cable to connect to the internet.

- 2000\_5G
- 1600\_4G
- 3600\_2.4G
- 500\_2.4GHz

Виберіть мережу Wi-Fi, щоб підключитися до Інтернету. Крім того, можна також підключити кабель Ethernet до входу на задній панелі.

**Крок 4**

Після встановлення Інтернету настав час для облікового запису.

## Google

### Sign in

use your google account

Email or phone

[Forgot your email?](#)

Сполучення пульта дистанційного керування.

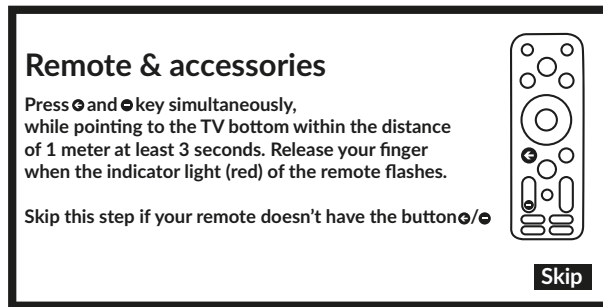

Кнопки для одночасного натискання.

Встановлення пароля

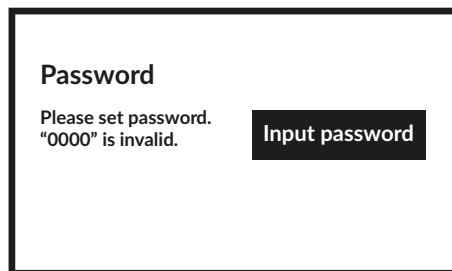

Вибір тюнера.

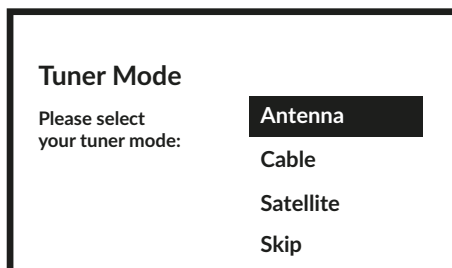

Щоб установити канали для наземного, супутникового чи кабельного мовлення, будь ласка, виберіть *Антенa*, *Кабель* або *Супутник* і виберіть потрібний тип каналів *Цифровий*, *Аналоговий*.  
Якщо ви не зацікавлені в установці телеканалів, натисніть *Пропустити*. Таким чином телевізор завершить встановлення.

## 3.1 КАНАЛЬНІ УСТАНОВКИ ДЛЯ КАБЕЛЮ

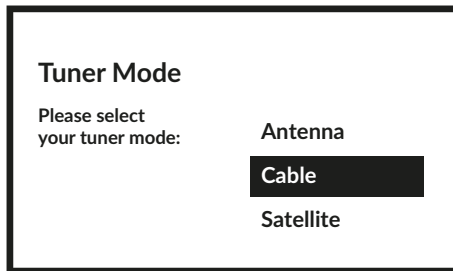

Виберіть режим тюнера *Кабель* і натисніть **ОК**, щоб продовжити.

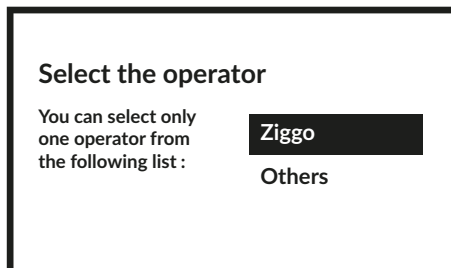

Виберіть один оператор із наведеного нижче списку або виберіть *Інший*, якщо у вас немає попередньо визначеного оператора або він відрізняється від наведених у списку. Після завершення натисніть **ОК**, щоб продовжити.

**ПРИМІТКА:**

Не в усіх країнах є попередньо визначені оператори. Якщо у вибраній країні його немає, цей крок буде пропущено.

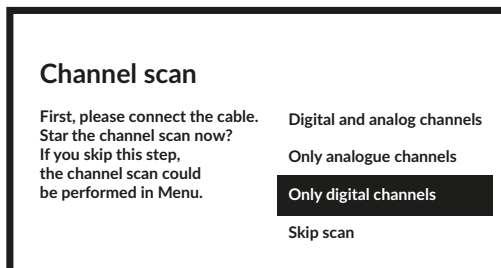

Перший крок - підключити кабель. Потім необхідно почати сканування каналів. Ви можете вибрати між *цифровими та аналоговими каналами*, *лише аналоговими каналами* або *лише цифровими каналами*. Якщо ви пропустите цей крок, сканування каналів можна буде виконати пізніше, увійшовши в меню телевізора. Натисніть **ОК** для вибору.

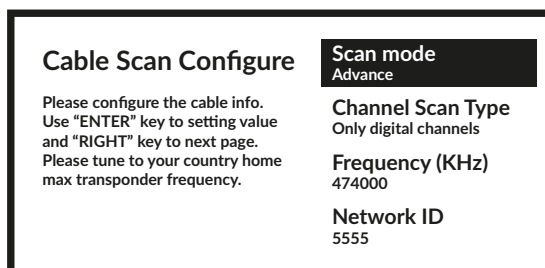

У меню «Режим сканування» ви можете виконати повне сканування, вибравши *«Повне»*, а вибравши *«Розширене»*, ви можете виконати сканування, використовуючи дані про частоту та ідентифікатор мережі, надані вашим оператором. Використовуйте кнопку **ОК** для встановлення значення та **▶**, щоб почати сканування каналів.

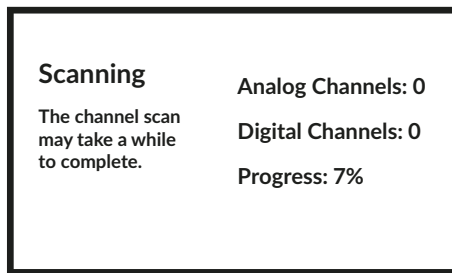

На наступному кроці розпочато сканування каналів, яке займе кілька хвилин.

## 3.2 КАНАЛЬНІ УСТАНОВКИ ДЛЯ АНТЕНИ

Виберіть режим тюнера Антена та натисніть **ОК**, щоб продовжити.

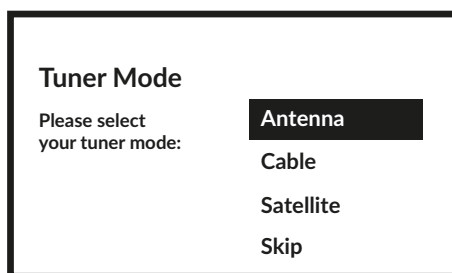

Виберіть бажаний спосіб упорядкування каналів.

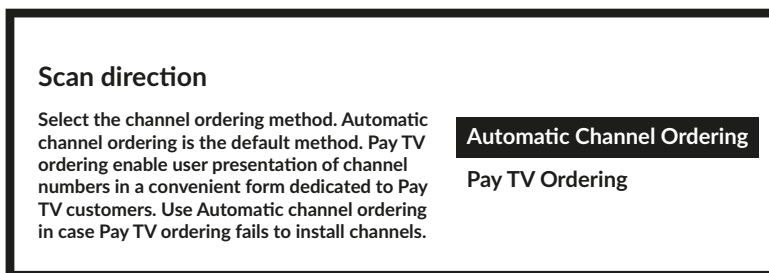

*Автоматичне впорядкування каналів є методом за замовчуванням. Замовлення платного ТБ дозволяє клієнту вибрати відображення номерів каналів, яке йому підходить. Використовуйте *автоматичне впорядкування каналів*, якщо *впорядкування платного ТБ* не може встановити канали. Натисніть **ОК**, щоб продовжити.*

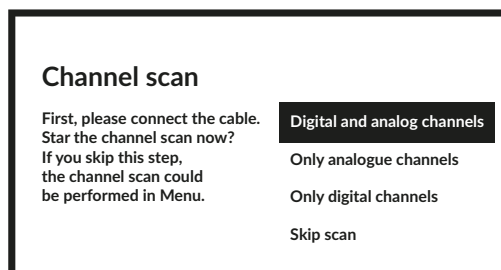

Першим кроком є підключення кабелю антени. Потім необхідно почати сканування каналів. Ви можете вибрати між

цифровими та аналоговими каналами, лише аналоговими каналами або лише цифровими каналами. Якщо ви пропустите цей крок, сканування каналів можна буде виконати пізніше, увійшовши в меню телевізора. Натисніть **OK** для вибору.

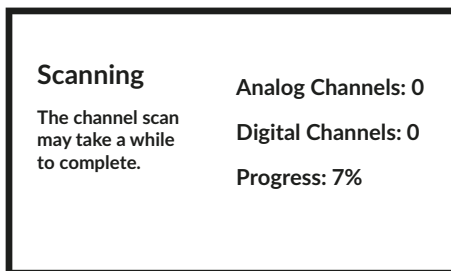

На наступному кроці починається пошук каналів, який займає кілька хвилин.

### 3.3 УСТАНОВКА КАНАЛІВ ДЛЯ СУПУТНИКА

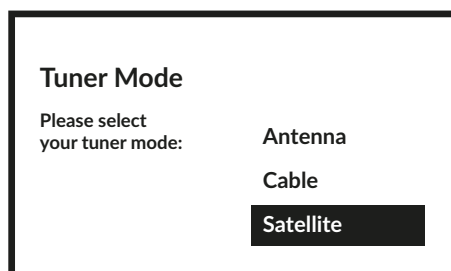

Виберіть режим тюнера «Супутник» і натисніть **OK**, щоб продовжити.

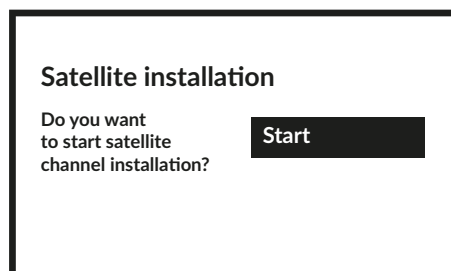

Натисніть **OK**, щоб розпочати встановлення супутникового каналу.

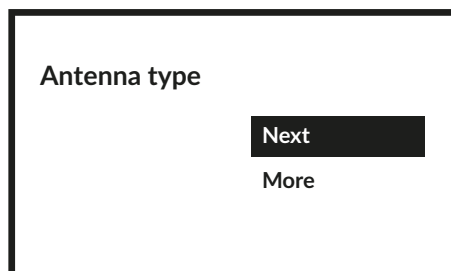

Вибравши «Далі», ви перейдете на сторінку «Вибір оператора», а вибравши «Більше», ви перейдете на сторінку типу супутникової антени, якщо потрібно налаштувати DiSEqC або Unicable.

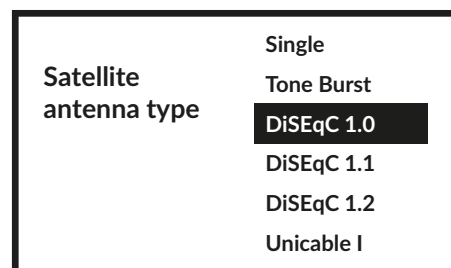

Якщо ви шукаєте список LNB, вам потрібно перейти до *Загальних* і натиснути **OK**.

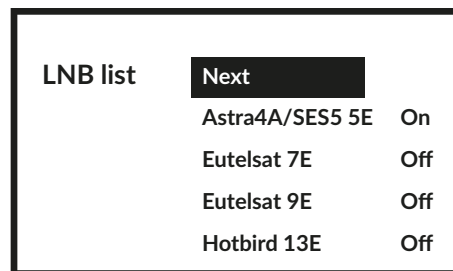

За допомогою ▲▼ ви можете вибрати супутник (або супутники), на який адресована ваша антена. Натисніть **OK**, щоб отримати доступ до підменю, яке дозволяє активувати або деактивувати вибраний супутник і встановити його різні параметри. Після встановлення всіх налаштувань виберіть **ДАЛІ**, щоб продовжити.

**ПРИМІТКА:**  
More.

Щоб налаштувати параметри DiSEqC або Unicable, необхідно на попередніх кроках вибрати

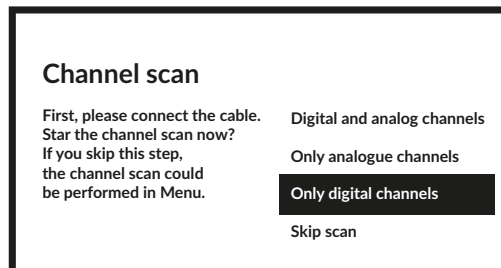

Першим кроком є підключення супутника. Потім необхідно почати сканування каналів. Якщо ви пропустите цей крок, сканування каналів можна буде виконати пізніше, увійшовши в меню телевізора. Натисніть **OK** для вибору.

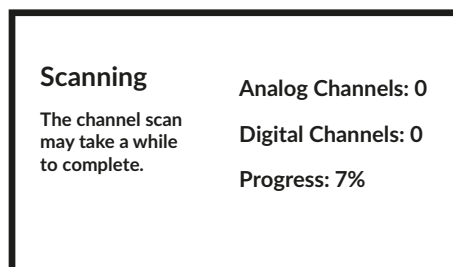

На наступному кроці починається пошук каналів, який займає кілька хвилин. Щиро вітаю! Ви успішно завершили перше встановлення свого телевізора.



## 4.0 ГОЛОВНИЙ ЕКРАН

Головний екран — головний екран цієї моделі телевізора.

Установка HOME SCREEN BASIC з можливістю доступу до вашого облікового запису та Інтернету пізніше.

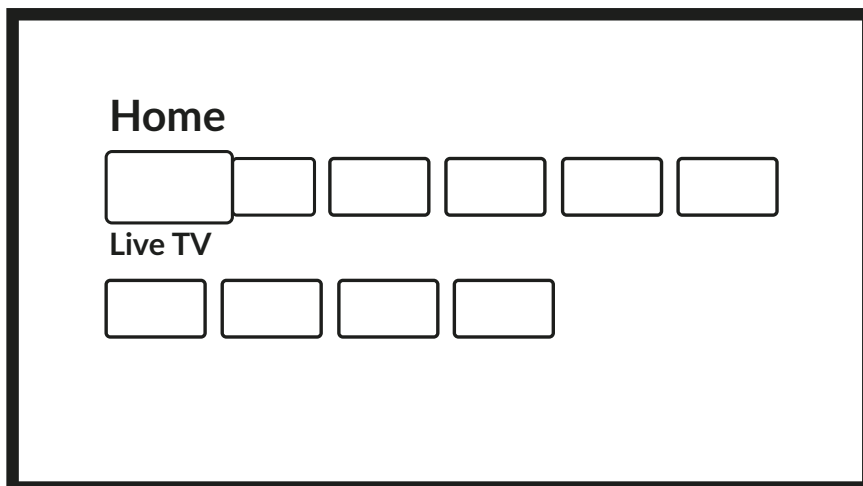

Повна інсталяція HOME SCREEN:

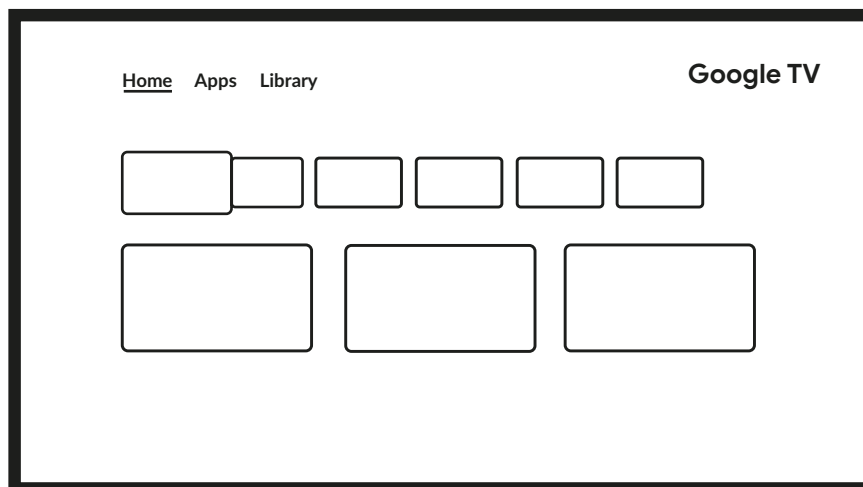

## 4.1 ВХІДНІ ДАНІ

Телевізор має такі можливі входи або джерела: *АТV, АНТЕНА, КАБЕЛЬ* або *СУПУТНИК* для попереднього перегляду відповідних телевізійних каналів або *HDMI 1, HDMI 2, HDMI 3* і *AV* для вибору підключення із зовнішніх пристроїв.

Щоб отримати доступ до цієї опції, виберіть пункт «Входи» на головному екрані або натисніть кнопку «ВХІД» на ПДУ. Виберіть джерела вхідного сигналу для пристроїв, підключених до телевізора через різні входи або порти.

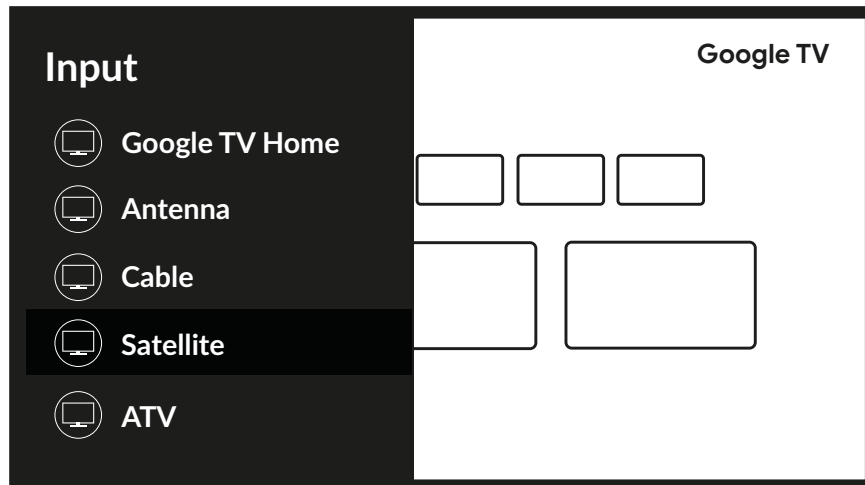

## 4.2 МЕРЕЖА ТА ІНТЕРНЕТ

Підключення до Інтернету дозволяє встановлювати та використовувати інтернет-додатки (наприклад, You Tube, Netflix тощо), а також користуватися іншими перевагами Smart TV.

Доступ до частини мережі та підключення до Інтернету здійснюється через розділ *Мережа та Інтернет* у меню *налаштувань* або через панель швидкого доступу на головному екрані.

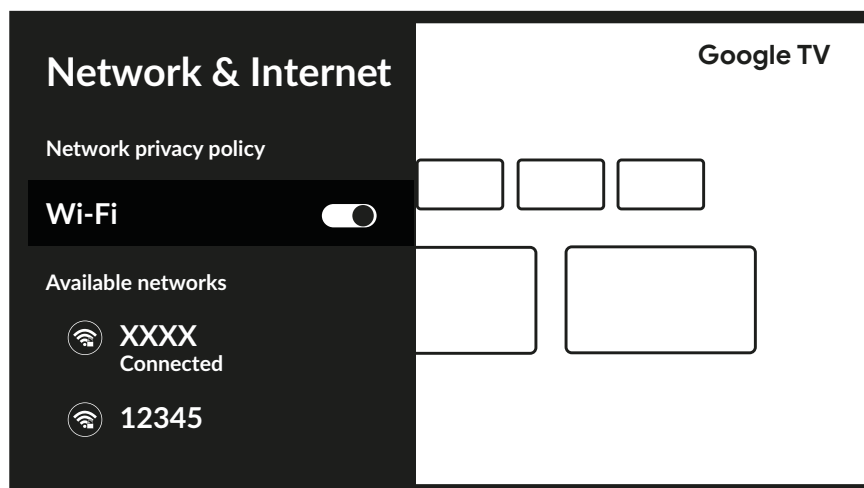

Ваш телевізор можна підключити до домашньої мережі двома способами:

- Дротовий, за допомогою роз'єму RJ-45 (LAN) на задній панелі.
- Бездротовий зв'язок, використовуючи внутрішню бездротову мережу та домашню бездротову мережу.

**ПРИМІТКА:** Щоб отримати доступ до Інтернету, ви повинні підписатися на послугу високошвидкісного широкосмугового доступу до Інтернету у свого постачальника послуг Інтернету.

**ПРИМІТКА:** Наведені нижче інструкції є лише звичайними способами підключення телевізора до дротової або бездротової мережі. Спосіб підключення може відрізнятися залежно від фактичної конфігурації мережі. Якщо у вас виникли запитання щодо домашньої мережі, зверніться до свого постачальника послуг Інтернету.

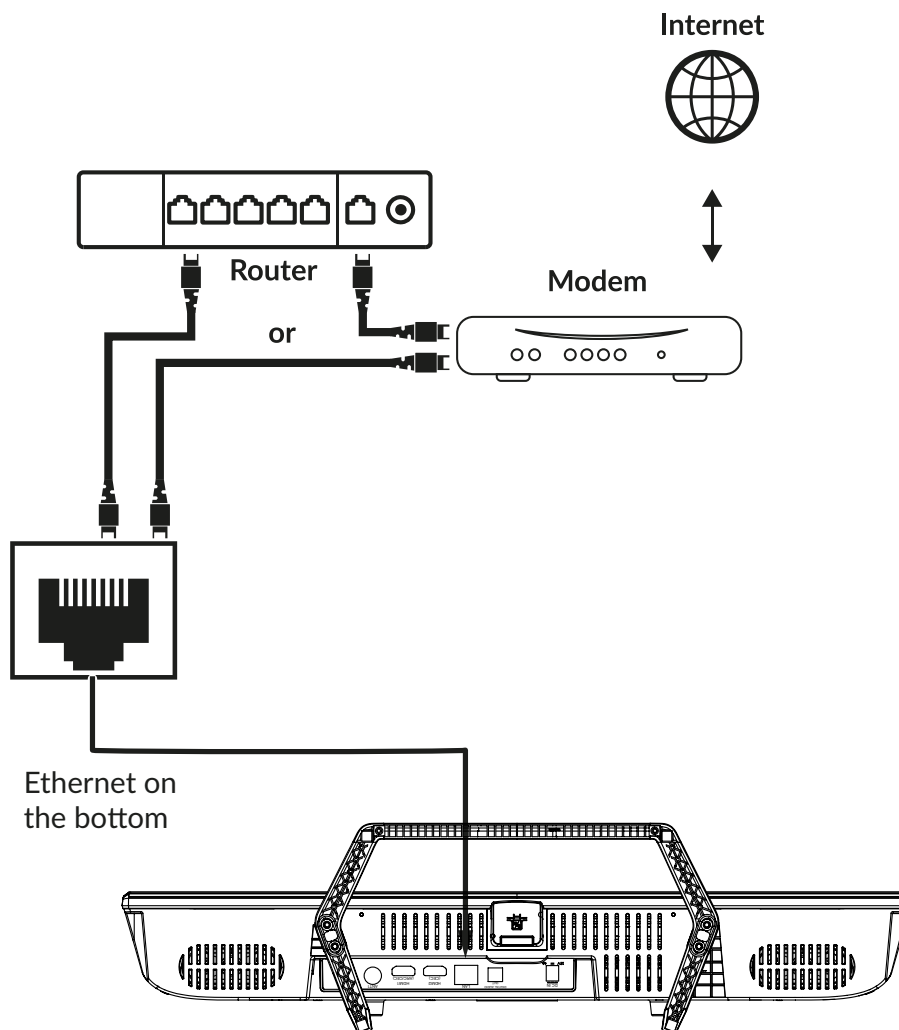

**ПРИМІТКА:** Графіка лише для представлення.

Для підключення до дротової мережі

1. Переконайтеся, що у вас є:
  - Кабель Ethernet, достатньої довжини, щоб під'єднатися до телевізора
  - Маршрутизатор або модем із доступним портом Ethernet
  - Високошвидкісне підключення до Інтернету
2. Під'єднайте кабель Ethernet до маршрутизатора та до порту Ethernet на задній панелі телевізора.
3. Використовуйте меню «Конфігурація мережі», щоб налаштувати телевізор.



Wi-Fi connection

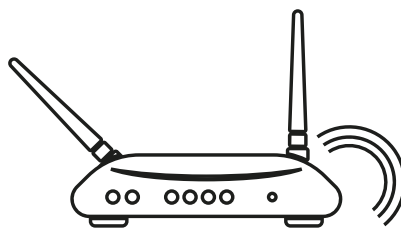
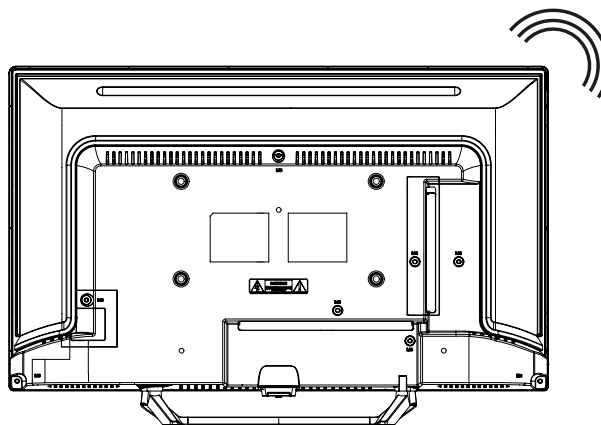

Wireless router

**ПРИМІТКА:** Графіка лише для представлення.

Щоб підключитися до бездротової мережі:

1. Переконайтеся, що у вас є:

- Маршрутизатор, що транслює бездротовий сигнал 2,4 ГГц або 5 ГГц.
- Високошвидкісне підключення до Інтернету

2. Виберіть свою мережу Wi-Fi зі списку *доступних мереж* і введіть пароль для підключення.

3. Використовуйте інші параметри меню, щоб налаштувати підключення (якщо потрібно).

Будь ласка, зверніться до **розділу 6**, щоб дізнатися більше про функції Smart вашого телевізора.

## 5.0 ВИКОРИСТАННЯ ПРЯМОГО ТЕЛЕБАЧЕННЯ

Виберіть програму *Live TV* на головному екрані або одне з телевізійних джерел у меню введення, щоб дивитися телевізійні канали в прямому ефірі. Натисніть **ОК**, щоб запустити цю програму.

Ця програма надає вам доступ до телепередач у прямому ефірі, щоб дивитися та насолоджуватися улюбленими теле- та радіопрограмами з телевізійних джерел (ATV, антена, кабель або кілька супутників) за вашим вибором.

Якщо ви пропустили частину встановлення каналу під час FTI і ввійшли в програму вперше, програма порекомендує виконати сканування каналів і встановити.

**ПРИМІТКА:** Будь ласка, зверніть увагу, що ви не можете нічого дивитися, якщо немає просканованих і встановлених каналів.

## 5.1 МОНТАЖ КАНАЛУ

Якщо канали не були налаштовані під час першого встановлення, це все одно можна зробити пізніше, увійшовши до програми **LIVE TV**, доступної на головному екрані.

Перш за все вам потрібно вибрати правильне джерело для сканування, щоб отримати канали, які ви збираєтеся встановити, натиснувши **⌵** кнопку та вибравши джерело.

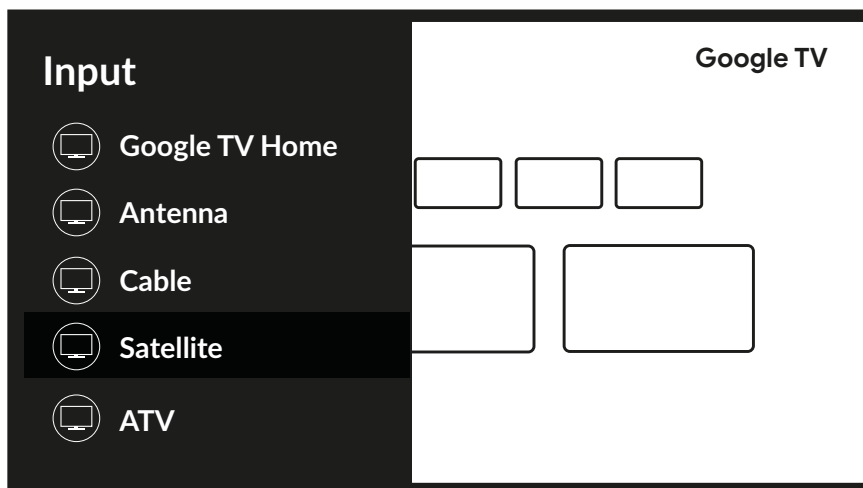

Після встановлення правильного джерела натисніть **⌵** кнопку **▲**, щоб перейти до розділу «Канали». Виберіть *Канал* і дотримуйтесь інструкцій щодо встановлення каналів.

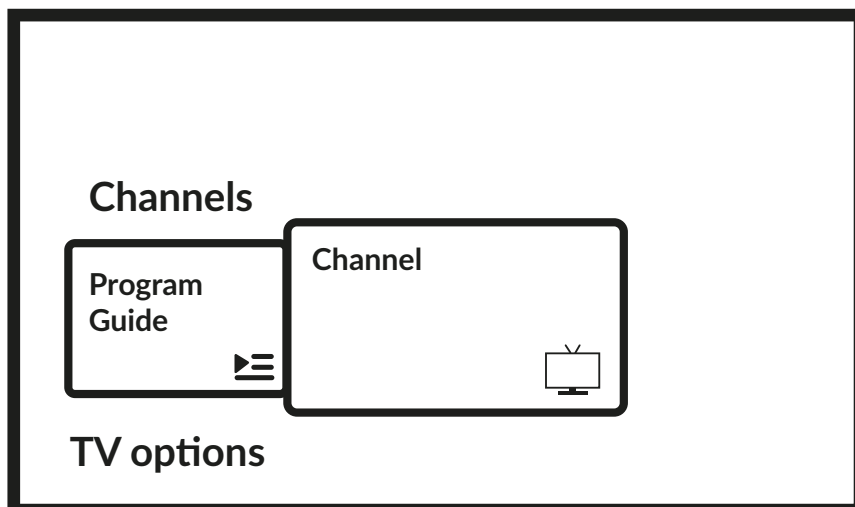

## 5.2 ПЕРЕГЛЯД ТЕЛЕКАНАЛІВ

Після завершення встановлення ви можете використовувати телевізор для перегляду встановлених телепрограм. Деякі корисні функції для комфортного перегляду.

### Зміна каналів

Для зміни каналів можливі такі способи:

- Через прямий доступ за допомогою кнопок 0~9.
- За допомогою кнопок ▲▼ або P+/P-.
- Через список каналів за допомогою кнопок OK і ▲▼. Використовуйте кнопки P+/P- або ◀▶ у списку, щоб переміщатися по списку Page Up або Down.

### Інформаційний банер

Під час перегляду телевізора ви можете натиснути кнопку **INFO**, щоб отримати інформацію про поточну/наступну програму та подію, що транслюється, а також іншу корисну інформацію про це\*.

\* Інформація про подію відображається, якщо вона доступна. Наявність залежить від трансляції.

## 5.3 ЕЛЕКТРОННИЙ ТЕЛЕГІД (EPG)

EPG означає Digital Electronic Program Guide. Він надається постачальниками програм і пропонує інформацію про програми, що транслюються. Ви можете отримати доступ до нього в цифровому режимі, натиснувши на пульті дистанційного керування або через параметри ТВ за допомогою ⚙️ кнопки + ▲ у розділі «Канали». Щоб увійти в EPG, виберіть *пiктограму* телегіда.

Використовуйте ▲▼, щоб вибрати канал, і ◀▶, щоб переглянути детальну інформацію про програму.

Натисніть ⏪, щоб зупинити та повернутися до режимів перегляду.

Натисніть **КОЛЬОРОВІ** кнопки, щоб виконати необхідні дії:

**ЧЕРВОНИЙ** перейти до попереднього дня EPG

**ЗЕЛЕНИЙ** перейти до наступного дня EPG

**ЖОВТИЙ** Деталі відображення

**СИНІЙ** Тип фільтра

**ПРИМІТКА:** Вертикальна лінія на панелі часу показує поточний час. Вибрана програма має індикатор прогресу різного кольору, який показує, скільки часу пройшло від початку програми.

## 5.4 МЕНЮ ТЕЛЕВІЗОРА

Ви можете скористатися доступом до меню програми *Live TV*, щоб змінювати режим перегляду каналів і налаштовувати інші параметри.

Він має 2 рівні *каналів* і параметрів ТВ (за замовчуванням). Це меню організовано у вигляді рядків піктограм. Щоб відобразити меню параметрів телевізора, натисніть ⚙️ кнопку, щоб відобразити меню *каналів*, натисніть ⚙️ кнопки та ▲.

### 1-й рівень опцій телевізора

Цей рівень називається *Канали* і надає доступ до деякої інформації та параметрів мовлення.

Він містить такі елементи: *Телегід*, *Канал* і Керування каналами.

*Керівництво програми*

надає доступ до EPG. Будь ласка, зверніться до **розділу 5.3**, щоб дізнатися більше про його використання.

*Channeltool  
Керування*

дозволяє шукати канали (див. розділ 5.1) і змінювати параметри *батьківського контролю*. каналами надає доступ до серії параметрів, які дозволяють змінювати список каналів. Наприклад, це дозволяє видаляти, пропускати або змінювати положення одного чи кількох каналів зі списку.

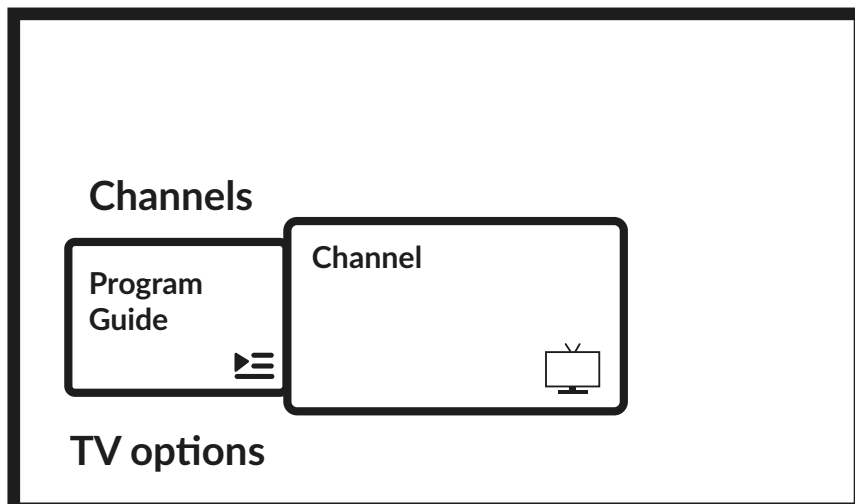

## 2-й рівень опцій телевізора

Параметри телевізора містять такі елементи: *вхід, зображення, екран, звук, живлення, батьківський контроль, карта CI, додаткові параметри та налаштування.*

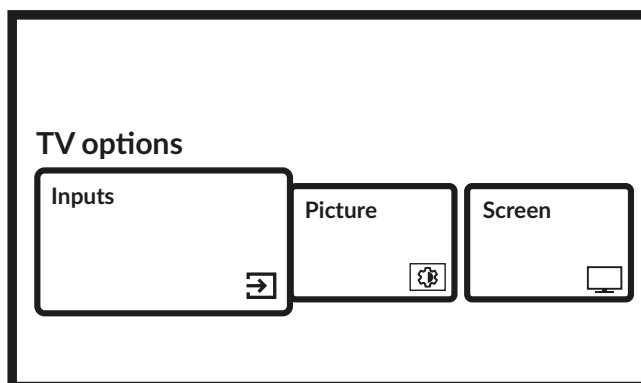

*Входи* дозволяють вибрати джерело для відображення. Доступні джерела:

- Антена: щоб увімкнути відображення каналів цифрового ефірного сигналу.
- Кабель: щоб увімкнути перегляд каналів із кабельного сигналу.
- Супутник: щоб увімкнути перегляд каналів із супутникового сигналу.
- ATV: щоб увімкнути відображення каналів з аналогового ефірного сигналу.
- AV: для відображення аудіо/відеосигналу з входу AV.
- HDMI 1: для перегляду сигналу, що надходить із входу HDMI 1.
- HDMI 2: для перегляду сигналу, що надходить із входу HDMI 2.
- HDMI 3: для перегляду сигналу, що надходить із входу HDMI 3.
- Android TV Home: щоб повернутися до головного екрана Android.

*Pictures* дозволяє змінювати параметри, що стосуються екрана, у всіх його параметрах. Також можна встановити різні режими зображення, щоб адаптувати налаштування екрана до відображеної програми. Доступні параметри: *Користувач, Стандартний, Яскравий, Спорт, Кіно, Гра, Енергозбереження.*

*Екран* дозволяє змінювати параметри, що стосуються екрана, у всіх його параметрах.

*Звук* дозволяє змінювати параметри, що стосуються аудіо, у всіх його параметрах.

*Power* дозволяє змінювати всі налаштування, пов'язані з керуванням пристроєм, наприклад таймер сну або автоматичне вимкнення живлення у разі відсутності сигналу.

*Батьківський контроль* дозволяє встановлювати блокування або обмеження програм, якщо телевізором користуються діти. Ви також можете змінити PIN-код телевізора.

*Картка CI:* якщо використовується пристрій CAM, ця опція дозволяє отримати доступ до головного меню CAM або підключеної до нього карти.

*Додаткові параметри:* дозволяє керувати, серед іншого, основною та додатковою мовами аудіосупроводу, субтитрами, HbbTV та іншими налаштуваннями та системною інформацією.

*Налаштування:* це те саме меню, до якого також можна перейти з головного екрана та дозволяє переглядати або змінювати параметри мережі, облікові записи, параметри пристрою та підключати інші пристрої, включно з пультом дистанційного керування через Bluetooth (додаткову інформацію див. у розділі 7).

## 6.0 МОЖЛИВОСТІ SMART TV

Ваша модель телевізора розумна. Це означає, що окрім перегляду звичайного телебачення в прямому ефірі, він надав деякі додаткові функції, які дозволяють використовувати його більш гнучко та широко, вибрати інші джерела відеоконтенту, як-от YouTube, Netflix тощо, встановлювати різні програми для розширення функціональності вашого телевізора.



### ПРИМІТКА:

Для використання інтелектуальних функцій телевізора потрібне підключення до Інтернету та, у більшості випадків, використання облікового запису Google. Будь ласка, зверніться до **розділів 3 і 7**, щоб дізнатися, як налаштувати підключення до Інтернету та увійти в обліковий запис Google.

Використовуючи обліковий запис Google, ви отримуєте доступ до додатків та ігор, кіно та музичного ринку Google Play Store. Тут ви можете шукати, вибирати та встановлювати корисні утиліти чи ігри, програми для IPTV-контенту, для перегляду потокового відео та музичного контенту, інший плеєр для мультимедіа, отримувати актуальну інформацію про погоду та інше.

Досить часто програми вимагали реєстрації та використання унікального облікового запису для отримання доступу до їхніх послуг. Зверніть увагу, що не всі послуги є безкоштовними та вимагають передплати. Будь ласка, зберігайте цю інформацію в таємниці.

## 7.0 НАЛАШТУВАННЯ СИСТЕМИ

Отримайте доступ до всіх основних налаштувань свого телевізора з меню *налаштувань* у верхньому правому куті  головного екрана або натиснувши  кнопку на пульті дистанційного керування.

### 7.1 ГОЛОВНЕ МЕНЮ НАЛАШТУВАНЬ

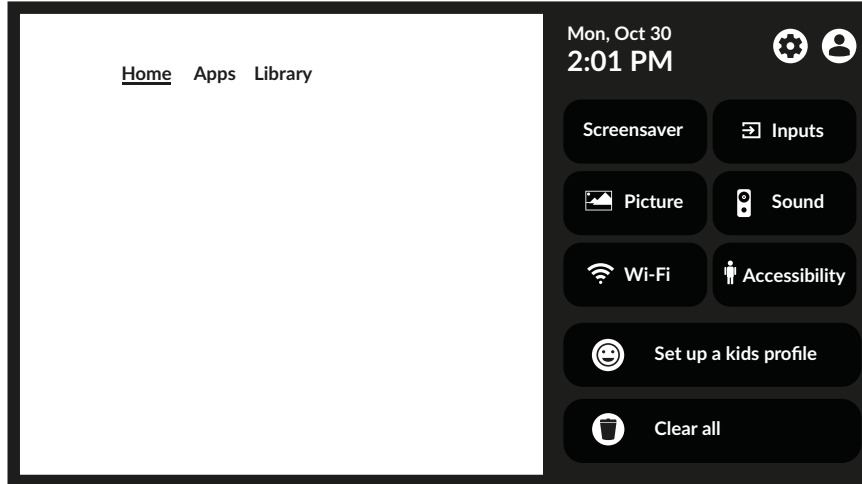

Це перше меню дає доступ до найпоширеніших налаштувань, щоб отримати доступ до повного меню, виберіть  і підтвердьте, натиснувши **ОК**.

У цьому меню можна додавати, змінювати та керувати своїм обліковим записом (*Облікові записи та вхід*), керувати мережевим підключенням (*Мережа та Інтернет*), програмами (*Програми*), шукати канали або перейменовувати входи в (*Канали та входи*) або доступ до налаштувань звуку та зображення в (*Дисплей і звук*) та інших важливих функцій, необхідних для оптимального використання телевізора.

Відомості про підключення до мережі та Інтернет див. у розділі 4.2

За допомогою технології Bluetooth можна підключити до телевізора зовнішні пристрої, такі як аудіодинаміки, навушники або пульт дистанційного керування. Вибір параметра «Пульт дистанційного керування та аксесуари» запускає функцію пошуку пристроїв для сполучення. Перед запуском цієї функції переконайтеся, що пристрій, який ви збираєтеся підключити, також знаходиться в режимі пошуку.

### 7.2 СИСТЕМНЕ МЕНЮ

Щоб отримати доступ до всіх параметрів керування пристроєм, як-от *дата й час, мова* тощо, виберіть у цьому меню розділ «Система».

Увійти в головне меню налаштувань. Натисніть **▲▼**, щоб вибрати *System*, потім натисніть **ОК**, щоб увійти до підменю.

Вміст підменю:

*Доступність*

Для керування субтитрами або аудіоописом. Про Надайте інформацію про модель і назву вашого пристрою, іншу корисну інформацію, а також надайте доступ до інструменту перезапуску або оновлення системи.

*Дата й час*

Визначте спосіб встановлення місцевої дати та часу, установіть формат цієї інформації, виберіть місцевий часовий пояс.

*Мова Відображення*

списку різних мов для встановлення мови меню для вашого телевізора. За допомогою **▲▼** виберіть потрібну мову та натисніть **ОК** для підтвердження.

*Клавіатура*

Встановіть параметри графічної екранної клавіатури.

*Зберігання*

інформацію про внутрішні та підключені пристрої зберігання.

*Режим*

*навколишнього середовища*

Налаштуйте зовнішній вигляд заставки.

*Потужність та енергія*

Містить різні налаштування для оптимізації споживання енергії.

*Cast Щоб*

з'єднати свій пристрій з іншими пристроями Android, під'єднаними до вашої мережі Wi-Fi, і дозволити їм керувати трансляцією медіафайлів на ваш пристрій.

*Системний звук*

Щоб увімкнути або вимкнути системні звуки.

*Роздільний режим*

Щоб увімкнути або вимкнути режим магазину, який відображає рекламні повідомлення.

*Перезапустіть*

Виберіть, щоб перезапустити телевізор.

## 8.0 МУЛЬТИМЕДІА

### 8.1 НАГАДУВАННЯ ПРО ВИКОРИСТАННЯ USB-НАКОПИЧУВАЧІВ

1. Деякі USB-накопичувачі можуть бути несумісними з цим телевізором.
2. Зробіть резервну копію всіх даних на USB-накопичувачі на випадок, якщо дані будуть втрачені через несподіваний нещасний випадок. STRONG не несе жодної відповідальності за збитки внаслідок неправильного використання або несправності. Резервне копіювання даних є відповідальністю споживача.
3. Для файлів великого розміру швидкість завантаження може бути трохи вищою.
4. Швидкість розпізнавання USB-накопичувача може залежати від кожного пристрою.
5. Під'єднуючи або від'єднуючи USB-накопичувач, переконайтеся, що телевізор не перебуває в режимі USB, інакше USB-накопичувач або збережені на ньому файли можуть бути пошкоджені.
6. Використовуйте лише USB-накопичувач, відформатований у файлової системі FAT16, FAT32, NTFS (тільки playback), який надається разом з операційною системою Windows. Якщо запам'ятовуючий пристрій відформатовано як іншу службову програму, яка не підтримується Windows, він може не розпізнаватися.
7. При використанні жорсткого USB-накопичувача, який не живиться автономно, переконайтеся, що його потужність не перевищує 500 мА. В іншому випадку телевізійна система перейде в режим очікування, і вам доведеться від'єднати жорсткий USB-диск і перезапустити телевізійну систему.
8. Якщо формат файлу не підтримується або файл пошкоджено, з'явиться повідомлення «Непідтримуваний файл».
9. Велике зображення FHD потребує більшого часу для обробки, але не через телевізор. Прошу терпіння.
10. Цей телевізор може не підтримувати деякі мультимедійні файли, змінені та оновлені в міру зміни формату кодування або інших технічних аспектів.

### 8.2 МУЛЬТИМЕДІЙНИЙ ПЛЕЄР

Для відтворення мультимедійних файлів, таких як відео, фільми, музика та фотографії, із зовнішнього USB-накопичувача рекомендується використовувати вбудований мультимедійний плеєр. Щоб отримати до нього доступ, просто виберіть піктограму *медіаплеєра*, доступну в списку програм на головному екрані. До нього також можна отримати доступ безпосередньо, натиснувши кнопку **USB** на пульті дистанційного керування.

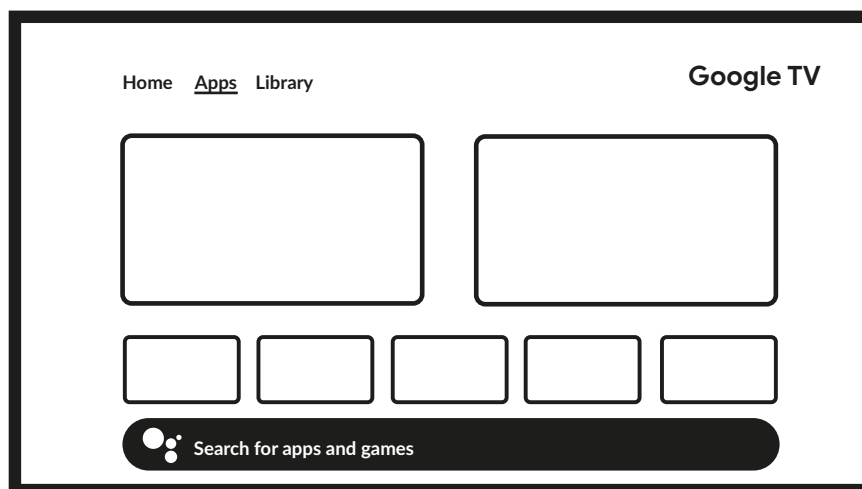

За допомогою Smart Player ви можете відтворювати відео, аудіофайли чи файли зображень підтримуваних форматів із USB-накопичувачів на екрані телевізора.

**ПРИМІТКА:** Якщо з будь-якої причини ви не хочете використовувати вбудовану програму Smart Player, ви можете увійти в магазин Google Play Store і встановити будь-який із доступних медіаплеєрів (наприклад, MX Player, VLC Player тощо).

**ПРИМІТКА:** Підтримка (або невідтримка) мультимедійних файлів залежить не тільки від вашого телевізора, але й від програми, яка буде використовуватися для playback. Різні мультимедійні програми можуть містити вбудовані можливості для підтримки різних форматів і типів мультимедійних файлів.

Підключіть USB-накопичувач до USB-порту, запустіть Smart Player і виберіть типи медіа в частині екрана вибору мультимедіа: *відео, зображення або музика*. У «Пристрої» ви можете вибрати пристрій, на якому містяться файли для відтворення.

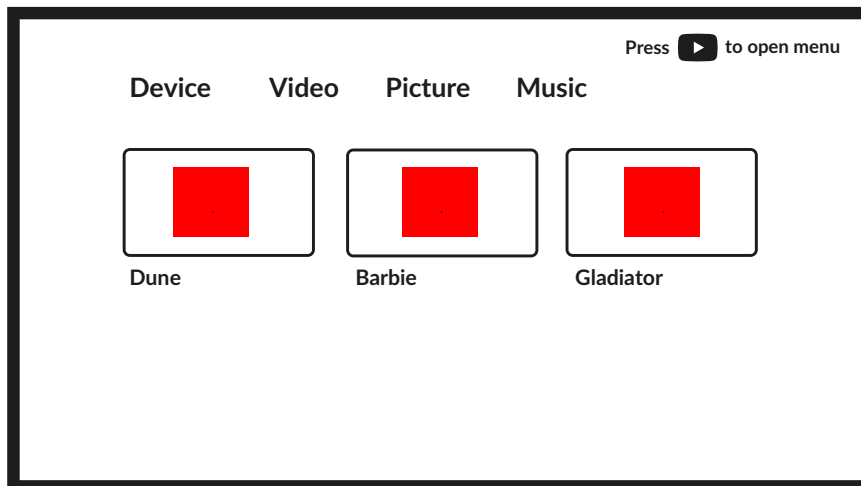

Ваш телевізор збере всі підтримувані файли вибраного медіа типу та відобразить їх в одному списку.

Використовуйте ▲▼ та ◀▶, щоб вибрати файл.  
Натисніть **OK** для playback.

Під час відтворення ви можете використовувати мультимедійні кнопки на пульті дистанційного керування або команди на екрані, доступні в меню за допомогою кнопки ▲.

**ПРИМІТКА:** Якщо вибрати один із типів медіафайлів, наприклад Відео, у списку відображатимуться лише сумісні мультимедійні файли, а не файли інших типів.

Телевізор запам'ятовує файли, які були раніше відкриті для playback, і показує їх у вигляді рядка Playlist.

## 8.2.1 ВІДТВОРЕННЯ ВІДЕО

Виберіть «Відео» у списку «Тип мультимедіа» та виберіть файл для playback.

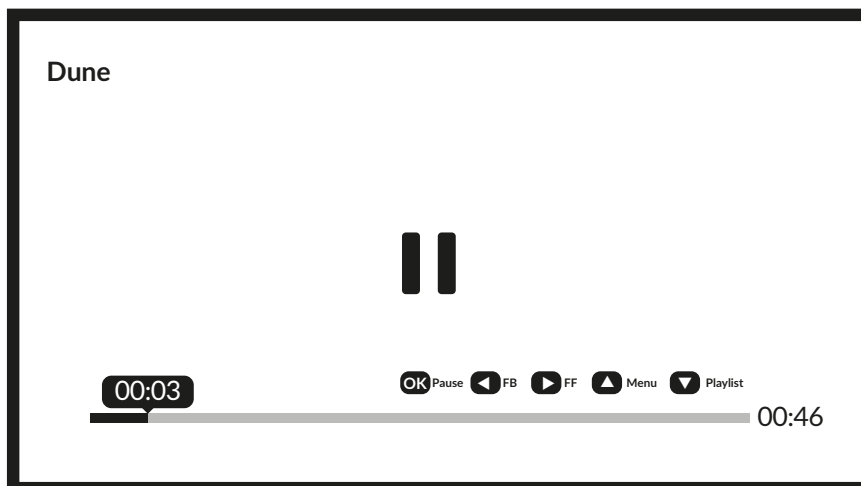

Додаткові корисні клавіші:

**OK**, щоб відтворити або призупинити playback.

◀▶ для перемотування назад/вперед файлу.

▲ для доступу до меню.

▼ для відображення інших відеофайлів у каталозі.

Кнопка **INFO**, щоб отримати більше інформації про файл.

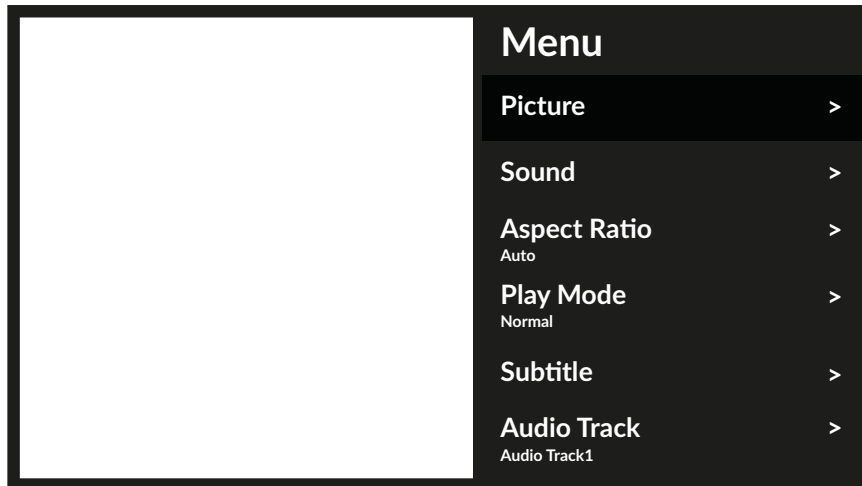

Доступні параметри меню:

- малюнок* надає доступ до всіх налаштувань, що стосуються екрана.
- Звук* надає доступ до всіх налаштувань, що стосуються аудіо.
- Співвідношення сторін* ця опція дозволяє адаптувати формат відео до екрана.
- Режим відтворення* налаштування playback відеофайлів.
- Підзаголовок* для показу субтитрів на екрані (якщо доступні).
- Аудіодоріжка* щоб вибрати звукову доріжку (якщо доступна).

## 8.2.2 ПЕРЕГЛЯНЬТЕ ФОТОГРАФІЇ

Виберіть «Фото» у списку «Тип мультимедіа» та виберіть файл, з якого має початися playback слайд-шоу.



Щоб отримати доступ до керування відтворенням під час відтворення, натисніть кнопку **OK**, щоб відобразити меню, або кнопку **▼**, щоб відобразити більше вмісту.

Доступні варіанти:

- Обертання* щоб повернути зображення на екрані
- Відтворення/Пауза* щоб відтворити або призупинити playback слайд-шоу
- Інформація* відобразити детальну інформацію про файл
- Меню* отримати доступ до меню, щоб встановити фонову музику.

## 8.2.3 СЛУХАЙТЕ МУЗИКУ

Виберіть «Музика» у списку «Тип мультимедіа» та виберіть файл для playback.

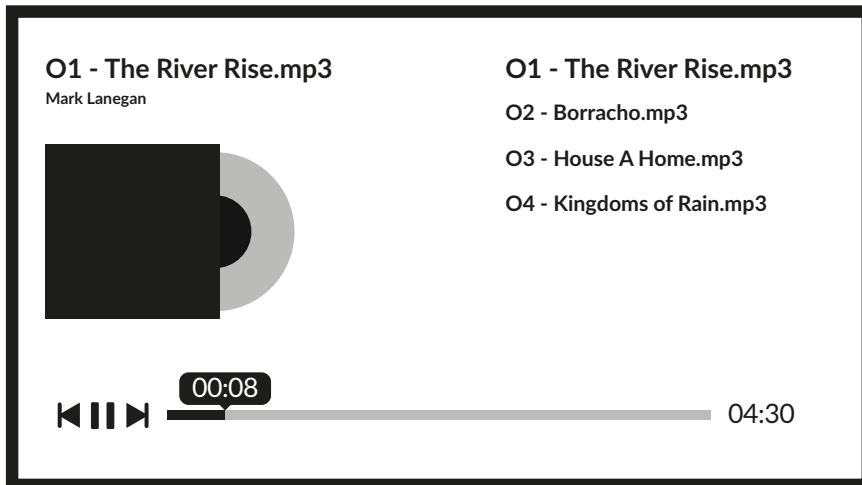

Щоб керувати playback, використовуйте екранні кнопки або кнопки RCU Multimedia.

**ПРИМІТКА:** Перемодульований mp3-файл може спричинити деякі спотворення звуку під час playback.

## 8.2.4 ПЕРЕГЛЯД ФАЙЛІВ

Виберіть «Пристрій» у списку «Тип мультимедіа» та виберіть папку для входу або файл для playback.

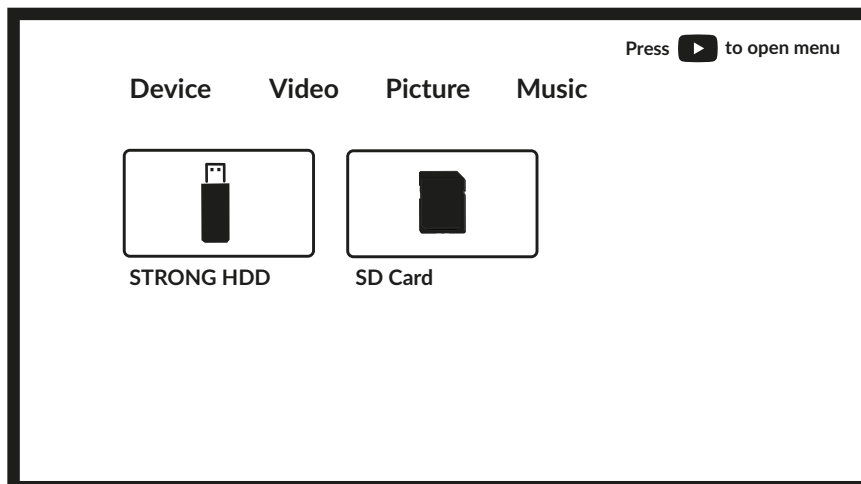

**ПРИМІТКА:**

- Це меню показує лише ті файли, які підтримує Smart Player.
- Файли з іншими розширеннями можуть не відобразитися, навіть якщо вони збережені на тому самому USB-накопичувачі.

## 9.0 УСУНЕННЯ НЕСПРАВНОСТЕЙ

Перш ніж викликати техніка з обслуговування, перегляньте наведену нижче інформацію щодо можливих причин і способів вирішення проблеми, яка у вас виникла. Якщо після перевірки телевізор не працює належним чином, зверніться до місцевого сервісного центру або до дилера STRONG. Крім того, ви можете надіслати лист служби підтримки через наш веб-сайт [www.strong-eu.com](http://www.strong-eu.com).

проблема	Можлива причина та рішення
Ні зображення, ні звуку	<ol style="list-style-type: none"> <li>1. Перевірте, чи працює запобіжник або автоматичний вимикач.</li> <li>2. Підключіть інший електричний пристрій до розетки, щоб переконатися, що він працює чи увімкнено.</li> <li>3. Вилка погано контактує з розеткою.</li> <li>4. Перевірте джерело сигналу.</li> </ol>
Без кольору	<ol style="list-style-type: none"> <li>1. Змінити систему кольорів.</li> <li>2. Відрегулюйте насиченість.</li> <li>3. Спробуйте інший канал. Чорно-біла програма може бути отримана.</li> </ol>
Пульт дистанційного керування не працює	<ol style="list-style-type: none"> <li>1. Замініть батареї.</li> <li>2. Батареї встановлено неправильно.</li> <li>3. Основне живлення не підключено.</li> </ol>
Зображення немає, звук нормальний	<ol style="list-style-type: none"> <li>1. Відрегулюйте яскравість і контрастність.</li> <li>2. Може статися збій трансляції.</li> </ol>
Нормальна картинка, без звуку	<ol style="list-style-type: none"> <li>1. Натисніть кнопку збільшення гучності, щоб збільшити гучність.</li> <li>2. Гучність вимкнено, натисніть , щоб відновити звук.</li> <li>3. Змініть звукову систему.</li> <li>4. Може статися збій трансляції.</li> </ol>
Невпорядкована брижі на малюнку	Зазвичай це викликано локальними перешкодами, такими як автомобілі, лампи денного світла та фени. Відрегулюйте антену, щоб мінімізувати перешкоди.
Снігові точки, блокування та перешкоди	<p>Якщо антена розташована на смузі телевізійного сигналу, де сигнал слабкий, зображення може бути зіпсоване крапками, блокуванням або розривами. Якщо сигнал дуже слабкий, може знадобитися встановити спеціальну антену для покращення прийому.</p> <ol style="list-style-type: none"> <li>1. Відрегулюйте положення та орієнтацію внутрішньої/зовнішньої антени.</li> <li>2. Перевірте підключення антени.</li> <li>3. Налаштуйте канал.</li> <li>4. Спробуйте інший канал. Може статися збій трансляції.</li> </ol>
Привид	Привиди виникають через те, що телевізійний сигнал проходить двома шляхами. Один — прямий шлях, інший — відбитий від високих будівель, пагорбів чи інших об'єктів. Зміна напрямку або положення антени може покращити прийом.

проблема	Можлива причина та рішення
Радіочастотні перешкоди	Ця перешкода створює рухливі брижі або діагональні смуги, а в деяких випадках — втрату контрасту зображення. Знайти та усунути джерело радіоперешкод.
Плеєбек відео спричиняє зависання зображення/макроблоки чи подібне спотворення, особливо у HD-контенті.	Можливо, швидкість читання/запису вашого USB-пристрою занизька. Обов'язково використовуйте USB-накопичувач із достатньою швидкістю та достатньою пам'яттю. Накопичувачі (USB-накопичувачі) можуть не підтримувати достатню швидкість.
Немає сигналу або слабкий сигнал, переривчастий прийом	<p>a) Можливо, кабелі послабилися; волога могла потрапити в кабелі або з'єднувачі, пройшов сильний дощ або шторм. Перевірте кабельні з'єднання, LNB та інше обладнання, під'єднане між LNB і приймачем, або підключіть тарілку. Зачекайте, поки вщухне дощ/гроза. Зверніться за порадою до місцевого супутникового фахівця.</p> <p>b) Супутникова антена не спрямована на (правильний) супутник(и). Відрегулюйте блюдо. Зверніться за порадою до місцевого супутникового фахівця.</p> <p>c) Супутникова антена занадто мала, дерева або будівлі на дорозі. Змініть посуд на більший посуд або змініть положення посуду.</p> <p>d) Сигнал занадто STRONG, тарілка зовеликого розміру. Підключіть аттенюатор сигналу до входу LNB. Зверніться за порадою до місцевого супутникового фахівця.</p>
Погане зображення/помилка блокування під час сильного дощу	Сильний дощ послабить супутникові сигнали, нижче певного рівня відбудеться блокування. Переконайтеся, що установка вашої антени відповідає стандартам, щоб мінімізувати вплив дощу. Якщо ви сумніваєтеся, зверніться за порадою до місцевого фахівця з супутників.
Якщо телевізор вимикається після підключення кабелю в будь-який роз'єм	Знову ввімкніть телевізор.

**ПРИМІТКА:**

Якщо після цих рішень проблема не зникне, зверніться до місцевого центру підтримки або надішліть лист служби підтримки через наш веб-сайт [www.strong-eu.com](http://www.strong-eu.com).

## 10.0 ТЕХНІЧНІ ХАРАКТЕРИСТИКИ

<b>Аудіо</b> Аудіовихід:	2 x 2 Вт
<b>відео</b> Покриття каналу:  система:	DVB-T2: 174 МГц-230 МГц; 470-860 МГц DVB-C: 113-858 МГц DVB-S2: 950-2150 МГц DTV: DVB-T2, DVB-S2, DVB-C ATV: PAL/SECAM (BG/DK/1) AV: PAL, NTSC, SECAM
<b>Роз'єми</b> 1x DC 12 В (11,4 В ~ 12,6 В) 1x ANT/CABLE IN 1x SAT IN 1x CI 2x HDMI 1x USB 1x LAN (RJ-45) 1x S/PDIF (оптичний) 1x AV IN 3,5 мм 1x НАВУШНИКИ	
<b>Загальні дані</b> Робоча напруга: Споживана потужність: Споживання електроенергії в режимі очікування: Адаптер живлення: Робоча температура: Температура зберігання: Робоча вологість: Вологість при зберіганні: Розміри (ШxГxВ) в мм (з підставкою): Вага нетто:	100 ~ 240 В змінного струму 50/60 Гц макс. 45 Вт / тип. 17 Вт ≤ 0,5 Вт 12В/4А +5 °С ~ +35 °С -15 °С ~ +45 °С 20% ~ 80% RH, без конденсації 10% ~ 90% RH, без конденсації 552,9 x 147,8 x 369 2,5 кг

### Захист даних:

Майте на увазі, що STRONG, її партнери-виробники, постачальники програм і постачальники послуг можуть збирати та використовувати технічні дані та пов'язану інформацію, включаючи, але не обмежуючись, технічну інформацію про цей пристрій, системне та прикладне програмне забезпечення та периферійні пристрої. STRONG, її партнери-виробники, постачальники додатків і постачальники послуг можуть використовувати таку інформацію для покращення своїх продуктів або надання вам послуг чи технологій, якщо вона надається у формі, яка не ідентифікує вашу особу.

Крім того, майте на увазі, що деякі послуги, які надаються — уже на пристрої або встановлені вами — можуть вимагати реєстрації, для якої ви повинні надати особисті дані.

Крім того, майте на увазі, що деякі служби, які попередньо не встановлені, але можуть бути встановлені, можуть збирати особисті дані навіть без надання додаткових попереджень, і що STRONG не несе відповідальності за можливе порушення захисту даних службами, які попередньо не встановлені.