

STRONG

 **Google TV**

HD SMART TV 24"

SRT 24HG4723C



Soggetto a modifiche

Istruzioni per l'installazione

SERVICE CENTER

AT	 support_at@strong-eu.com 0820 400 150 (€ 0,12/Min. österr. Festnetz)	HU	 support_hu@strong-eu.com +36 1 445 26 10
BG	 support_bg@strong-eu.com +359 32 634451	IT	 support_it@strong-eu.com
CZ	 support_cz@strong-eu.com 844 44 44 90	NL	 support_nl@strong-eu.com
DE	 support_de@strong-eu.com 0800 7788 787 (Gebührenfrei)	PL	 support_pl@strong-eu.com 801 702 017
DK	 support_dk@strong-eu.com	PT	 support_pt@strong-eu.com +351 2 100 06 125
ES	 support_es@strong-eu.com +34 91 119 61 76	SK	 support_sk@strong-eu.com 0850 15 05 50
FR	 support_fr@strong-eu.com	SL	 +386 1 828 08 58
HR	 +385 1 344 57 66	UA	 support_ua@strong-eu.com +380 (44) 238 61 50

Supplied by STRONG Austria
Represented by STRONG Ges.m.b.H.
Teinfaltstraße 8/4.Stock
A-1010 Vienna, Austria
Email: support_at@strong-eu.com

Licenze

Questo prodotto contiene uno o più programmi protetti dalle leggi internazionali e statunitensi sul copyright come opere non pubblicate. Sono riservati e di proprietà di **Dolby Laboratories**. È vietata la riproduzione o la divulgazione, totale o parziale, o la produzione di opere derivate senza l'espressa autorizzazione di Dolby Laboratories. Copyright 2003-2009 di Dolby Laboratories. Tutti i diritti riservati.

QUESTO PRODOTTO È VENDUTO CON UNA LICENZA LIMITATA ED È AUTORIZZATO A ESSERE UTILIZZATO SOLO IN RELAZIONE A CONTENUTI HEVC CHE SODDISFANO CIASCUNA DELLE TRE SEGUENTI QUALIFICHE: (1) CONTENUTI HEVC SOLO PER USO PERSONALE; (2) CONTENUTI HEVC NON OFFERTI IN VENDITA; E (3) CONTENUTI HEVC CREATI DAL PROPRIETARIO DEL PRODOTTO. QUESTO PRODOTTO NON PUÒ ESSERE UTILIZZATO IN RELAZIONE A CONTENUTI CODIFICATI HEVC CREATI DA TERZI, CHE L'UTENTE HA ORDINATO O ACQUISTATO DA TERZI, A MENO CHE ALL'UTENTE NON SIANO STATI CONCESSI SEPARATAMENTE I DIRITTI DI UTILIZZARE IL PRODOTTO CON TALI CONTENUTI DA UN VENDITORE AUTORIZZATO DEI CONTENUTI STESSI. L'UTILIZZO DI QUESTO PRODOTTO IN RELAZIONE A CONTENUTI CODIFICATI HEVC DA PARTE DELL'UTENTE EQUIVALE ALL'ACCETTAZIONE DELL'AUTORIZZAZIONE LIMITATA ALL'UTILIZZO DI CUI SOPRA.

DICHIARAZIONE SEMPLIFICATA DI CONFORMITÀ UE

STRONG dichiara che il dispositivo SRT 24HG4723C è conforme alla direttiva 2014/53/UE.

Il testo completo della dichiarazione di conformità dell'UE è disponibile al seguente indirizzo internet: <https://eu.strong-eu.com/downloads/>

Soggetto a modifiche. In conseguenza della continua ricerca e sviluppo, le specifiche tecniche, il design e l'aspetto dei prodotti possono cambiare. Prodotto su licenza di Dolby Laboratories. Dolby, Dolby Audio e il simbolo della doppia D sono marchi di Dolby Laboratories Licensing Corporation. I termini HDMI, HDMI High-Definition Multimedia Interface, HDMI Trade dress e i loghi HDMI sono marchi o marchi registrati di HDMI Licensing Administrator, Inc. Wi-Fi è un marchio registrato di Wi-Fi Alliance®. Netflix è un marchio registrato di Netflix, Inc. YouTube è un marchio di Google Inc. Tutti i nomi dei prodotti sono marchi o marchi registrati dei rispettivi proprietari.

© STRONG 2025. Tutti i diritti riservati.

INDICE

Per ottenere le migliori prestazioni e la massima sicurezza, leggere attentamente il presente manuale. Conservare questo manuale per riferimenti futuri.



1.0 ISTRUZIONE	4
1.1 ISTRUZIONI DI SICUREZZA	4
1.2 STOCCAGGIO	4
1.3 ACCESSORI	4
1.4 CONFIGURAZIONE DELL'APPARECCHIATURA	5
2.0 INSTALLAZIONE	5
2.1 IMPOSTAZIONE DELLA PASSWORD:	5
2.2 PANNELLO FRONTALE	5
2.3 PANNELLO POSTERIORE	6
2.4 TELECOMANDO	7
2.5 INSTALLAZIONE DELLE BATTERIE	8
2.6 UTILIZZO DEL TELECOMANDO IR	8
3.0 PRIMA INSTALLAZIONE	9
3.1 INSTALLAZIONI DI CANALI PER CAVI	11
3.2 INSTALLAZIONI DI CANALI PER L'ANTENNA	12
3.3 INSTALLAZIONI DI CANALI PER IL SATELLITE	13
4.0 SCHERMATA INIZIALE	16
4.1 INGRESSI	17
4.2 RETE E INTERNET	17
5.0 UTILIZZO DELLA TV IN DIRETTA	20
5.1 INSTALLAZIONE DEL CANALE	20
5.2 GUARDARE I CANALI TELEVISIVI	20

5.3 GUIDA ELETTRONICA AI PROGRAMMI (EPG)	21
5.4 MENU TVS	21
6.0 POSSIBILITÀ DI SMART TV	22
7.0 IMPOSTAZIONI DI SISTEMA	23
7.1 MENU PRINCIPALE DELLE IMPOSTAZIONI	23
7.2 MENU SISTEMA	23
8.0 MULTIMEDIA	24
8.1 PROMEMORIA PER L'UTILIZZO DEI DISPOSITIVI DI ARCHIVIAZIONE USB	24
8.2 LETTORE MULTIMEDIALE	24
8.2.1 RIPRODUZIONE DI VIDEO	25
8.2.2 SFOGLIARE LE FOTO	26
8.2.3 RIPRODUZIONE DI MUSICA	27
8.2.4 SFOGLIARE I FILE DI	27
9.0 RISOLUZIONE DEI PROBLEMI	28
10.0 SPECIFICHE	30

1.0 ISTRUZIONE

1.1 ISTRUZIONI DI SICUREZZA

Leggere tutte le istruzioni prima di utilizzare l'apparecchio. Conservare queste istruzioni per un uso successivo.

- Utilizzare solo accessori specificati o forniti dal produttore (come l'adattatore di alimentazione esclusivo, la batteria, ecc.)
- Prima di installare o mettere in funzione l'apparecchio, consultare le informazioni sul retro dell'involucro esterno per le informazioni elettriche e di sicurezza.
- Per ridurre il rischio di incendio o di scosse elettriche, non esporre l'apparecchio alla pioggia o all'umidità.
- La ventilazione non deve essere ostacolata coprendo le aperture di ventilazione con oggetti come giornali, tovaglie, tende, ecc.
- L'apparecchio non deve essere esposto a gocciolamenti o spruzzi e nessun oggetto pieno di liquidi, come i vasi, deve essere collocato sull'apparecchio.
- Il simbolo  indica il rischio di scosse elettriche. I cavi esterni devono essere installati da una persona istruita o devono essere utilizzati cavi o fili già pronti.
- Per evitare lesioni, questo apparecchio deve essere fissato saldamente al pavimento/parete secondo le istruzioni di installazione.
- Pericolo di esplosione in caso di sostituzione errata della batteria. Sostituire solo con tipi uguali o equivalenti.
- La batteria (o le batterie o il pacco batterie) non deve essere esposta a calore eccessivo, ad esempio ai raggi del sole, al fuoco o simili.
- L'eccessiva pressione sonora di auricolari e cuffie può causare la perdita dell'udito.
- L'ascolto di musica ad alto volume e per periodi prolungati può danneggiare l'udito.
- Per ridurre il rischio di danni all'udito, è necessario abbassare il volume a un livello sicuro e confortevole e ridurre il tempo di ascolto a livelli elevati.
- La spina di rete o l'accoppiatore dell'apparecchio utilizzato come dispositivo di disconnessione deve rimanere facilmente azionabile. Quando non viene utilizzato e durante gli spostamenti, fare attenzione al cavo di alimentazione, ad esempio legandolo con una fascetta o qualcosa di simile. Non deve presentare bordi taglienti o simili che possano causare l'abrasione del cavo di alimentazione. Quando si rimette in funzione, assicurarsi che il cavo di alimentazione non sia danneggiato. In caso di danni, sostituire il cavo di alimentazione con uno simile con le stesse caratteristiche. L'assenza di un'indicazione luminosa sull'apparecchio non significa che sia completamente scollegato dalla rete elettrica. Per scollegare completamente l'apparecchio, è necessario estrarre la spina di rete.
- Occorre prestare attenzione agli aspetti ambientali dello smaltimento delle batterie.
- Sull'apparecchio non devono essere collocate fonti di fiamme libere, come candele accese.
-  Per evitare la propagazione di incendi, tenere sempre lontano da questo prodotto candele o altre fiamme libere.
- Un terminale USB può fornire un massimo di 500 mA.
-  Gli apparecchi contrassegnati da questo simbolo sono apparecchi elettrici di Classe II o a doppio isolamento. È stato progettato in modo tale da non richiedere un collegamento di sicurezza alla terra elettrica.

Ambiente operativo

- Non installare questa apparecchiatura in uno spazio ristretto, come una libreria o un'unità simile.
- Non utilizzare l'apparecchio in prossimità di aree umide o fredde e proteggerlo dal surriscaldamento.
- Tenere lontano dalla luce diretta del sole.
- Non utilizzare il set in prossimità di polvere.
- Non fissare la candela nell'area di apertura accessibile, per evitare che materiale estraneo infiammabile entri nel televisore.

Direttiva RAEE

 Smaltimento corretto di questo prodotto. Questo marchio indica che questo prodotto non deve essere smaltito con altri rifiuti domestici in tutta l'UE. Per evitare possibili danni all'ambiente o alla salute umana dovuti allo smaltimento incontrollato dei rifiuti, riciclateli in modo responsabile per promuovere il riutilizzo sostenibile delle risorse materiali. Per restituire il dispositivo usato, utilizzare i sistemi di restituzione e ritiro o contattare il rivenditore presso il quale è stato acquistato il prodotto. Possono portare questo prodotto al riciclaggio sicuro per l'ambiente.

1.2 STOCCAGGIO

Il dispositivo è stato accuratamente controllato e imballato prima della spedizione. Al momento del disimballaggio, accertarsi che tutte le parti siano incluse e tenere l'imballaggio lontano dalla portata dei bambini. Si consiglia di conservare la confezione durante il periodo di garanzia, per mantenere il dispositivo perfettamente protetto in caso di riparazione o garanzia.

1.3 ACCESSORI

- 1 manuale d'uso
- 1x Istruzioni di sicurezza/carte di garanzia
- 1 telecomando
- 2 batterie AAA
- 1x Supporto centrale (composto da tre parti)
- 6x Viti per i piedi
- 1 cavo di alimentazione
- 1x Adattatore di alimentazione (200V-12V)
- 1x Adattatore per auto (12V)

1.4 CONFIGURAZIONE DELL'APPARECCHIATURA

Fig. 1

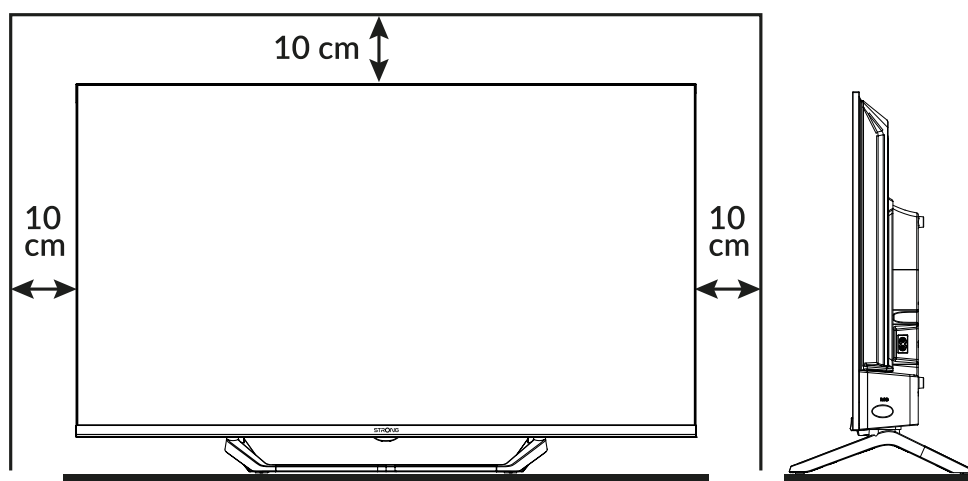

Installare il display su una superficie orizzontale solida, come un tavolo o una scrivania. Per la ventilazione, lasciare uno spazio libero di almeno 10 cm intorno al set. Per evitare guasti e situazioni di pericolo, non collocare alcun oggetto sopra il set. Questo apparecchio può essere utilizzato in climi tropicali e/o moderati.

NOTA: Pulire lo schermo con un panno morbido e asciutto dopo aver spento e scollegato il televisore ed evitare spray per vetri e altri detergenti domestici.

Il presente manuale d'uso fornisce istruzioni complete per l'installazione e l'utilizzo del televisore. I simboli servono come segue:

ATTENZIONE	Indica informazioni di avvertimento.
NOTA	Indica altre informazioni importanti o utili.
MENU	Rappresenta un tasto del telecomando o del televisore.
<i>Move to</i>	Rappresenta una voce di menu all'interno di una finestra.

2.0 INSTALLAZIONE

2.1 IMPOSTAZIONE DELLA PASSWORD:

La password viene impostata dall'utente durante la prima installazione descritta nel capitolo 3 (passo 5). È possibile inserire un codice a scelta ma ricordando che per resettare la password sarà necessario resettare il sistema facendolo tornare alle impostazioni di fabbrica, perdendo tutte le impostazioni impostate dall'utente.

2.2 PANNELLO FRONTALE

Fig. 2

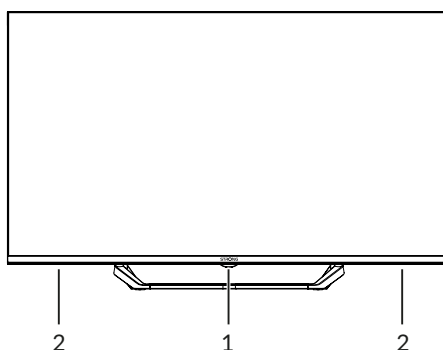

NOTA: La grafica è solo rappresentativa.

1. Indicatore di alimentazione/sensore remoto
2. Altoparlanti

2.3 PANNELLO POSTERIORE

NOTA: La grafica è solo rappresentativa.

Fig. 3

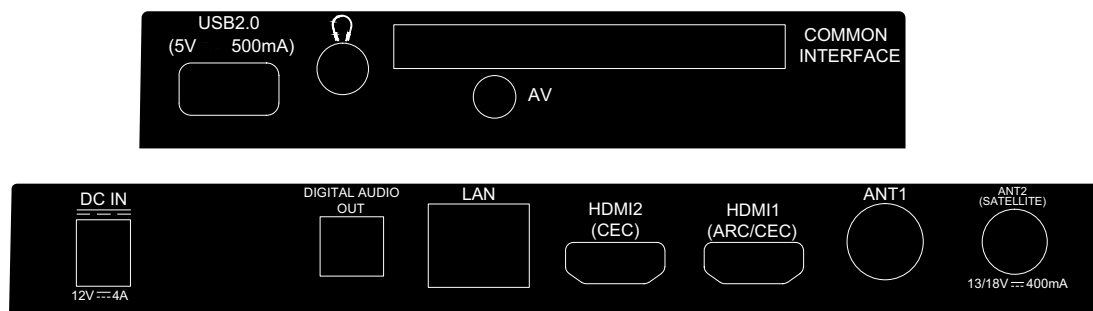

- | | |
|--|--|
| <p>1. USB 2.0</p> <p>2. CUFFIA</p> <p>3. CI</p> <p>4. AV IN</p> <p>5. DC IN</p> <p>6. AUDIO DIGITALE OUT (ottico)</p> <p>7. LAN</p> <p>8. HDMI 2 (CEC)</p> <p>9. HDMI 1 (ARC/CEC)</p> <p>10. ANTENNA IN 1</p> <p>11. ANT 2/ SAT IN</p> | <p>Porta USB 2.0.</p> <p>Uscita audio per cuffie o auricolari, gli altoparlanti vengono MUTE. quando l'auricolare è inserito e la cuffia è selezionata.</p> <p>Inserire un modulo di accesso condizionato (CAM).</p> <p>Per collegare il lettore DVD o un altro dispositivo che utilizza l'AV da 3,5 mm al televisore per riprodurre i video sullo schermo del televisore.</p> <p>Connettore 12V per collegare il cavo 12V</p> <p>Utilizzare un cavo ottico per collegare il televisore a un amplificatore digitale compatibile o un impianto Home Theatre.</p> <p>Collegarsi al router Internet per accedere a Internet/applicazioni.</p> <p>Collegare il segnale di ingresso HDMI da un segnale come un DVD, un lettore Blu-ray o una console di gioco.</p> <p>Collegare il segnale d'ingresso HDMI da una sorgente di segnale come DVD, Blu-lettore ray o console di gioco o direttamente a un amplificatore digitale che supporta la funzione ARC. Questo ingresso è dotato della funzione ARC (Audio Return Channel) per implementare le connessioni audio e per il supporto completo del Dolby Audio.</p> <p>Collegare un cavo coassiale per ricevere il segnale dal DVB-T/T2. antenna o cavo DVB-C.</p> <p>Collegare un cavo coassiale per ricevere il segnale satellitare DVB-S/S2 dall'LNB Dish.</p> |
|--|--|

NOTA: Se il televisore si spegne quando si collega un cavo a un qualsiasi connettore, basta riaccenderlo.

2.4 TELECOMANDO

Fig. 4

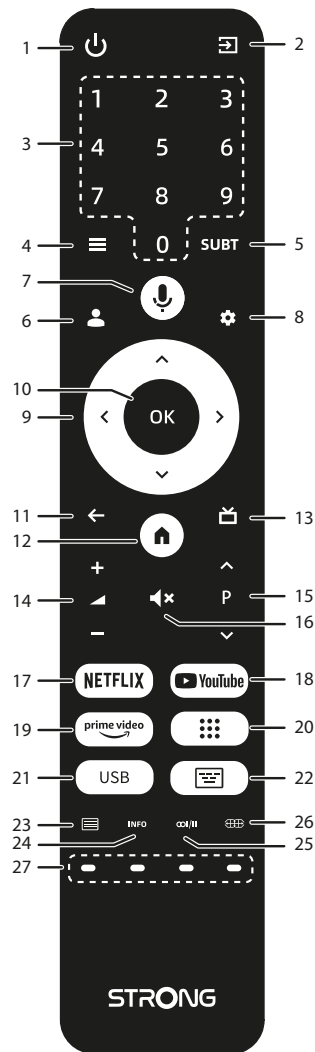

- 1.
- 2.
3. 0 ~ 9
- 4.
5. SUBT
- 6.
- 7.
- 8.
- 9.
10. OK
- 11.
- 12.
- 13.
14. VOL +/-
- 15.
16. P +/-
17. NETFLIX
18. YouTube
19. prime video
- 20.
21. USB
- 22.
- 23.

1. Premere per accendere o spegnere il televisore.
2. Premere per accedere alle sorgenti TV.
3. Scegliere direttamente il canale.
4. Premere per accedere alle opzioni di menu in modalità TV.
5. Abilitazione/disabilitazione dei sottotitoli in modalità DTV
6. Premere per scegliere un conto
7. Premere per attivare la funzione di controllo vocale*.
8. Premere per accedere alle impostazioni del televisore.
9. Navigare nel menu.
10. Confermare la selezione.
11. Premere per tornare al canale visualizzato in precedenza. Nel menu: Torna al menu precedente.
12. Entrare nel desktop di casa.
13. Premere per visualizzare le informazioni EPG in modalità TV.
14. Regolare il volume in alto o in basso.
15. Premere per disattivare o ripristinare il volume.
16. Modificare i programmi verso l'alto o verso il basso.
17. Premere per accedere direttamente a Netflix**
18. Premere per accedere direttamente a YouTube.
19. Premere per accedere direttamente a Prime Video***.
20. Premere per visualizzare l'elenco delle applicazioni.
21. Accedere al menu Multimedia.
22. Visualizza la tastiera in modalità LiveTV
23. Premere per accedere al televideo.

24. **INFO**

25. 

26. 

27. **COLOUR BUTTONS**

Premere per visualizzare le informazioni sul canale in modalità LiveTV.

Selezione della traccia audio

Premere per modificare le impostazioni dello schermo

Utilizzare secondo le istruzioni dell'interfaccia operativa

*Il controllo vocale e alcune altre funzioni possono funzionare solo se l'RCU è abbinato al televisore.

** L'iscrizione non è inclusa. Netflix è disponibile in alcuni paesi selezionati. Lo streaming di Netflix richiede la creazione di un account. È necessario disporre di Internet a banda larga. Per maggiori dettagli, consultare il sito www.netflix.com/TermsOfUse.

*** L'iscrizione non è inclusa. Prime è disponibile in alcuni Paesi. Lo streaming di Prime Video richiede la creazione di un account. È necessario disporre di Internet a banda larga. Per maggiori dettagli, vedere www.primevideo.com.

2.5 INSTALLAZIONE DELLE BATTERIE

Fig. 5

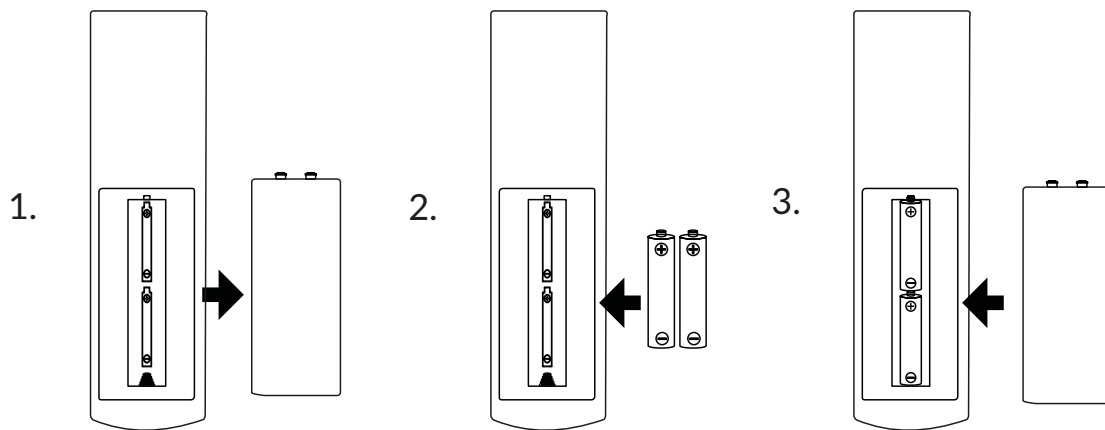

Rimuovere il coperchio delle batterie dal telecomando e inserire 2 batterie AAA all'interno del vano. Assicurarsi di far corrispondere i segni di polarità all'interno del vano.

NOTA: Le immagini sono solo di riferimento. Gli articoli effettivi potrebbero essere diversi.

1 Aprire il coperchio.

2 Inserire le batterie nel vano e accertarsi che la polarità sia corretta.

3 Chiudere il coperchio.

Precauzioni per l'uso della batteria.

L'uso improprio della batteria può causare perdite. Seguire attentamente queste istruzioni.

1. Osservare la polarità delle batterie per evitare cortocircuiti.

2. Quando la tensione della batteria è insufficiente e influisce sull'autonomia, è necessario sostituirla con una nuova.

Rimuovere le batterie dal telecomando se non si intende utilizzarlo per lungo tempo.

3. Non utilizzare insieme tipi diversi di batterie (ad esempio batterie al manganese e alcaline).

4. Non mettere la batteria nel fuoco, né caricarla o decomporla.

5. Le batterie devono essere smaltite nel rispetto delle norme di tutela ambientale.

2.6 UTILIZZO DEL TELECOMANDO IR

- Utilizzare il telecomando puntandolo verso il sensore remoto. La presenza di oggetti tra il telecomando e il sensore remoto potrebbe bloccare il normale funzionamento.
- Non far vibrare violentemente il telecomando. Inoltre, non spruzzare liquidi sul telecomando e non collocarlo in un luogo ad alta umidità.
- Non collocare il telecomando sotto la luce diretta del sole, che potrebbe causare la deformazione dell'unità a causa del calore.
- Quando il sensore remoto è esposto alla luce diretta del sole o a una forte illuminazione, il telecomando non funziona. In tal caso, cambiare l'illuminazione o la posizione del televisore, oppure avvicinare il telecomando al sensore remoto.

* Per confermare le scelte effettuate, utilizzare il tasto **OK** o il tasto destro ►.

3.0 PRIMA INSTALLAZIONE

Dopo aver eseguito correttamente tutti i collegamenti, accendere il televisore. Seguire la procedura iniziale di Prima installazione (FTI) visualizzata sullo schermo e completare l'installazione. Ci vorranno alcuni minuti.

Fase 1



Selezionare la lingua e la località preferita nella pagina di benvenuto, quindi premere OK per passare alla fase successiva.

Fase 2

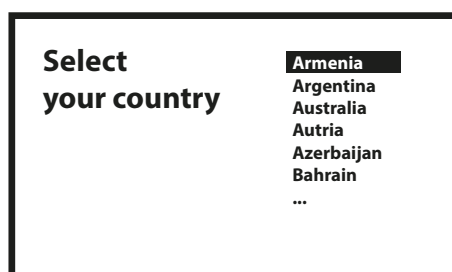

Selezione del tipo di installazione.

Esistono due diverse modalità di installazione, una completa e una di base, a seconda delle esigenze.

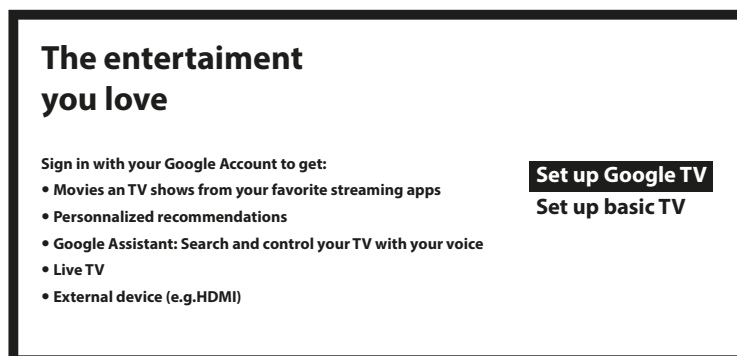

Con la TV di base, avrete a disposizione: TV in diretta e dispositivi esterni (ad es. HDMI)

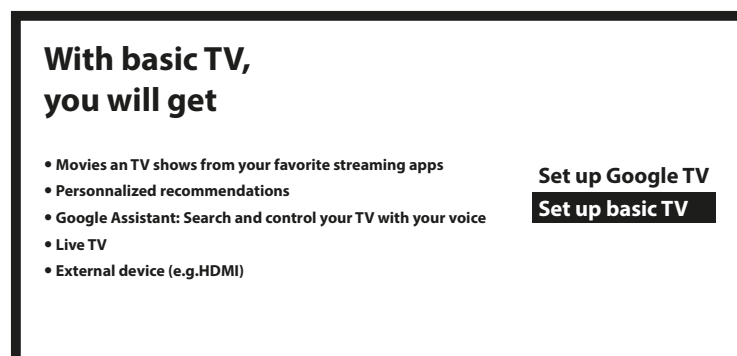

È possibile trasferire facilmente la rete Wi-Fi e l'account Google del telefono Android al televisore.

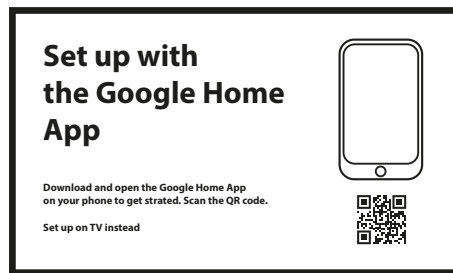

Fase 3

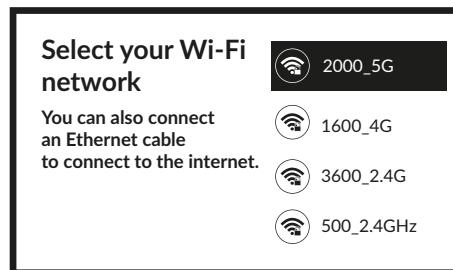

Selezionare la rete Wi-Fi per connettersi a Internet. In alternativa, è possibile collegare un cavo Ethernet all'ingresso sul retro.

Fase 4

Dopo l'installazione di Internet è il momento dell'account.

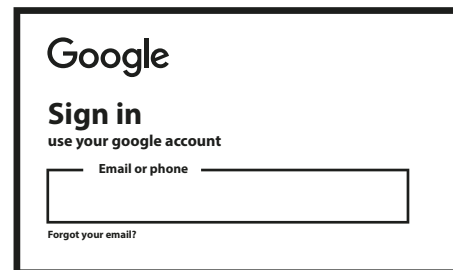

Fase 5

Accoppiamento del telecomando.

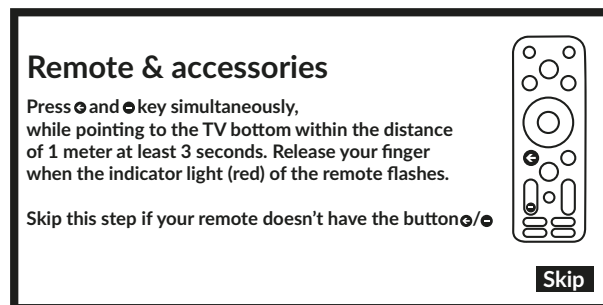

Pulsanti da premere contemporaneamente.

Impostazione della password

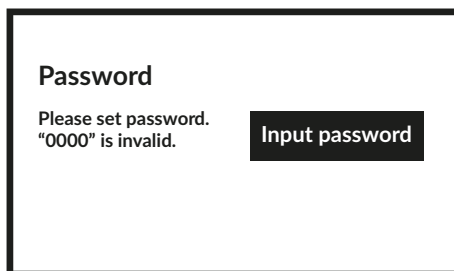

Selezione del sintonizzatore.

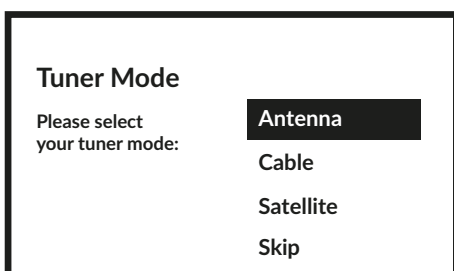

Per installare i canali per la trasmissione terrestre, satellitare o via cavo, selezionare *Antenna*, *Cavo* o *Satellite* e scegliere il tipo di canali desiderato *Digitale*, *Analogico*.

Se non si desidera installare alcun canale TV, premere *Salta*. In questo modo il televisore avrebbe terminato l'installazione.

3.1 INSTALLAZIONI DI CANALI PER CAVI

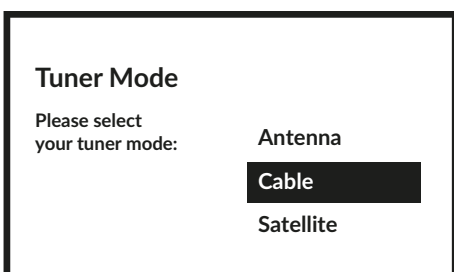

Selezionare il modo di sintonizzazione *Cable* e premere **OK** per continuare.

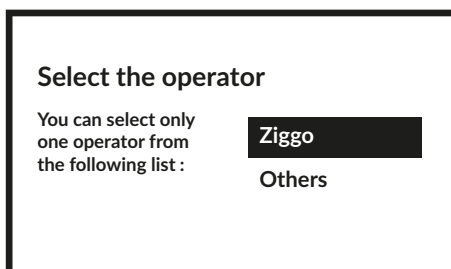

Selezionare un operatore dall'elenco seguente, oppure selezionare *Altro* se non si dispone di un operatore predefinito o se è diverso da quelli elencati. Al termine, premere **OK** per continuare.

NOTA: Non tutti i Paesi hanno operatori predefiniti. Se il Paese selezionato non ne ha uno, questo passaggio verrà saltato.

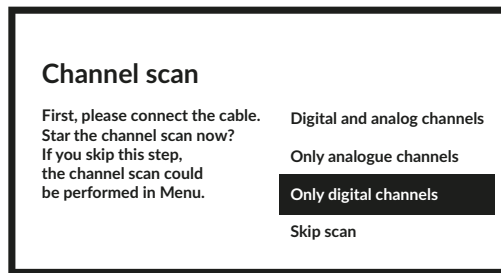

Il primo passo è collegare il cavo. Quindi è necessario avviare la scansione dei canali. È possibile scegliere tra *canali digitali e analogici*, *solo canali analogici* o *solo canali digitali*. Se si salta questo passaggio, la scansione dei canali può essere effettuata in un secondo momento accedendo al menu TV. Premere **OK** per la selezione.

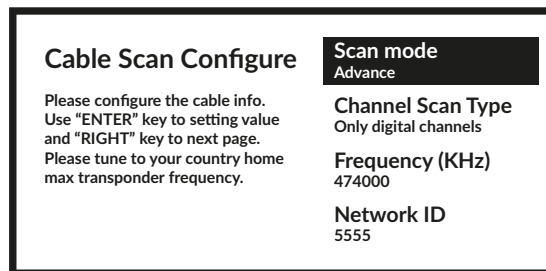

Nel menu *Modalità di scansione* è possibile scegliere di eseguire una scansione completa selezionando *Completa*, mentre selezionando *Avanzata* è possibile eseguire una scansione utilizzando i dati relativi alla frequenza e all'ID di rete forniti dall'operatore. Utilizzare il pulsante **OK** per impostare il valore e ► per avviare la scansione dei canali.

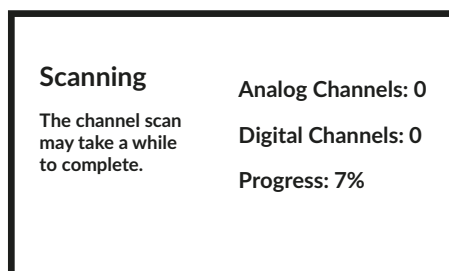

Nella fase successiva è iniziata la scansione dei canali, che richiederà alcuni minuti per essere completata.

3.2 INSTALLAZIONI DI CANALI PER L'ANTENNA

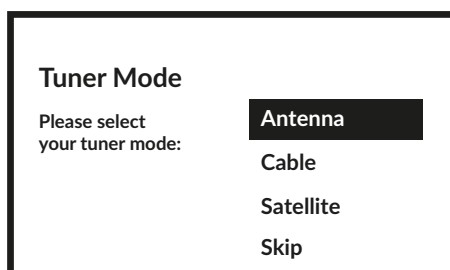

Selezionare il modo di sintonizzazione *Antenna* e premere **OK** per continuare.

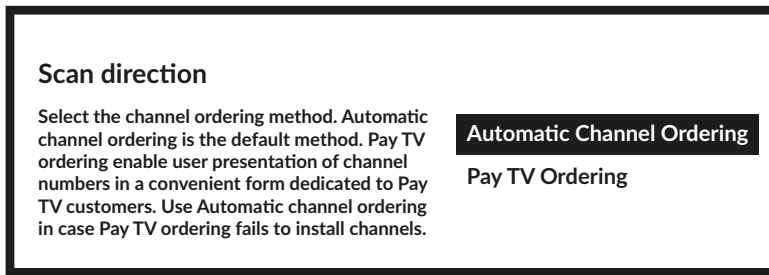

Selezionare il metodo preferito per ordinare i canali.

Il metodo predefinito è *Ordinamento automatico dei canali*. Il metodo *Ordinamento pay TV* consente al cliente di selezionare la visualizzazione dei numeri di canale più adatta a lui. Utilizzare *Ordinamento automatico dei canali* quando *Ordinamento pay TV* non è in grado di installare i canali. Premere **OK** per continuare.

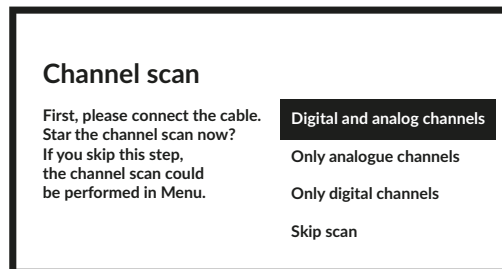

Il primo passo è collegare il cavo dell'antenna. Quindi è necessario avviare la scansione dei canali. È possibile scegliere tra *Canali digitali e analogici*, *Solo canali analogici* o *Solo canali digitali*. Se si salta questo passaggio, la scansione dei canali può essere effettuata in un secondo momento accedendo al menu TV. Premere **OK** per la selezione.

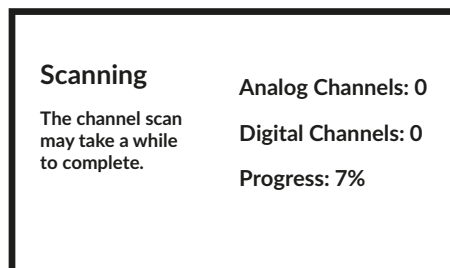

Nella fase successiva, viene avviata la ricerca dei canali, che richiede alcuni minuti.

3.3 INSTALLAZIONI DI CANALI PER IL SATELLITE

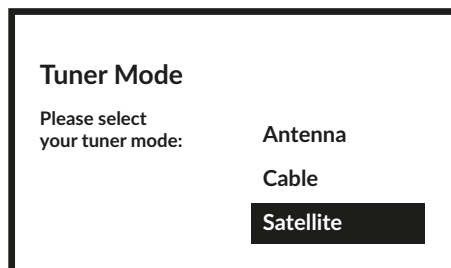

Selezionare il modo di sintonizzazione *Satellite* e premere **OK** per continuare.

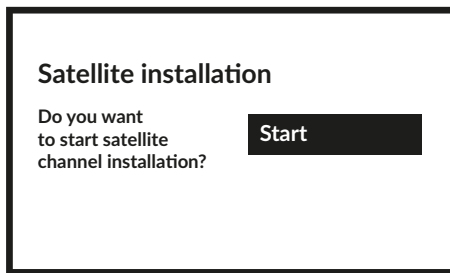

Premere **OK** per iniziare l'installazione dei canali satellitari.

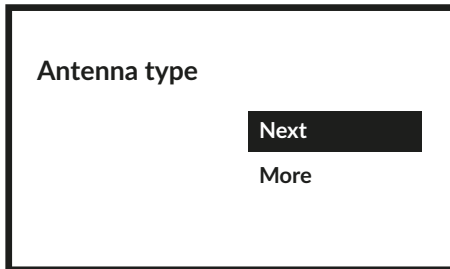

Selezionando *Avanti* si accede alla pagina *Selezione dell'operatore*, mentre selezionando *Altre* si accede alla pagina *Tipo di antenna satellitare* se è necessario impostare il DiSEqC o l'Unicable.

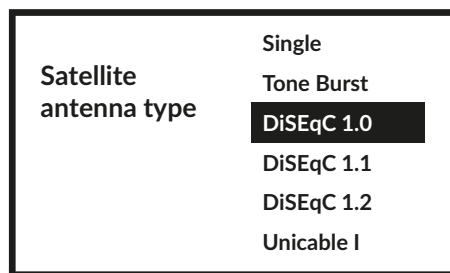

Se si cerca l'elenco degli LNB, andare su *Generale* e premere **OK**.

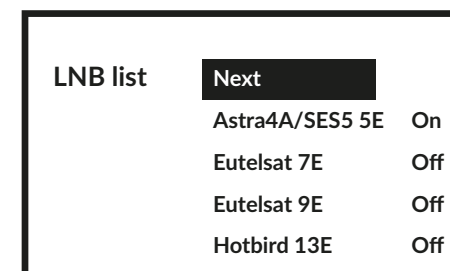
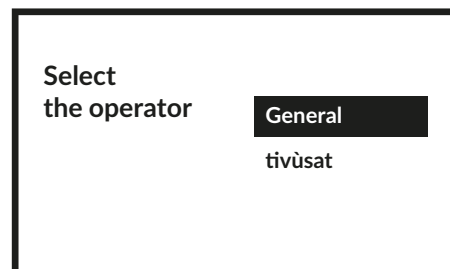

Con **▲▼** è possibile selezionare il satellite (o i satelliti) verso cui è indirizzata la parabola. Premere **OK** per accedere al sottomenu

che consente di attivare o disattivare il satellite selezionato e di impostarne i vari parametri. Dopo aver effettuato tutte le impostazioni, selezionare **AVANTI** per continuare.

NOTA: Per configurare i parametri DiSEqC o Unicable è necessario selezionare **ALTRO** nei passi precedenti.

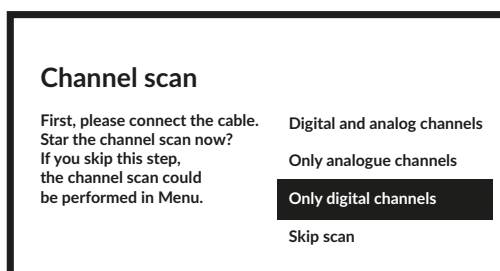

Il primo passo è collegare il satellite. Quindi è necessario avviare la scansione dei canali. Se si salta questo passaggio, la scansione dei canali può essere effettuata in un secondo momento accedendo al menu TV. Premere **OK** per la selezione.

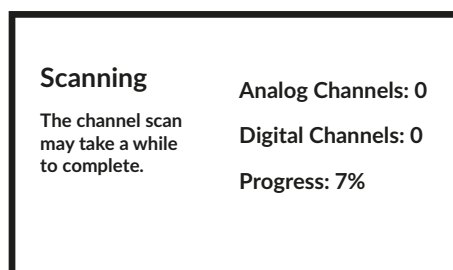

Nella fase successiva, viene avviata la ricerca dei canali, che richiede alcuni minuti. Congratulazioni! La prima installazione del televisore è stata completata con successo.



4.0 SCHERMATA INIZIALE

La schermata iniziale è la schermata principale di questo modello di TV.

Installazione HOME SCREEN BASIC, con la possibilità di accedere al proprio account e a Internet in un secondo momento.

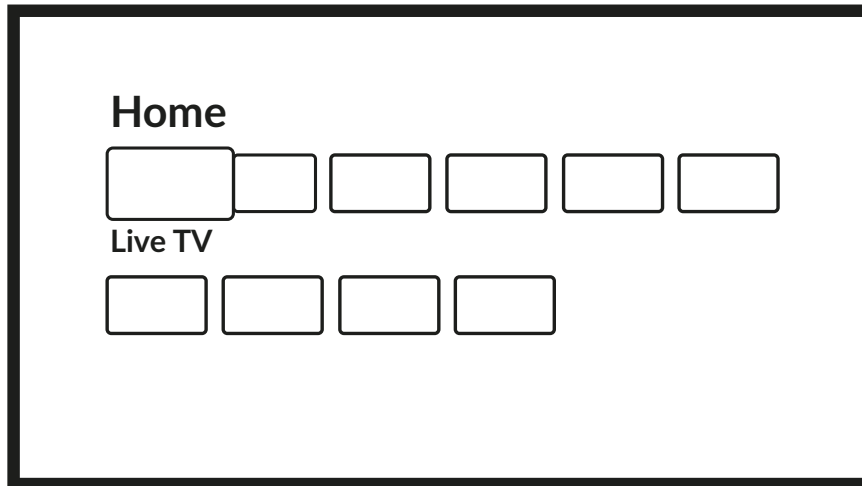

Installazione completa di HOME SCREEN:

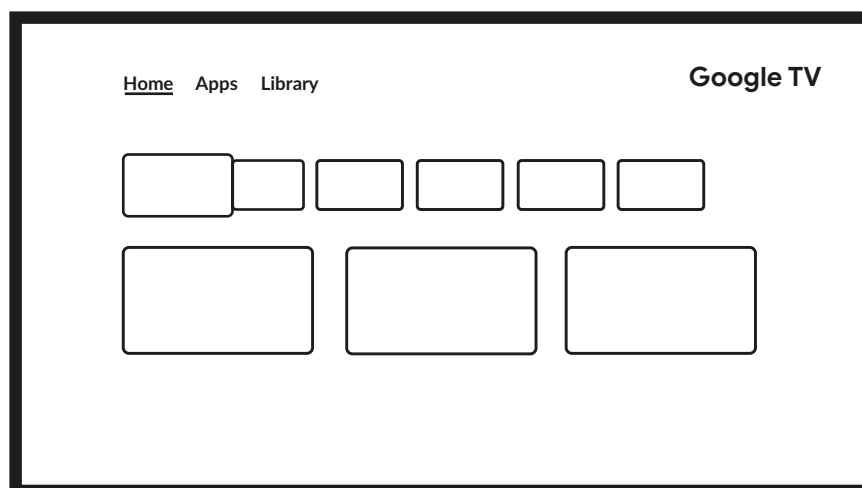

4.1 INGRESSI

Il televisore dispone di ingressi o sorgenti possibili: *ATV, ANTENNA, CAVO* o *SATELLITE* per l'anteprima dei canali televisivi installati o *HDMI 1, HDMI 2, HDMI 3* e *AV* per selezionare la connessione da dispositivi esterni.

Per accedere a questa opzione, selezionare la voce *Ingressi* nella schermata principale o premere il pulsante **INPUT** sull'RCU. Selezionare le sorgenti di ingresso per i dispositivi collegati al televisore attraverso i diversi ingressi o porte.

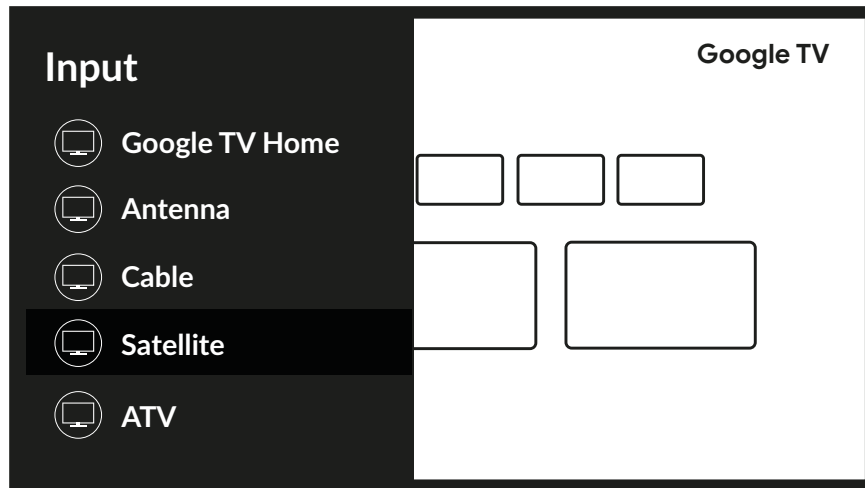

4.2 RETE E INTERNET

La connessione a Internet consente di installare e utilizzare le applicazioni Internet (ad es. You Tube, Netflix, ecc.) e di usufruire di altri vantaggi della Smart TV.

L'accesso alla parte relativa alla rete e alla connessione Internet avviene tramite il capitolo *Rete e Internet* del menu *Impostazioni* o tramite il pannello di accesso rapido della schermata iniziale.

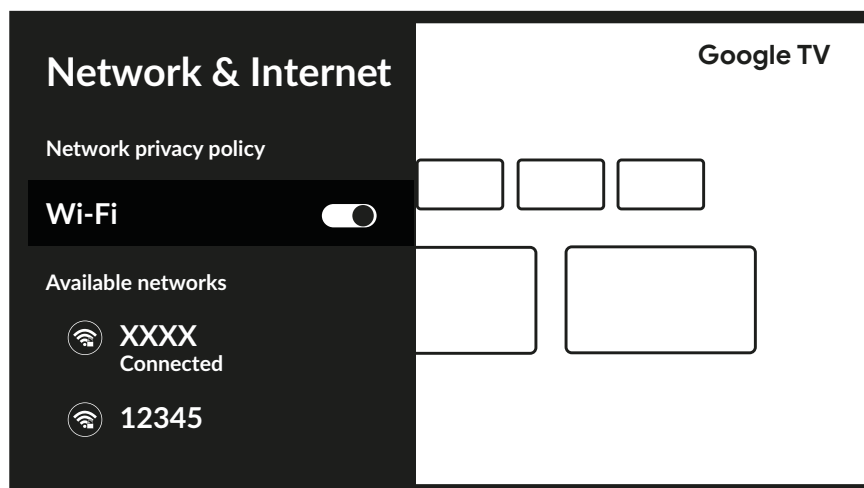

Il televisore può essere collegato alla rete domestica in due modi:

- Con cavo, utilizzando il connettore RJ-45 (LAN) sul pannello posteriore.
- Wireless, utilizzando la rete wireless interna e la rete wireless domestica.

NOTA: Per accedere a Internet, è necessario abbonarsi a un servizio Internet a banda larga ad alta velocità con il proprio provider di servizi Internet.

NOTA: Le istruzioni riportate di seguito sono solo i modi consueti per collegare il televisore a una rete cablata o wireless. Il metodo di connessione può variare a seconda della configurazione di rete effettiva. Per qualsiasi domanda sulla rete domestica, rivolgersi al proprio provider di servizi Internet.

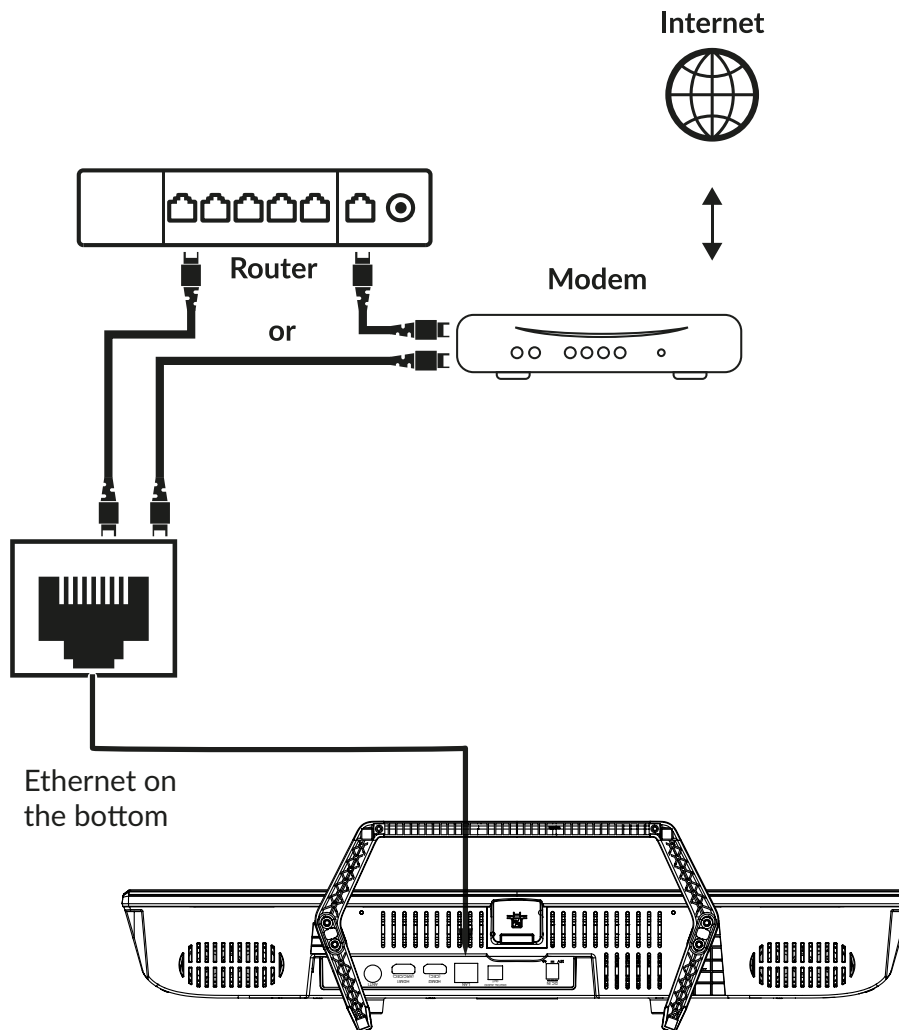

NOTA: I grafici sono solo di carattere rappresentativo.

Per collegarsi a una rete cablata

1. Assicurarsi di avere:
 - Un cavo Ethernet abbastanza lungo da raggiungere il televisore
 - Un router o modem con una porta Ethernet disponibile
 - Una connessione Internet ad alta velocità
2. Collegare il cavo Ethernet al router e alla porta Ethernet sul retro del televisore.
3. Utilizzare il menu *Configurazione di rete* per configurare il televisore.



Wi-Fi connection

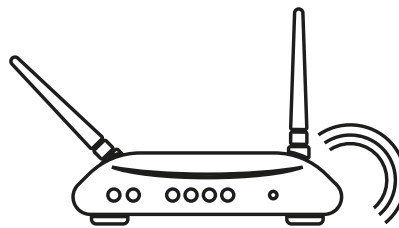
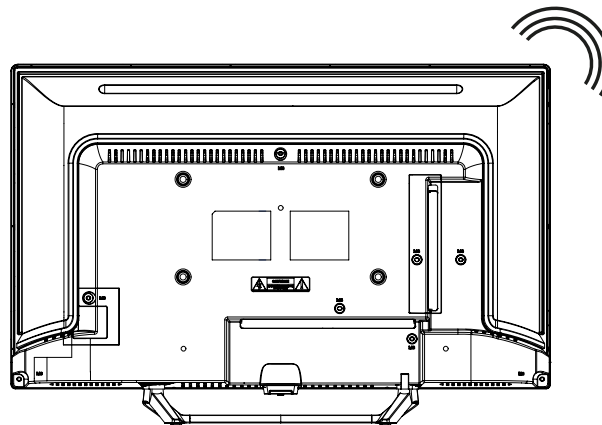

Wireless router

NOTA: La grafica è solo rappresentativa.

Per collegarsi a una rete wireless:

1. Assicurarsi di avere:

- Un router che trasmette un segnale wireless a 2,4GHz o 5GHz.
- Una connessione Internet ad alta velocità

2. Selezionare la rete Wi-Fi dall'elenco *Reti disponibili* e inserire la password per la connessione.

3. Utilizzare le altre opzioni del menu per configurare la connessione (se necessario).

Per ulteriori informazioni sulle funzioni intelligenti del televisore, consultare il **capitolo 6**.

5.0 UTILIZZO DELLA TV IN DIRETTA

Selezionare l'applicazione *Live TV* dalla schermata principale o una delle sorgenti TV dal menu di ingresso per guardare i canali TV in diretta. Premere **OK** per avviare l'applicazione.

Questa applicazione consente di accedere alla TV in diretta per guardare e godersi i programmi televisivi e radiofonici preferiti da fonti TV (ATV, Antenna, Cavo o diversi satelliti) di vostra scelta.

Nel caso in cui si sia saltata la parte di installazione dei canali durante l'FTI e si acceda all'applicazione per la prima volta, l'applicazione consiglierà di eseguire la scansione e l'installazione dei canali.

NOTA: Si noti che non è possibile guardare nulla se non ci sono canali sintonizzati e installati.

5.1 INSTALLAZIONE DEL CANALE

Se i canali non sono stati sintonizzati durante la prima installazione, è comunque possibile farlo in seguito, accedendo all'applicazione **LIVE TV** disponibile nella schermata HOME.

Per prima cosa è necessario selezionare la sorgente corretta da sintonizzare per ottenere i canali che si intende installare, premendo il pulsante **≡** e selezionando una sorgente.

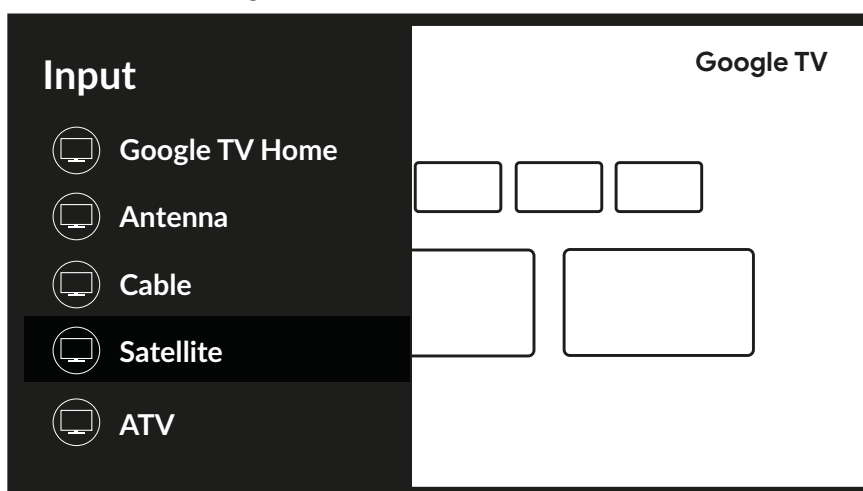

Una volta impostata la sorgente corretta, premere **≡** e poi il pulsante **▲** per passare al capitolo *Canali*. Selezionare *Canale* e seguire le istruzioni per l'installazione dei canali.

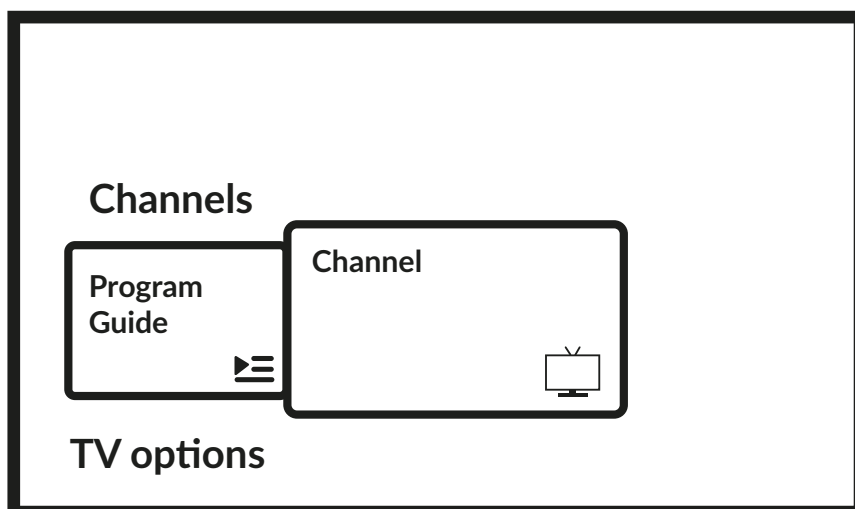

5.2 GUARDARE I CANALI TELEVISIVI

Al termine dell'installazione, è possibile utilizzare il televisore per guardare i programmi TV installati. Alcune caratteristiche utili per una visione confortevole.

Cambiare canale

Per cambiare canale è possibile seguire le seguenti modalità:

- Tramite accesso diretto con i tasti **0~9**.
- Tramite i pulsanti **▲▼** o **P+/P-**.
- Passare all'elenco dei canali utilizzando i pulsanti **OK** e **▲▼**. Utilizzare i pulsanti **P+/P-** o **◀▶** nell'elenco per spostarsi nell'elenco Pagina su o giù.

Banner informativo

Mentre si guarda la TV, è possibile premere il pulsante **INFO** per ottenere informazioni sul programma corrente/successivo e sull'evento in onda, nonché altre informazioni utili al riguardo*.

*Le informazioni sull'evento vengono visualizzate quando sono disponibili. La disponibilità dipende dalla trasmissione.

5.3 GUIDA ELETTRONICA AI PROGRAMMI (EPG)

EPG è l'acronimo di Digital Electronic Program Guide (Guida elettronica digitale ai programmi). È fornito dai fornitori di programmi e offre informazioni sui programmi trasmessi. È possibile accedervi in modalità digitale premendo **GUIDA** sul telecomando o attraverso le opzioni TV con il tasto **⚙️ + ▲** nel capitolo *Canali*. Selezionare l'icona *Guida programmi* per accedere all'EPG.

Utilizzare **▲▼** per selezionare il canale e **◀▶** per visualizzare le informazioni dettagliate sul programma.

Premere **⏪** per interrompere e tornare alle modalità di visualizzazione.

Premere i pulsanti **COLORE** per eseguire le operazioni richieste:

ROSSO	saltare al giorno precedente dell'EPG
VERDE	salta al giorno successivo dell'EPG
GIALLO	Dettagli di visualizzazione
BLU	Tipo Filtro

NOTA: La linea verticale nella barra del tempo indica l'ora corrente. Il programma selezionato ha una barra di avanzamento di colore diverso, che mostra il tempo trascorso dall'inizio del programma.

5.4 MENU TVS

È possibile utilizzare l'accesso ai menu dell'applicazione *Live TV* per apportare modifiche alla visualizzazione dei canali e impostare altre opzioni.

Dispone di 2 livelli *canali* e *opzioni TV* (predefiniti). Questo menu è organizzato come linee di icone. Per visualizzare il menu *Opzioni TV* premere il pulsante **⚙️**, per visualizzare il menu *Canali* premere i pulsanti **⚙️** e **▲**.

1° livello di opzioni TV

Questo livello si chiama *Canali* e dà accesso ad alcune informazioni e parametri della trasmissione.

Contiene le seguenti voci: *Guida ai programmi*, *canali* e *Gestione canali*.

La voce *Guida programmi*
Lo strumento *Canale*
Controllo parentale.
Gestione canali

consente di accedere all'EPG. Per ulteriori informazioni sul suo utilizzo, consultare il **Capitolo 5.3**.
consente di cercare i canali (fare riferimento al Capitolo 5.1) e di modificare le impostazioni del

dà accesso a una serie di opzioni che consentono di modificare l'elenco dei canali. Ad esempio,
consente di eliminare, saltare o riposizionare uno o più canali contenuti nell'elenco.

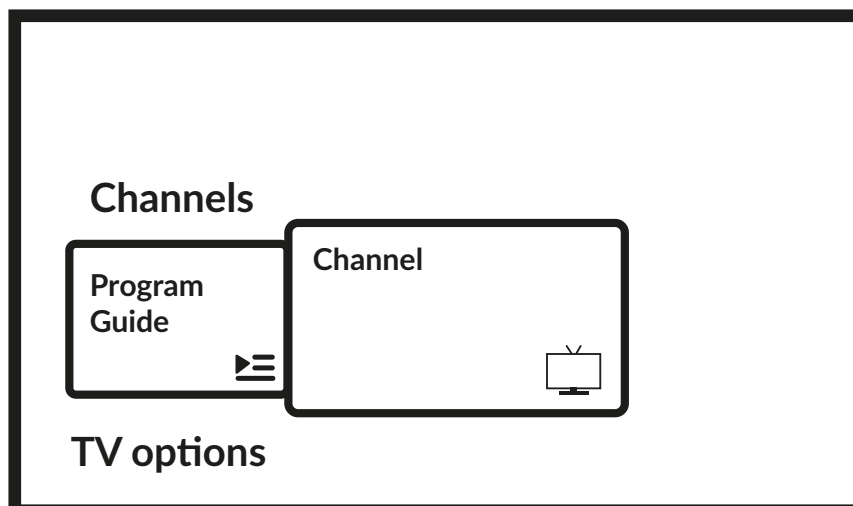

Secondo livello opzioni TV

Il menu *Opzioni TV* contiene le seguenti voci: *Ingresso*, *Immagine*, *Schermo*, *Suono*, *Alimentazione*, *Controllo genitori*, *Scheda CI*, *Opzioni avanzate* e *Impostazioni*.

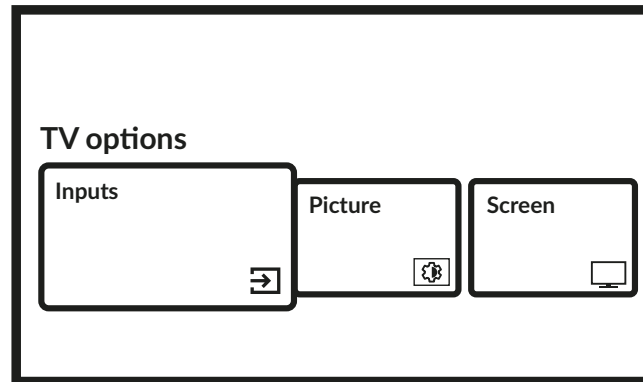

Ingressi consente di selezionare la sorgente da visualizzare. Le fonti disponibili sono:

- Antenna: per abilitare la visualizzazione dei canali del segnale digitale terrestre.
- Cavo: per consentire la visione dei canali del segnale via cavo.
- Satellite: per consentire la visione dei canali dal segnale satellitare.
- ATV: per abilitare la visualizzazione dei canali del segnale analogico terrestre.
- AV: per visualizzare il segnale audio/video dall'ingresso AV.
- HDMI 1: per visualizzare il segnale proveniente dall'ingresso HDMI 1.
- HDMI 2: per visualizzare il segnale proveniente dall'ingresso HDMI 2.
- HDMI 3: per visualizzare il segnale proveniente dall'ingresso HDMI 3.
- Android TV Home: per tornare alla schermata iniziale di Android.

Immagini

consente di modificare le impostazioni relative allo schermo in tutti i suoi parametri. È inoltre possibile impostare le varie modalità di immagine, per adattare le impostazioni dello schermo al programma visualizzato. Le impostazioni disponibili sono: *Utente*, *Standard*, *Vivid*, *Sport*, *Film*, *Gioco*, *Risparmio energetico*.

Schermo
Sound
Power

consente di modificare le impostazioni relative allo schermo in tutti i suoi parametri.

consente di modificare le impostazioni relative all'audio in tutti i suoi parametri.

consente di modificare tutte le impostazioni relative alla gestione del dispositivo, come il timer di sospensione o lo spegnimento automatico in caso di assenza di segnale.

Il Controllo genitori

consente di impostare blocchi o restrizioni sui programmi se il televisore è utilizzato da bambini. È inoltre possibile modificare il codice PIN del televisore.

CI Card:

se si utilizza un dispositivo CAM, questa opzione consente di accedere al menu principale della CAM o della card ad essa collegata.

Opzioni avanzate:

consente di gestire, tra l'altro, la lingua audio primaria e secondaria, i sottotitoli, HbbTV e altre impostazioni e informazioni di sistema.

Impostazioni:

è lo stesso menu raggiungibile anche dalla schermata principale e consente di visualizzare o modificare le impostazioni di rete, gli account, le preferenze del dispositivo e di collegare altri dispositivi, tra cui il telecomando tramite Bluetooth (per ulteriori informazioni, vedere il capitolo 7).

6.0 POSSIBILITÀ DI SMART TV



Il modello di TV è intelligente. Ciò significa che, oltre alla normale visione della TV in diretta, ha fornito alcune funzioni extra che consentono di utilizzarla in modo più flessibile e ampio, di selezionare altre fonti di contenuti video, come YouTube, Netflix e così via, di installare varie applicazioni per estendere le funzionalità del televisore.

NOTA: L'utilizzo delle funzionalità intelligenti del televisore richiede la connessione a Internet e, nella maggior parte dei casi, l'utilizzo dell'account Google. Fare riferimento a **Capitolo 3** e **Capitolo 7** per informazioni su come impostare la connessione a Internet e accedere all'account Google.

L'utilizzo dell'account Google consente di accedere alle applicazioni e ai giochi, al mercato dei film e della musica di Google Play Store. Qui è possibile cercare, selezionare e installare alcune utili utility o giochi, applicazioni per i contenuti IPTV, per guardare video in streaming e contenuti musicali, un altro lettore per i multimedia, ricevere informazioni meteo attuali e altro.

Spesso le applicazioni richiedono la registrazione e l'utilizzo di un account unico per accedere ai loro servizi. Si noti che non tutti i servizi sono gratuiti e richiedono un abbonamento. Si prega di mantenere queste informazioni in privato.

7.0 IMPOSTAZIONI DI SISTEMA

Accedere a tutte le impostazioni principali del televisore dal menu Impostazioni tramite l'icona  in alto a destra della schermata principale o premendo il tasto  sul telecomando.

7.1 MENU PRINCIPALE DELLE IMPOSTAZIONI

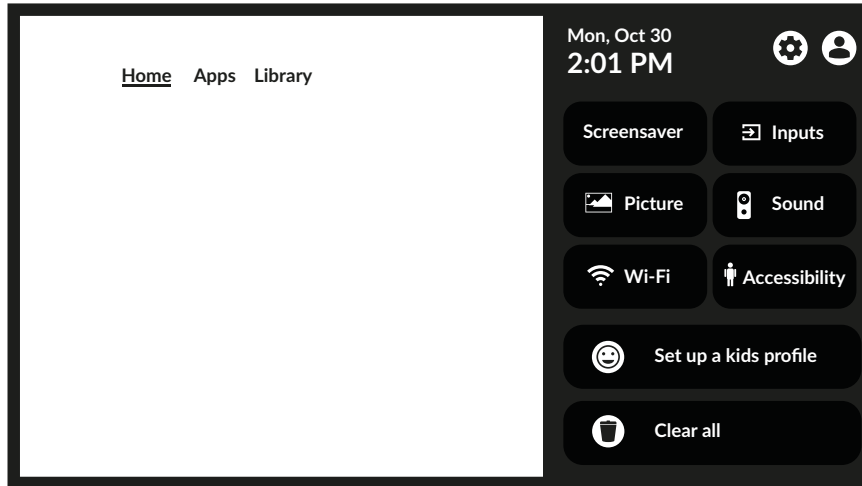

Questo primo menu consente di accedere alle impostazioni più comuni; per accedere al menu completo, selezionare  e confermare con **OK**.

In questo menu è possibile aggiungere, modificare e gestire il proprio account (*Accounts & sign-in*), gestire la connessione di rete (*Network & internet*), le applicazioni (*Apps*), cercare canali o rinominare gli ingressi in (*Channels & Inputs*) o accedere alle impostazioni del suono e dell'immagine in (*Display & Sound*) e ad altre importanti funzioni necessarie per un uso ottimale del televisore.

Per le connessioni di *rete e internet*, fare riferimento al **capitolo 4.2**.



È possibile associare al televisore dispositivi esterni come diffusori audio, cuffie o un telecomando utilizzando la tecnologia Bluetooth. Selezionando l'opzione *Remote e accessori* si avvia la funzione di ricerca dei dispositivi da accoppiare. Prima di avviare questa funzione, accertarsi che anche il dispositivo che si intende collegare sia in modalità di ricerca.

7.2 MENU SISTEMA

Per accedere a tutte le opzioni di controllo del dispositivo, come *Data e ora*, *Lingua*, ecc. selezionare il capitolo *Sistema* in questo menu.

Accedere al menu delle impostazioni principali. Premere   per selezionare *Sistema*, quindi premere **OK** per accedere al sottomenu.

Contenuto del sottomenu:

<i>Accessibilità cronaca</i>	Per gestire i sottotitoli o l'audiodescrizione. Fornisce informazioni sul modello e sul nome del dispositivo, alcune altre informazioni utili e dà anche accesso allo strumento di riavvio o di aggiornamento del sistema.
<i>Data e ora</i>	Definire il modo in cui impostare la data e l'ora locali, impostare il formato di queste informazioni, selezionare il fuso orario locale.
<i>Lingua</i>	Dvisualizza l'elenco delle varie lingue per impostare la lingua del menu del televisore. Utilizzare   per selezionare la lingua desiderata e premere OK per confermare.
<i>Tastiera</i>	Impostare i parametri della tastiera grafica su schermo.
<i>Stoccaggio</i>	Informazioni sui dispositivi di archiviazione interni e collegati.
<i>Modalità ambiente</i>	Personalizzare l'aspetto del salvaschermo.
<i>Potenza ed energia</i>	Contiene varie impostazioni per ottimizzare il consumo energetico.
<i>Cast</i>	Per connettere il dispositivo con altri dispositivi Android connessi alla rete Wi-Fi e consentire loro di controllare il casting di contenuti multimediali sul dispositivo.
<i>Suono di sistema</i>	Per attivare o disattivare i suoni del sistema.
<i>Modalità Retail</i>	Per attivare o disattivare la modalità negozio che visualizza i messaggi promozionali.
<i>Riavvio</i>	Selezionare per riavviare il televisore.

8.0 MULTIMEDIA

8.1 PROMEMORIA PER L'UTILIZZO DEI DISPOSITIVI DI ARCHIVIAZIONE USB

1. Alcuni dispositivi di archiviazione USB potrebbero non essere compatibili con il funzionamento di questo televisore.
2. Eseguire il backup di tutti i dati contenuti nel dispositivo di archiviazione USB nel caso in cui i dati vadano persi a causa di un incidente imprevisto. STRONG non si assume alcuna responsabilità per le perdite dovute a uso improprio o malfunzionamento. Il backup dei dati è responsabilità del consumatore.
3. Per i file di grandi dimensioni, la velocità di caricamento potrebbe essere leggermente superiore.
4. La velocità di riconoscimento di un dispositivo di archiviazione USB può dipendere da ciascun dispositivo.
5. Quando si collega o si scollega il dispositivo di archiviazione USB, accertarsi che il televisore non sia in modalità USB, altrimenti il dispositivo di archiviazione USB o i file in esso memorizzati potrebbero essere danneggiati.
6. Utilizzare esclusivamente una periferica di archiviazione USB formattata nel file system FAT16, FAT32, NTFS (solo per la riproduzione) fornito con il sistema operativo Windows. Nel caso di una periferica di archiviazione formattata con un programma di utilità diverso non supportato da Windows, è possibile che non venga riconosciuta.
7. Quando si utilizza un disco rigido USB non alimentato autonomamente, assicurarsi che la sua potenza non superi i 500 mA. In caso contrario, il sistema TV passerà in modalità standby e sarà necessario estrarre l'hard disk USB e riavviare il sistema TV.
8. Se il formato del file non è supportato o se il file è danneggiato, viene visualizzato il messaggio "File non supportato".
9. L'immagine grande FHD richiede un tempo di elaborazione più lungo, che non è causato dal televisore. Si prega di essere pazienti.
10. Questo televisore potrebbe non supportare alcuni file multimediali modificati e aggiornati in seguito al cambiamento del formato di codifica o ad altri aspetti tecnici.

8.2 LETTORE MULTIMEDIALE

Per riprodurre file multimediali come video, film, musica e foto da un dispositivo di memoria USB esterno, si consiglia di utilizzare il lettore multimediale integrato. Per accedervi, è sufficiente selezionare l'icona *Lettore multimediale* disponibile nell'elenco delle applicazioni della schermata principale; è anche possibile accedervi direttamente premendo il tasto **USB** sul telecomando.

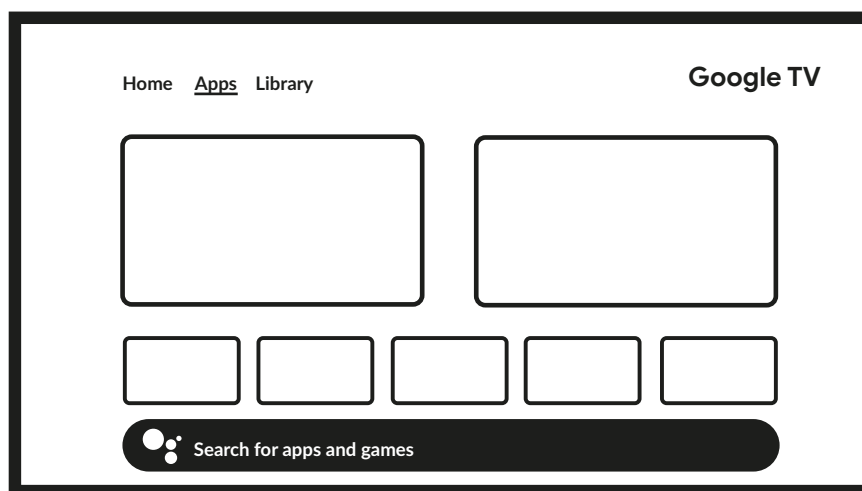

Con Smart Player è possibile riprodurre sullo schermo del televisore file video, audio o immagini dei formati supportati dai dispositivi di archiviazione USB.

NOTA: Se, per qualsiasi motivo, non si desidera utilizzare l'applicazione Smart Player integrata, è possibile accedere a Google Play Store e installare uno dei lettori multimediali disponibili (ad esempio MX Player, VLC Player, ecc.).

NOTA: Il supporto (o meno) dei file multimediali dipende non solo dal televisore, ma anche dall'applicazione che verrà utilizzata per la riproduzione. Le diverse applicazioni multimediali possono contenere capacità integrate per supportare vari formati e tipi di file multimediali.

Collegare un dispositivo di archiviazione USB alla porta USB, avviare Smart Player e selezionare i tipi di supporto nella parte dello schermo dedicata alla selezione multimediale: *Video*, *Immagine* o *Musica*. In *Device* è possibile selezionare il dispositivo contenente i file da riprodurre.

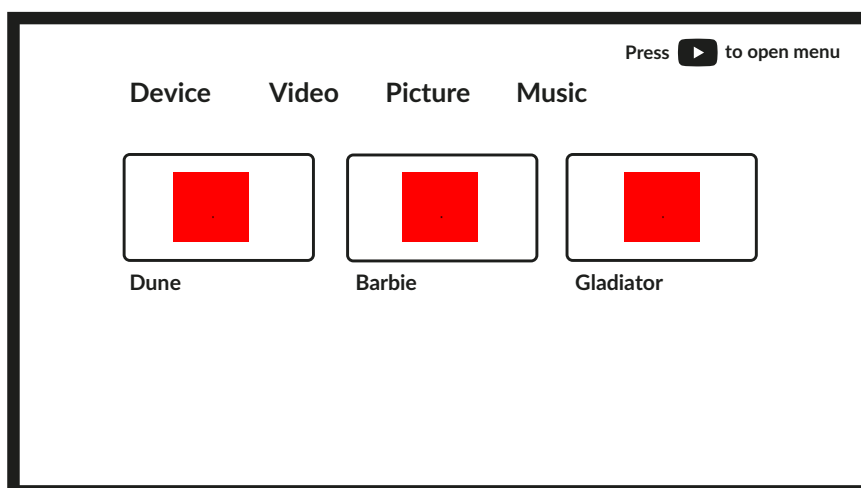

Il televisore raccoglierà tutti i file supportati del tipo di supporto selezionato e li mostrerà in un unico elenco.

Utilizzare ▲▼ e ◀▶ per selezionare il file.
Premere **OK** per la riproduzione.

Durante la riproduzione è possibile utilizzare i pulsanti multimediali dell'unità RCU o i comandi su schermo, disponibili dal menu con il pulsante ▲.

NOTA: Scegliendo uno dei tipi di media, ad esempio Video, l'elenco visualizzerà solo i file multimediali compatibili e nessun altro file di altro tipo.

La TV ricorda i file aperti in precedenza per la riproduzione e li mostra come riga *Playlist*.

8.2.1 RIPRODUZIONE DI VIDEO

Selezionare *Video* dalla selezione del tipo di multimedia e scegliere il file da riprodurre.

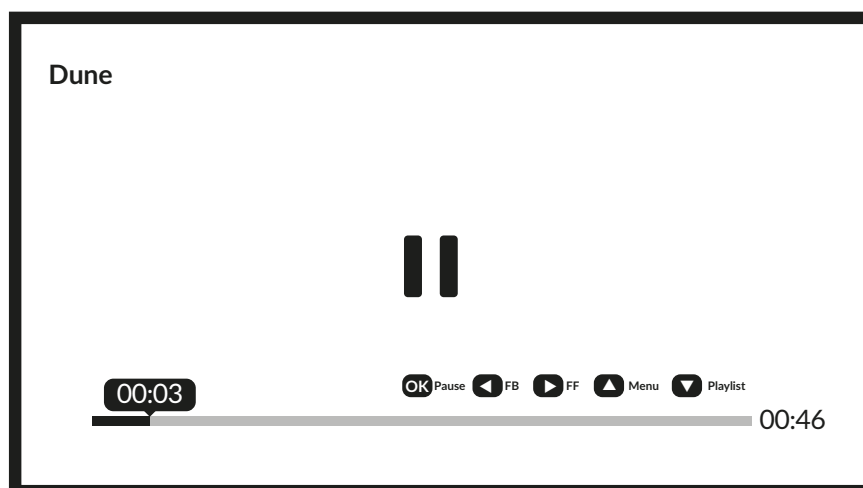

Altri tasti utili:

OK per riprodurre o mettere in pausa la riproduzione.

◀▶ per riavvolgere/avanzare il file.

▲ per accedere al menu.

▼ per visualizzare gli altri file video presenti nella directory.

pulsante **INFO** per ottenere ulteriori informazioni sul file.

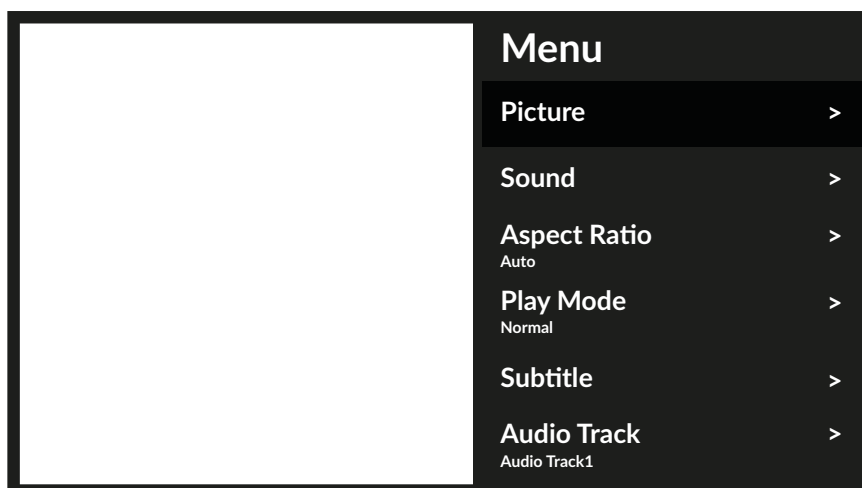

Opzioni di menu disponibili:

Immagine

consente di accedere a tutte le impostazioni relative allo schermo.

Suono

consente di accedere a tutte le impostazioni relative all'audio.

Rapporto d'aspetto

questa opzione consente di adattare il formato video allo schermo.

Modalità di gioco

impostazioni di riproduzione dei file video.

Sottotitolo

per visualizzare i sottotitoli sullo schermo (se disponibili).

Traccia audio

per selezionare la traccia audio (se disponibile).

8.2.2 SFOGLIARE LE FOTO

Selezionare *Foto* dalla selezione del tipo di multimedia e scegliere il file da cui avviare la riproduzione della presentazione.



Per accedere al controllo della riproduzione, durante la riproduzione premere il pulsante **OK** per visualizzare il menu o il pulsante **▼** per visualizzare altri contenuti.

Opzioni disponibili:

Rotazione

per ruotare l'immagine sullo schermo

Play/Pausa

per riprodurre o mettere in pausa la riproduzione della presentazione

Informazioni

visualizzare informazioni dettagliate sul file

Menu

accedere al menu per impostare la musica di sottofondo.

8.2.3 RIPRODUZIONE DI MUSICA

Selezionare *Musica* dalla selezione del tipo di multimedia e scegliere il file da riprodurre.

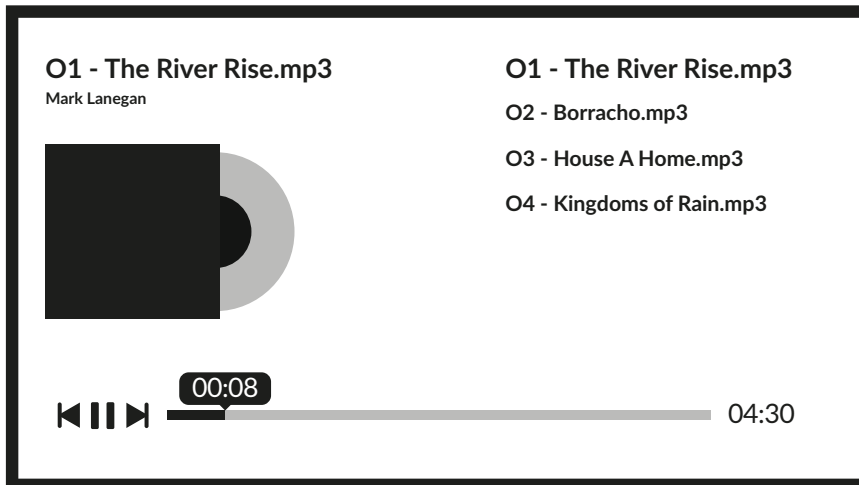

Per controllare la riproduzione, utilizzare i tasti a schermo o i tasti multimediali dell'RCU.

NOTA: Un file mp3 sovramodulato può causare una certa distorsione del suono durante la riproduzione.

8.2.4 SFOGLIARE I FILE DI

Selezionare *Device* dalla selezione del tipo di multimedia e scegliere la cartella da inserire o il file da riprodurre.

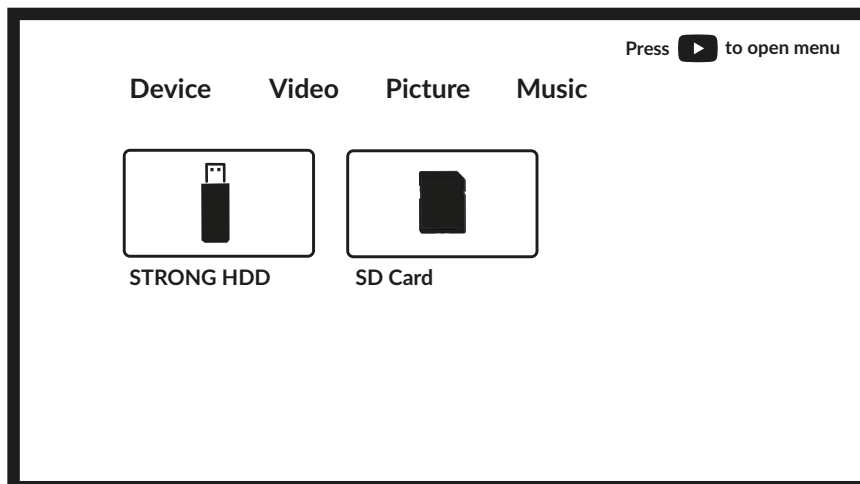

NOTA:

- Questo menu mostra solo i file supportati da Smart Player.
- I file con altre estensioni potrebbero non essere visualizzati, anche se salvati sullo stesso dispositivo di memoria USB.

9.0 RISOLUZIONE DEI PROBLEMI

Prima di rivolgersi a un tecnico dell'assistenza, esaminare le seguenti informazioni per individuare le possibili cause e soluzioni del problema riscontrato. Se il televisore non funziona correttamente dopo il controllo, contattare il servizio di assistenza locale o il rivenditore STRONG. In alternativa, è possibile inviare un messaggio di assistenza tramite il nostro sito web www.strong-eu.com.

Problema	Possibile causa e soluzione
Nessuna immagine, nessun suono	<ol style="list-style-type: none"> 1. Controllare se il fusibile o l'interruttore automatico funzionano. 2. Collegare un altro dispositivo elettrico alla presa per verificare che sia funzionante o acceso. 3. La spina di alimentazione è in cattivo contatto con la presa. 4. Controllare la sorgente del segnale.
Nessun colore	<ol style="list-style-type: none"> 1. Cambiare il sistema di colori. 2. Regolare la saturazione. 3. Provate un altro canale. È possibile ricevere un programma in bianco e nero.
Il telecomando non funziona	<ol style="list-style-type: none"> 1. Cambiare le batterie. 2. Le batterie non sono installate correttamente. 3. L'alimentazione principale non è collegata.
Nessuna immagine, suono normale	<ol style="list-style-type: none"> 1. Regolare la luminosità e il contrasto. 2. Potrebbe verificarsi un errore di trasmissione.
Immagine normale, nessun suono	<ol style="list-style-type: none"> 1. Premere il pulsante di aumento del volume per aumentare il volume. 2. Il volume è impostato su mute, premere ⏏ per ripristinare il suono. 3. Cambiare l'impianto audio. 4. Potrebbe verificarsi un errore di trasmissione.
Incrispature non ordinate sull'immagine	Di solito è causata da interferenze locali, come quelle delle automobili, delle lampade diurne e degli asciugacapelli. Regolare l'antenna per ridurre al minimo l'interferenza.
Punti innevati, blocco e interferenza	<p>Se l'antenna si trova nell'area marginale del segnale televisivo, dove il segnale è debole, l'immagine potrebbe essere disturbata da punti, blocchi o interruzioni. Quando il segnale è estremamente debole, può essere necessario installare un'antenna speciale per migliorare la ricezione.</p> <ol style="list-style-type: none"> 1. Regolare la posizione e l'orientamento dell'antenna interna/esterna. 2. Controllare il collegamento dell'antenna. 3. Sintonizzazione fine del canale. 4. Provate un altro canale. Potrebbe verificarsi un errore di trasmissione.
Fantasma	I fantasmi sono causati dal segnale televisivo che segue due percorsi. Uno è il percorso diretto, l'altro è riflesso da edifici alti, colline o altri oggetti. La modifica della direzione o della posizione dell'antenna può migliorare la ricezione.

Problema	Possibile causa e soluzione
Interferenze di radiofrequenza	Questa interferenza produce increspature o strisce diagonali in movimento e, in alcuni casi, una perdita di contrasto nell'immagine. Individuare e rimuovere la fonte di interferenza radio.
La riproduzione di un video causa il blocco dell'immagine/ blocchi macro o distorsioni simili, in particolare su contenuti HD	La velocità di lettura/scrittura del dispositivo USB potrebbe essere troppo bassa. Assicurarsi di utilizzare un dispositivo di archiviazione USB con velocità e spazio sufficienti. Le pen drive (chiavette USB) potrebbero non supportare una velocità sufficiente.
Nessun segnale o segnale debole, ricezione intermittente	<p>a) I cavi potrebbero essersi allentati; l'umidità potrebbe essere penetrata nei cavi o nei connettori, la pioggia battente o il forte temporale in corso. Controllare i collegamenti dei cavi, l'LNB e le altre apparecchiature collegate tra l'LNB e il ricevitore o il picco della parabola. Attendere che la pioggia/il temporale si placchi. Chiedete consiglio a uno specialista satellitare locale.</p> <p>b) L'antenna parabolica non è puntata sul satellite (corretto). Regolare il piatto. Chiedete consiglio a uno specialista satellitare locale.</p> <p>c) L'antenna parabolica è troppo piccola, alberi o edifici ostacolano il percorso. Passare a un piatto più grande o cambiare la posizione del piatto.</p> <p>d) Il segnale è troppo forte, la parabola è sovradimensionata. Collegare un attenuatore di segnale all'ingresso LNB. Chiedete consiglio a uno specialista satellitare locale.</p>
Immagine scadente / errore di blocco in caso di forte pioggia	Le forti piogge attenuano i segnali satellitari, al di sotto di un certo livello si verifica il blocco. Assicuratevi che l'installazione della vostra parabola sia a norma per ridurre al minimo gli effetti della pioggia. In caso di dubbio, chiedete consiglio a uno specialista satellitare locale.
Se il televisore si spegne dopo aver collegato un cavo a qualsiasi connettore	Di nuovo, accendete la TV.

NOTA: Se il problema persiste anche dopo queste soluzioni, contattare il centro di assistenza locale o inviare una mail di assistenza tramite il nostro sito web www.strong-eu.com.

10.0 SPECIFICHE

Audio

Uscita audio: 2 x 2 W

Video

Copertura del canale: DVB-T2: 174 MHz-230 MHz; 470 MHz-860 MHz
DVB-C: 113-858 MHz
DVB-S2: 950 MHz-2150 MHz
Sistema: DTV: DVB-T2, DVB-S2, DVB-C
ATV: PAL/SECAM (BG/DK/1)
AV: PAL, NTSC, SECAM

Connettori

1x DC 12V (11,4 V ~ 12,6 V)
1x ingresso antenna/cavo
1x SAT IN
1x CI
2x HDMI
1x USB
1x LAN (RJ-45)
1x S/PDIF (ottico)
1x AV IN 3,5 mm
1x CUFFIE

Dati generali

Tensione di esercizio: 100 ~ 240 V AC 50/60 Hz
Consumo di energia: max. 45W / typ. 17W
Consumo di energia in standby: ≤ 0,5 W
Adattatore di alimentazione: 12V/4A
Temperatura di esercizio: +5 °C ~ +35 °C
Temperatura di stoccaggio: -15 °C ~ +45 °C
Umidità operativa: 20% ~ 80% RH, senza condensa
Umidità di stoccaggio: 10% ~ 90% RH, senza condensa
Dimensioni (LxPxA) in mm (con supporto): 552,9 x 147,8 x 369
Peso netto: 2,5 kg

Protezione dei dati:

Si prega di notare che STRONG, i suoi partner di produzione, i fornitori di applicazioni e i fornitori di servizi possono raccogliere e utilizzare dati tecnici e informazioni correlate, tra cui, a titolo esemplificativo ma non esaustivo, informazioni tecniche sul dispositivo, sul software di sistema e applicativo e sulle periferiche. STRONG, i suoi partner di produzione, i fornitori di applicazioni e i fornitori di servizi possono utilizzare tali informazioni per migliorare i propri prodotti o per fornire servizi o tecnologie all'utente, purché in una forma che non lo identifichi personalmente.

Inoltre, si tenga presente che alcuni servizi forniti - già presenti nel dispositivo o installati dall'utente - possono richiedere una registrazione per la quale è necessario fornire dati personali.

Inoltre, si tenga presente che alcuni servizi non preinstallati ma installabili possono raccogliere dati personali anche senza fornire ulteriori avvisi e che STRONG non può essere ritenuta responsabile per un'eventuale violazione della protezione dei dati da parte di servizi non preinstallati.