

# Commando™ DC300Ri S5 OVERJORDSRIGG

## TEKNISK SPESIFIKASJON

Commando™ DC300Ri er en hydraulisk, selvgående borerigg med radiostyring på samtlige funksjoner. Riggen er utstyrt med gummihjul og har drift på alle fire hjul.

Typiske bruksområder for DC300Ri er tomtesprengninger, små veiskjæringer, grøftesprengninger, bolting, linjeboring i blokksteinsindustrien og andre typer av spesialboring. På grunn av sin allsidighet er DC300Ri en perfekt maskin for bor og sprengingsentreprenører.

### VIKTIGSTE EGENSKAPER

Hulldiameter:	37 - 64 mm (1 ½" – 2 ½")
Borstål:	R28, R32, T35
Borhammer:	9 kW
Motor effekt:	74,4 kW (Tier 4F/EU StageV)
Spyleluft:	3 m <sup>3</sup> /min, opp til 8 bar
Totalvekt:	6100 kg



HYDRAULISK BORHAMMER	
Borhammer	HL300
Borstål	R28, R32, T35
Slagtrykk	180 bar
Slagfrekvens	50 Hz
Slageffekt	9 kW
Største dreiemoment	500 Nm / 170 bar
Nakkesmøring	Luft / oljetåke
Spyling	Luft
Vekt	92 kg

MATER	
Type mater	CF300
Total lengde	5 695 mm
Borhammervandring	4 065 mm
Maks lengde på startstang	(14')
Hulldyp med startstang	3 800 mm
Mate-/opptrekkskraft	20 kN maximum retrac, 6,5 kN drilling max.
Matersving	45/45°
Matertilt	-15/+92°

STANGSKIFTER	
Type stangskifter	RH400
Kapasitet	1
Stang lengde	14' + 12'
Største hulldyp	7,6 m

BOM	
Type bom	DB300, leddet
Bom rekkevidde	4,3 m
Dekningsareal	12 m <sup>2</sup>
Bom sving	+/- 45°
Ansetthøyde	+ 1,9 m / - 3,2 m
Horisontale hull	Sideveis, forover (med rotabom som tilleggsutstyr)

MOTOR	
Type motor	Caterpillar C3.6TA (Tier4F/StageV)
DEF tank	AdBlue, 19 L
Maks hellingsvinkel	35°
Antall sylindere	4
Motoreffekt	74,4 kW / 2 200 rpm
Type overføring	Girkasse
Type skrukompressor	Enduro 12
Luftfilter	2 stk (FGP090)
Drivstofftank	110 L

HYDRAULIKK SYSTEM	
Antall tannhjulspumper	4 stk
Filtreringsgrad	10 micron
Kjølekapasitet	opp til +50°C omgivelsestemp
Hydraulikk oljetank	90 l
Nakkesmøringsystem	SLU 14

STYRINGSSYSTEM	
Type styringssystem	Sandvik SICA, PLC styrt proposjonal elektro- hydraulikk
Belting-/ bom-/ borestyring	PLC styrt
Brukergrensesnitt	Radiostyring og skjerm
System diagnose	Grafisk diagnostikk system
Type borestyringssystem	iTorque
Fastboringsystem	For rotasjon og spyling
Ansett kontroll	Automatisk
Forhåndsinnstilte borparameter	2 justerbare
Spennning	24 VDC

STØVSUGER	
Type støvsuger	DC410H
Kapasitet/volum	16 m <sup>3</sup> /min ved 855 mm vakuu H <sub>2</sub> O
Filterelementer/materiale	9 stk/fiber
Total filterareal	7,2 m <sup>2</sup>
Grovutskiller	n/a
Bevegelig sugefot	Fast sugefot standard

UNDERVOGN	
Bakkeklaring	380 mm
Beltekraft	43 kN at 280 bar with one pump drive, 31 kN at 200 bar with two pump drive, 26 kN at 170 bar three pump drive
Største belte hastighet	Sakte 2,4 km/t, rask 3,6 km/t standard og 4,7 km/t max fart (opsjon)

#### STANDARD KOMPONENTER

1 stk Borhammer HL 300, hydraulisk, OMSU80
1 stk Mater CF 300 x 14/Pito 1, inkl 1 sett kjefter
1 stk Bom DB 300 HD, leddet
1 stk Undervogn, gummi hjul
1 stk Diesel drevet motor, hydraulikk pumper og integreert kompressor
1 stk Hydraulisk system, faste pumper
1 stk Sandvik SICA, PLC styrt proposjonal elektro- hydraulikk Radio fjernstyring for bom, boring og belting Inkluderer også kabel mellom radio og mottager
1 stk Støvsuger DC410H, hydraulisk
4 stk Arbeidslys
4 stk Hydrauliske støttelabber
1 sett manualer, printet utgave
1 sett manualer, USB minnepenn

#### KJEFTER FOR BORSTÅL

TYPE BORSTÅL	BORSTÅL DIAMETER	ANBEFALT HULLDIAMETER
MF-stenger	R28 / 28 mm	37 – 43 mm
MF-stenger	R32 / 32 mm	43 – 64 mm
MF-stenger	T35 / 39 mm	54 – 64 mm

#### UTVALG AV TILLEGGSUTSTYR

TIMi for vertikale hull og dybdemåling
TIMi horisontale hull måling (krever TIMi)
TIMi kast hull med GPS og hulldybde måling
Auto oppretting for DC TIMi
Stang håndterer for en-stang
Kjefter for alternativt stål
Gjengesmøring
Sanntid borhammer posisjon
Moment kontroll
Hydraulisk roll-over for DC300Ri
Trykkfilter for slagkrets
Bio-olje
Sentralsmøresystem Lincoln
Stålbelter
Elektrisk påfyllingspumpe for drivstoff
Hydraulisk vinsj
Fjern-skjerm grensesnitt (nettbrett og telefon er ikke inkludert)
Led lamper 7 stk
Led side lamper 2 stk
Elektrisk motorvarmer og lader 230 V
Eksos filter
Dieseldrevet varmer for motor
Start-strøm kontakt
Dustmizer støvbinding med utmater
Lamell utmater for støvsuger
Spyleluft automatikk
Hurtigstenging av støvsuger
Hevet støvsuger for støvoppsamling
Vannspylekit uten vannpumpe
Vannpumpe for vannspyling
Slipemaskin Sandvik RG400
Hydraulisk tilkobling for slipemaskin
Stål sliteskiner for materbjelke
Reserve radio fjernkontroll
Skulderbøyle for fjernkontroll
Ekstra manualer
Første service kit for DC300Ri
Spesialverktøy for HL 300, felt kit
Service avtale
My Sandvik og SanRemo connectivity

DEKNINGSAREAL OG DIMENSJONER

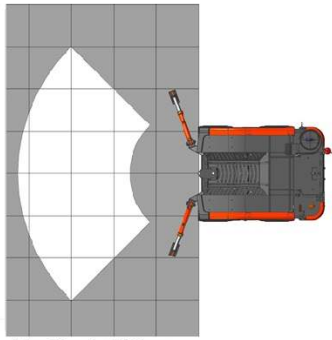

Vertical drilling

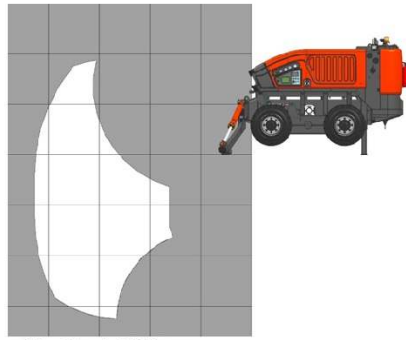

Vertical drilling

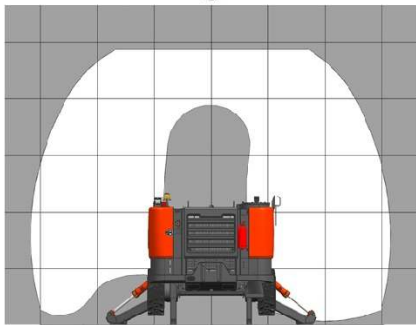

Face drilling with roll-over

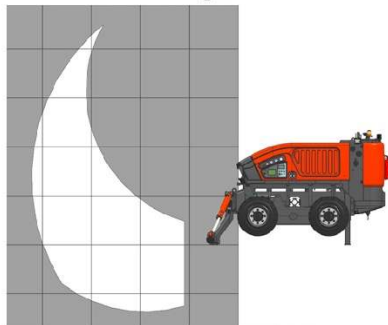

Horizontal drilling sideways

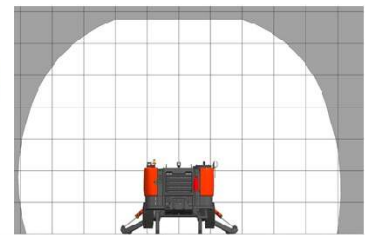

Bolting with roll-over

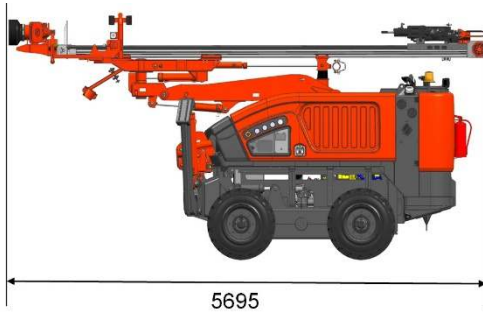

5695

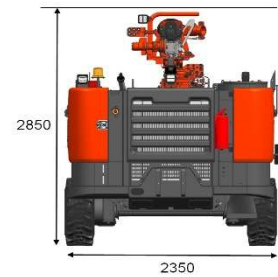

2850

2350

DIMENSJONER

Vekt	6 100 kg
Bredde	2.35 m
Høyde	a, 2.85 m
med sikkerhetsbur	a, 2.85 m
Total lengde	5 695 mm

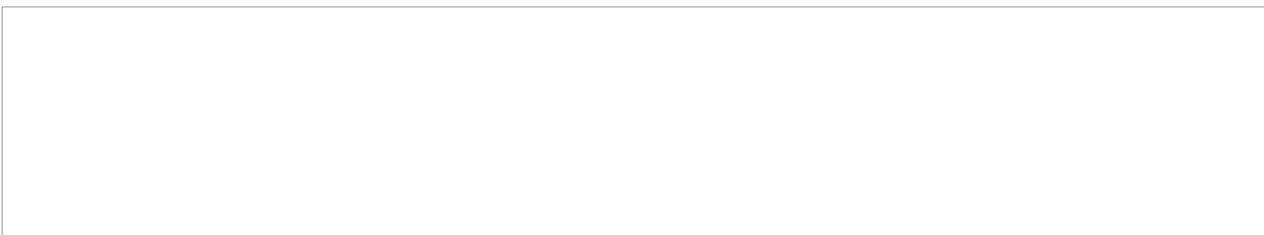

Sandvik Mining and Rock Solutions forbeholder seg retten til å gjøre endringer på dette databladet uten å varsle brukerne. Vennligst kontakt en Sandvik representant for mer informasjon om spesifikasjoner og tilleggsutstyr.

ROCKTECHNOLOGY.SANDVIK