

MODEL

MEERVOUDIGE BUS VOOR MUURBEVESTIGING

- 1 MEERVOUDIGE BRIEVENBUSSEN DIE DIEPER ZIJN DAN 130MM, WORDEN VOORZIEN VAN EEN LOS L-PROFIEL VAN 30x30x3MM MET VOORGATEN Ø 4MM EN Ø 10MM. DEZE PROFIELEN ZIJN GEMOFFELD IN DEZELFDE KLEUR ALS DE BUS EN STAANDERD BESCHIKBAAR IN 1000MM, 1500MM EN 2000MM. EERST WORDT DIT L-PROFIEL TEGEN DE MUUR BEVESTIGD OP DE JUISTE HOOGTE VAN DE ONDERKANT VAN DE BUS.



- 2 NADIEN WORDT DE BUS OP HET PROFIEL GEPLAATST EN WORDT DE BUS TEGEN DE MUUR BEVESTIGD DOOR HEEN DE RUG OP VERSCHILLENDE PLAATSSEN. DE BUS WORDT OOK MET RIVETTEN VASTGEMAAKT AAN HET L-PROFIEL.

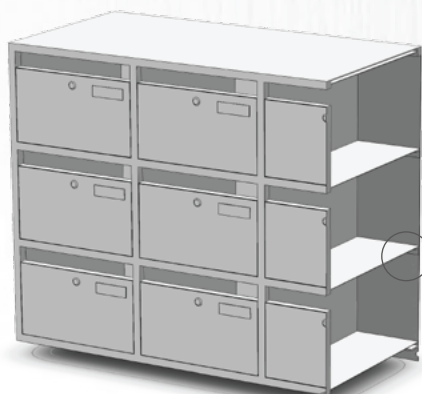
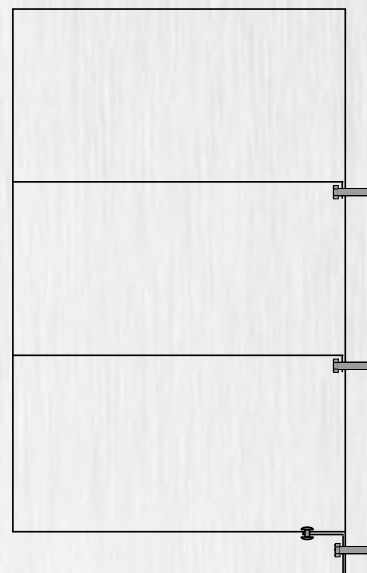

MODEL

MEERVOUDIGE BUS VOOR MUURBEVESTIGING MET PARLOFOON

- 1** MEERVOUDIGE BRIEVENBussen DIE DIEPER ZIJN DAN 130MM, WORDEN VOORZIEN VAN EEN LOS L-PROFIEL VAN 30x30x3MM MET BOORGATEN Ø 4MM EN Ø 10MM. DEZE PROFIEL EN ZIJNGEMOFFELD IN DEZELFDE KLEUR ALS DE BUS EN STANDAARD BESCHIKBAAR IN 1000MM, 1500MM EN 2000MM. EERST WORDT DIT L-PROFIEL TEGEN DE MUUR BEVESTIGD OP DE JUISTE HOOGTE VAN DE ONDERKANT VAN DE BUS.



- 2** NADIEN WORDT DE BUS OP HET PROFIEL GEPLAATST EN WORDT DE BUS TEGEN DE MUUR BEVESTIGD DOORHEEN DE RUG OP VERSCHILLENDE PLAATSEN. IN HET PARLOFOONVAK IS EEN VOORGEMONTEERD L-PROFIEL VOORZIEN VOOR EXTRA BEVESTIGING. DE BUS WORDT OOK MET RIVETTEN VASTGEMAAKT AAN HET L-PROFIEL.



ENKEL IN PARLOFOONVAK

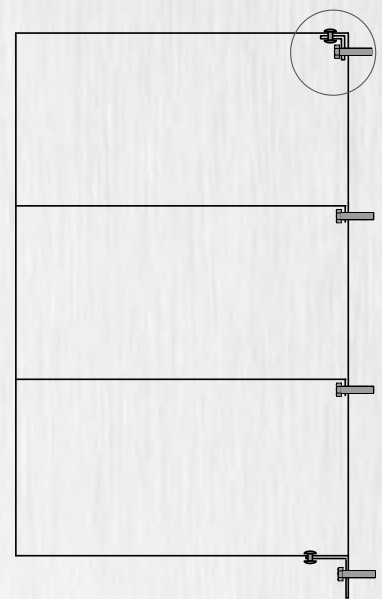

BEVESTIGING IN PARLOFOONVAK

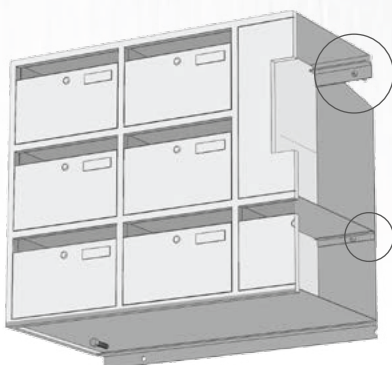
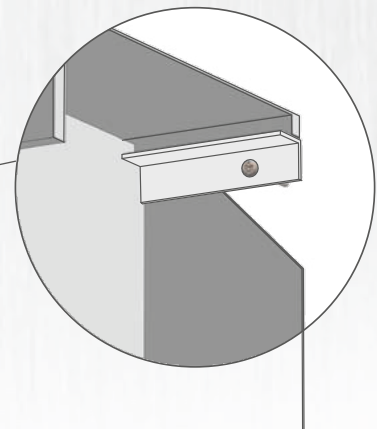

BEVESTIGING IN BRIEVENBUS

MODEL

MEERVOUDIGE BUS VOOR MUURBEVESTIGING

- 1** EERST WORDT HET L-PROFIEL TEGEN DE MUUR BEVESTIGD OP DE JUISTE HOOGTE VAN DE ONDERKANT VAN DE BUS.



- 2** NADIEN WORDT DE BUS OP HET PROFIEL GEPLAATSTEN WORDT DE BUS TEGEN DE MUUR BEVESTIGD DOORHEEN DE RUG OP VERSCHILLENDE PLAATSEN.

