

Junta Constructiva WOSd 50

Las juntas constructivas o juntas de dilatación WOSd 50 son soluciones técnicas diseñadas para absorber movimientos estructurales en obras civiles, especialmente en puentes y carreteras.

Estas juntas permiten una transición suave entre estructuras, adaptándose a las dilataciones y contracciones causadas por factores térmicos, sísmicos o de carga vehicular.

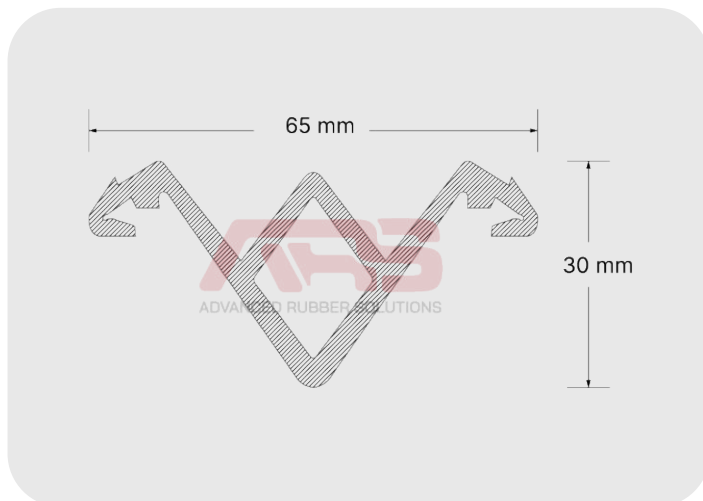
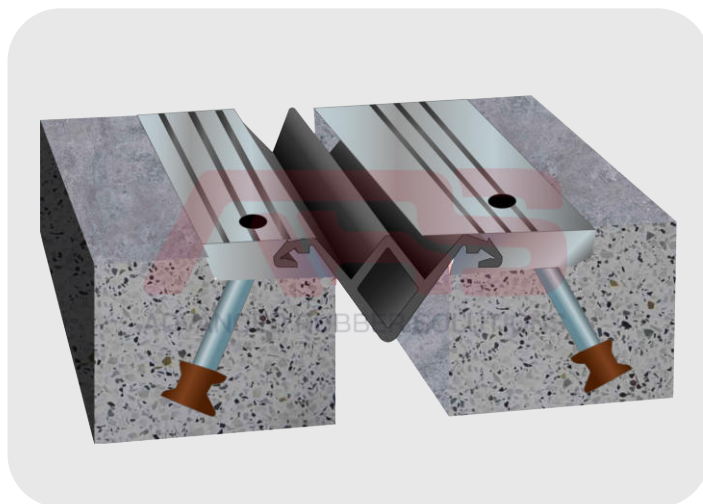

Junta Constructiva WOSd 50

Características

ACABADO	Liso
MEDIDAS	65 mm ancho x 30 mm largo
DUREZA	65°±5° Shore A - ASTM D-2240
ESPESOR	133 mm
MATERIAL	EPDM

PROPIEDAD	VALOR	MÉTODO DE PRUEBA
RESISTENCIA A LA TENSIÓN	2000 PSI	ASTM D-412
ELONGACIÓN A LA RUPTURA	300%	ASTM D-412
RESISTENCIA AL DESGARRE	>200PPI	ASTM D-624

