



Bonded Button Plate for Type 3



EN Instructions for use

The Bonded Button Plate allows Type 3 Buttons to be attached to thin panels that are unsuitable for screw fixings. The plate is manufactured in ABS plastic. There are many structural adhesives suitable for bonding it to a wide range of panel materials, e.g. a 2-part structural acrylic or epoxy adhesive, a matched adhesive for solid surface (Corian®, Hanex®, etc.), or solvent weld for bonding to acrylic.

Always follow the adhesive manufacturer's recommendations on substrate suitability, preparation and loadings. As a general rule, allow for a maximum loading of 15kg per Fix.

These installation instructions must be read in conjunction with the Type 3 instructions.

Avoid any contact with aggressive solvents and cleaning products.

DE Installationsanleitung

Der Bonded Button-Befestigungssatz ermöglicht die Befestigung von Typ-3-Buttons auf dünnen Platten, die für Schraubbefestigungen ungeeignet sind. Die Adapter besteht aus ABS-Kunststoff. Für die Verklebung mit einer Vielzahl von Plattenmaterialien eignen sich zahlreiche Strukturklebstoffe, z. B. ein 2-Komponenten Strukturklebstoff auf Acryl- oder Epoxidbasis, ein passender Klebstoff für Mineralwerkstoffe (Corian®, Hanex® usw.) oder Lösungsmittelkleber für die Verklebung mit Acryl.

Beachten Sie stets die Empfehlungen des Klebstoffherstellers hinsichtlich Untergrundeignung, Vorbereitung und Belastung. Grundsätzlich sollte die maximale Belastung pro Fixpunkt 15 kg betragen.

Diese Installationsanleitung muss in Verbindung mit der Anleitung für den Typ-3-Befestigungssatz gelesen werden.

Vermeiden Sie jeglichen Kontakt mit aggressiven Lösungsmitteln und Reinigungsmitteln.

ES Instrucciones

La placa de botones permite fijar los botones Tipo 3 a paneles delgados que no se pueden atornillar. Existen numerosos adhesivos adecuados para unir la placa a una amplia gama de materiales de panel, por ejemplo, un adhesivo acrílico o epoxi estructural de 2 partes, un adhesivo compatible para superficies sólidas (Corian®, Hanex®, etc.) o una soldadura con disolvente para la unión a acrílico.

Siga siempre las recomendaciones del fabricante del adhesivo sobre la idoneidad, la preparación y las cargas del sustrato. Como regla general, permita una carga máxima de 15 kg por placa.

Estas instrucciones de instalación deben leerse junto con las instrucciones del Tipo 3.

Evite el contacto con disolventes y productos de limpieza.



Bonded Button Plate for Type 3



FR Instructions d'utilisation

La plaque de fixation permet de fixer les boutons de Type 3 sur des panneaux fins ne convenant pas aux fixations par vis. La plaque est fabriquée en plastique ABS. De nombreux adhésifs structuraux conviennent à son collage sur une large gamme de matériaux de panneaux, par exemple un adhésif structural bi-composant acrylique ou époxy, un adhésif adapté aux surfaces solides (Corian®, Hanex®, etc.) ou une colle à solvant pour le collage sur acrylique.

Respectez toujours les recommandations du fabricant de l'adhésif concernant la compatibilité du support, sa préparation et le dosage. En règle générale, prévoir une charge maximale de 15 kg par Fix.

Ces instructions d'installation doivent être lues conjointement avec les instructions de Type 3.

Évitez tout contact avec des solvants agressifs et des produits de nettoyage.

IT Istruzioni per l'uso

La Placca per il sistema Button Bonded consente il fissaggio dei Button Type 3 su pannelli di spessore ridotto che non sono idonei per l'utilizzo di viti. La placca è realizzata in plastica ABS. Esistono numerosi adesivi strutturali adatti per l'incollaggio su un'ampia varietà di materiali dei pannelli, come l'adesivo acrilico strutturale bicomponente, i collanti specifici per superfici solide (Corian®, Hanex®, ecc.) oppure la saldatura a solvente per l'incollaggio su acrilico.

Seguire sempre le raccomandazioni dei produttori degli adesivi in merito all'idoneità della base, alla preparazione e ai carichi. Come regola generale, il carico massimo non deve superare 15 kg per Fix.

Le presenti istruzioni per l'installazione devono essere lette insieme alle istruzioni per il sistema Type 3.

Evitare ogni contatto con solventi e prodotti per la pulizia aggressivi.

PL Instrukcja montażowa

Łącznik Bonded Button Plate umożliwia montaż Button Typu 3 na cienkich panelach, które nie nadają się do montażu śrubowego.

Łącznik Typu 3 Bonded Button Plate jest formowany z materiału ABS. Dostępnych jest wiele klejów do klejenia łącznik do szerokiej gamy materiałów, takich jak dwuskładnikowe akrylowe lub epoksydowe kleje konstrukcyjne, kleje do powierzchni stałych (Corian®, Hanex® itp.) lub kleje na bazie rozpuszczalników do klejenia do akrylu.

Należy zawsze przestrzegać zaleceń producenta kleju dotyczących przydatności podłoża, jego przygotowania i nośności. Zasadniczo należy dopuścić maksymalne obciążenie 15 kg na jeden łącznik.

Niniejszą instrukcję montażu należy czytać łącznie z instrukcją Typu 3 Button-fix.

Unikać kontaktu z agresywnymi rozpuszczalnikami i środkami czyszczącymi.



Bonded Button Plate for Type 3

SV Bruksanvisning

Fästplattan gör det möjligt att fästa typ 3-knappar på tunna paneler som inte lämpar sig för skruvmontage. Plattan är tillverkad i ABS-plast. Det finns många strukturella lim som är lämpliga för att limma fast fästet på en mängd olika panelmaterial, t.ex. ett 2-komponents strukturellt akryl- eller epoxilim, ett matchande lim för solida ytor (Corian®, Hanex®, etc.) eller lösningsmedelssvets för limning på akryl.

Följ alltid limtillverkarens rekommendationer gällande underlagets lämplighet, förberedelse och belastning. Som tumregel går det anta en maximal belastning på 15kg per Fix-fäste.

Dessa installationsanvisningar måste läsas tillsammans med Typ 3-anvisningarna.

Undvik kontakt med aggressiva lösningsmedel och rengöringsprodukter.

TR Kullanım talimatları

Button plakası, Tip 3 Button vida ile sabitlemeye uygun olmayan ince panellere takılmasını sağlar.

Button Plakası ABS'de kalıplanmıştır; Button Plakası çok çeşitli panel malzemelerine yapıştırmak için birçok yapıştırıcı uygundur, örneğin 2 bileşenli yapısal akrilik veya epoksi yapıştırıcı, katı yüzeyler için uygun bir yapıştırıcı (Corian®, Hanex®, vb.) veya akrilik yapıştırma için solvent kaynaklı yapıştırıcı.

Yapıştırıcı üreticisinin alt tabaka uygunluğu, hazırlığı ve yüklemeleri hakkındaki önerilerini her zaman uyun. Genel kural olarak, her bir plakası için maksimum 15 kg yük taşıma kapasitesine izin verin.

Bu montaj talimatları, Tip 3 talimatlarıyla birlikte okunmalıdır.

Solventler ve temizlik ürünleriyle temastan kaçının.

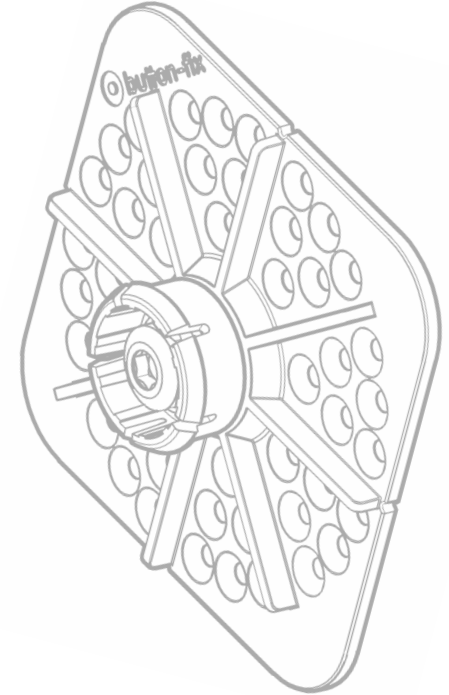

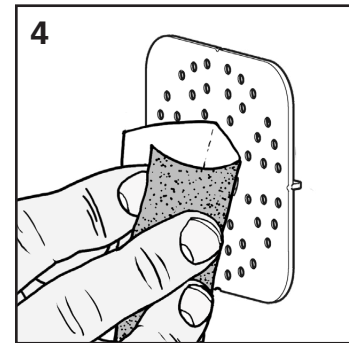
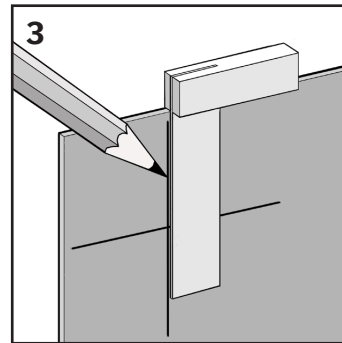
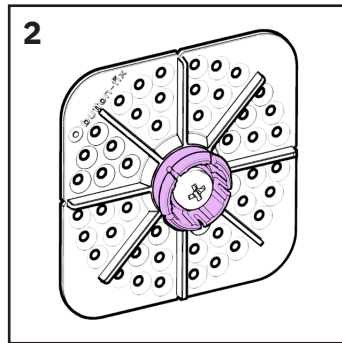
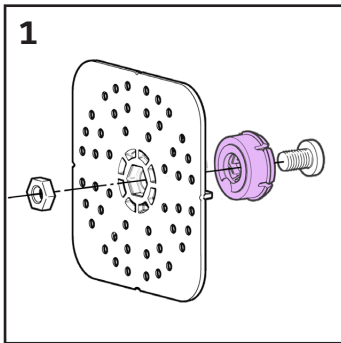

EN Insert M5 nut into recess. Attach M5 screw: Do not overtighten. (M5 Screw and nut supplied)

DE Setzen Sie die M5-Mutter in die Aussparung ein. Befestigen Sie die M5-Schraube: Nicht zu fest anziehen. (M5-Schraube und -Mutter sind im Lieferumfang enthalten.)

ES Inserte la tuerca M5 en el hueco. Coloque el tornillo M5: No apriete demasiado. (Tornillo M5 y tuerca incluidos)

FR Insérez l'écrou M5 dans son logement. Fixez la vis M5 : ne serrez pas trop fort. (Vis et écrou M5 fournis)

IT Inserire il dado M5 nell'incavo. Inserire la vite M5: non serrare eccessivamente. (Vite e dado M5 inclusi)

PL Włóż nakrętkę M5 w zagłębienie. Przykręć śrubę M5: Nie dokręcaj jej zbyt mocno. (W zestawie śruba M5 i nakrętka)

SV Sätt i M5-muttern i urtaget. Fäst M5-skraven: Dra inte åt för hårt. (M5-skruv och mutter medföljer)

TR M5 somunu yuvaya yerleştirin. M5 vidayı takın: Çok fazla sıkmayın. (M5 vida ve somun birlikte verilir)

EN Scribe Button centre. Abrade mating surfaces using 120 grit abrasive paper. Clean using isopropyl alcohol.

DE Button-mitte anzeichnen. Passflächen mit 120er Schleifpapier anschleifen. Mit Isopropylalkohol reinigen.

ES Centro del botón de marcado. Lije las superficies de contacto con papel abrasivo de grano 120. Limpie con alcohol isopropílico.

FR Centre du bouton de gravure. Poncer les surfaces de contact avec du papier abrasif grain 120. Nettoyer à l'alcool isopropylique.

IT Effettuare la tracciatura sul centro del Button. Preparare le superfici di contatto carteggiandole con carta a grana 120. Pulire con alcol isopropilico.

PL Narysuj środek Button. Przeszlifuj powierzchnie styku papierem ściernym o gradacji 120. Wyczyść alkoholem izopropylowym.

SV Markera ut knappen mittpunkt. Rugga upp kontaktytorna med slippapper av storlek 120. Rengör med isopropylalkohol.

TR Button merkezini işaretleyin. Birbirine temas eden yüzeyleri 120 kum zımpara kağıdı kullanarak zımparalayın. İzopropil alkol kullanarak temizleyin.

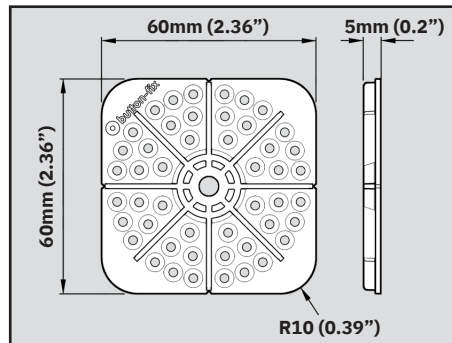
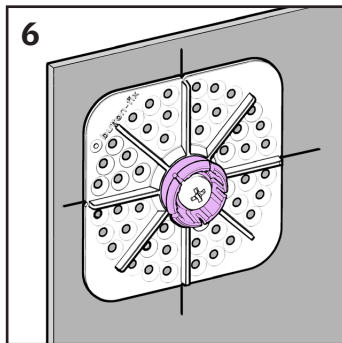
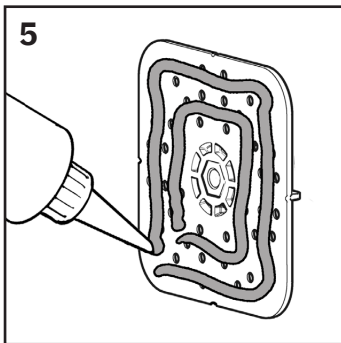

- EN** Apply adhesive. Align indents in the Button Plate edges with the scribed lines. Allow to cure before loading.
- DE** Klebstoff auftragen. Die Kerben an den Kanten des Adapters an den Markierungen ausrichten. Vor dem Beladen aushärten lassen.
- ES** Aplique el adhesivo. Alinee las hendiduras en los bordes de la placa del botón con las líneas marcadas. Deje secar antes de cargar.
- FR** Appliquez l'adhésif. Alignez les creux sur les bords de la plaque avec les lignes tracées. Laissez durcir avant la pose.
- IT** Applicare l'adesivo. Allineare gli incavi sui bordi della Placca per Button con le linee tracciate. Lasciare polimerizzare prima di applicare il carico.
- PL** Natóż klej. Wyrównaj wcięcia na krawędziach Button Plate z narysowanymi liniami. Pozostaw do wyschnięcia przed załadowaniem.
- SV** Applicera lim. Rikta in urtagen på fästplattans kanter mot de markerade linjerna. Låt det härda innan belastning.
- TR** Yapıştırıcıyı uygulayın. Button plakasının kenarlarındaki girintileri çizilmiş çizgilerle hizalayın. Kuruludan önce kurumasını bekleyin.

Buttonfix Limited
Unit A, 1 Britton Street
London EC1M 5NW
United Kingdom

T: +44 (0)20 8150 7190

E: info@button-fix.com

EU Authorised Representative:

AR Experts BV
 Boeingavenue 209
 1119PD Schiphol-Rijk
 The Netherlands



button-fix.com