

FRIGOMILK®

G9



fic HEAT
EXCHANGE
LEADER
MADE IN ITALY

FIC S.p.A.
Via Trivulzia, 54
23020 Mese (SO) Italy

 +39 0343 41051

 fic@fic.com

FRIGOMILK®

G9

Oltre il serbatoio: un sistema connesso

SERBATOIO DI REGRIFERAZIONE CON LAVAGGIO AUTOMATICO

COSTRUZIONE

- Vasca interna e rivestimento esterno in acciaio inox AISI 304
- Evaporatore Trapcold® a superficie primaria totale ad alta efficienza
- Isolamento in poliuretano ecologico ad alta densità
- Passo d'uomo con coperchio a tenuta in acciaio inox
- Valvola a farfalla per lo scarico del latte
- Asta millimetrata in acciaio inox con tabella di conversione litri

IMPIANTO FRIGORIFERO

- Sistema a espansione diretta
- Raffreddamento uniforme senza formazione di ghiaccio anche con bassi livelli di riempimento
- Disponibile per configurazioni 2 e 4 munte
- Versioni con unità frigorifera remota
- Compatibile con sistemi di preraffreddamento e robot di mungitura

SISTEMA DI LAVAGGIO

- Lavaggio automatico integrato con:
- basso consumo di acqua e detersivi
 - testine rotanti ad alta efficienza
 - pompa di lavaggio in acciaio inox
 - controllo automatico del livello acqua
 - selezione automatica dei detersivi
 - pompe dosatrici

IMPIANTO ELETTRICO E CONTROLLO

- Controllo elettronico
- **FICSENSE** di ultima generazione
- Gestione completa di refrigerazione, temperatura latte, agitazione, cicli di lavaggio, registrazione dati
- Interfaccia intuitiva con possibilità di monitoraggio dati su smartphone, tablet e PC
- Alimentazione 400V trifase 50Hz + neutro (altre configurazioni disponibili su richiesta)

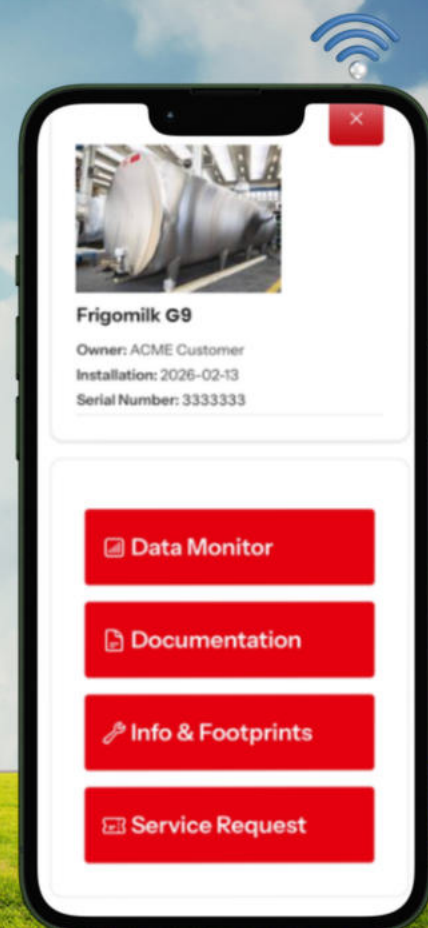



FRIGOMIL G9

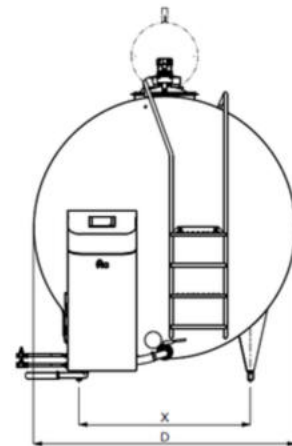
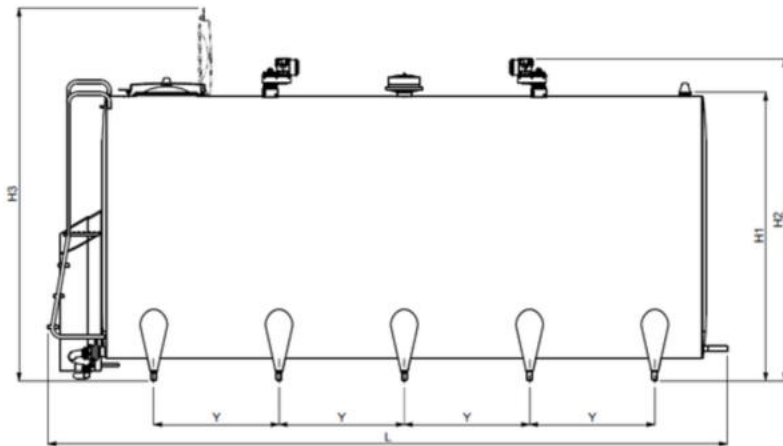

Modello	Tensione (Volt)	Volume (Lt)		Dimensioni (mm)					Pos. Piedini		Unità frigorifera			Peso contenitore (kg)					
		Max	Nom.	L ⁽²⁾	D	H1	H2 ⁽¹⁾	H3	Qtà	X (mm)	Y (mm)	Q.tà	Tipo		Potenza (HP)				
2000	4M	3.400	2200	2000	2605	1510 (3)	~1675	~1910	~2305	4	900	1250	1	MTZ 36	3	420			
	2M													MTZ 64	5				
2500	4M	3.400	2770	2500	3135					~2000		~2225	~2620	4	1780	1	MTZ 40	3,5	470
	2M																MTZ 80	6,5	
3000	4M	3.400	3210	3000	3385					1120		1530	1	4	1900	1	MTZ 50	4	530
	2M																ZB 57	8	
4000	4M	3.400	4300	4000	3130					1120		1530	1	4	2080	1	MTZ80	1 x 6,5	650
	2M																ZB 95	1 x 13	
5000	4M	3.400	5355	5000	3655					1120		1290	1	6	1	ZB 57	1 x 8	780	
	2M																2		2 x 8
6000	4M	3.400	6315	6000	4155	1190	1	ZB 76	2	1190	1	1 x 10	935						
	2M											2		2 x 10					
8000	4M	3.400	8190	8000	5120	8	980	1	ZB 76	980	2	1 x 10	1170						
	2M											2		2 x 10					
9000	4M	3.400	9200	9000	4300	1340	1130	1	ZB 95	1130	2	1 x 13	1300						
	2M											2		2 x 13					
10000	4M	3.400	11110	10000	5030	2280	~2335	~2535	~2930	10	980	2	ZB 57	2 x 8	1440				
	2M												2	ZB 114		2 x 15			
12000	4M	3.400	12710	12000	5530	1520	890	2	ZB 76	890	2	2 x 10	1640						
	2M											2		2 x 10					
14000	4M	3.400	14680	14000	5170	1020	2	ZB 95	2 x 13	1020	2	2 x 13	1770						
	2M											2		2 x 13					
16000	4M	3.400	16560	16000	5710	12	925	2	ZB 95	925	2	2 x 13	2070						
	2M											2		2 x 13					
18000	4M	3.400	18650	18000	6310	1050	2	ZB 114	2 x 15	1050	2	2 x 15	2220						
	2M											2		2 x 15					
20000	4M	3.400	20750	20000	7000	1650	2	2 X ZB76	2 (2 x 10)	1650	2	2 (2 x 10)	2750						
	2M											2		2 (2 x 10)					
24000	4M	3.400	24650	24000	7050	2500	~2810	~3090	~3400	12	1650	2	2 X ZB76	2 (2 x 10)	2750				
	2M												2	2 (2 x 10)					

- 2 M = 2 munte
- 4 M = 4 munte
- Y = Distanza tra un piedino e quello adiacente
- H1 = Massima altezza con agitatore, boccaporto e sfianto aria smontati
- H2 = Massima altezza con agitatore
- H3 = Massima altezza con boccaporto aperto

- (1) per verifica ingombri trasporto aggiungere 50mm (travetti)
- (2) per Frigomilk forniti senza unità, ridurre la lunghezza di 200mm sui modelli a 18000 litri e ridurre la lunghezza di 300mm su modelli da 20000 a 30000 litri.
- (3) per i modelli da 2000 a 3000 litri, la dimensione D è superiore al diametro in quanto include l'ingombro del mobile di lavaggio, che sporge leggermente rispetto al serbatoio.



FRIGOMIL [®] G9

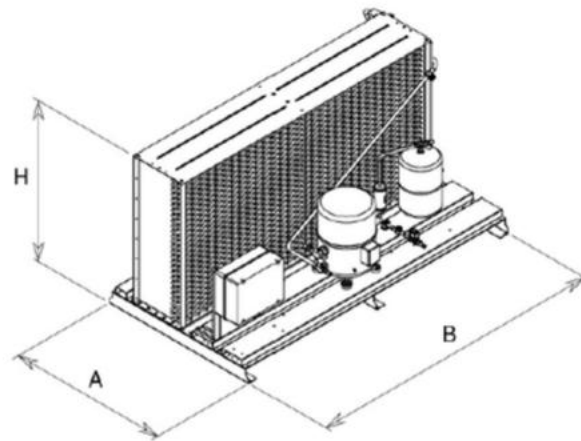

UNITÀ REMOTE

Tipo	A (mm)	B (mm)	H (mm)	Peso (kg)
MTZ 36	760	930	690	98
MTZ 40	850	1054	690	107
MTZ 50	850	1200	690	123
MTZ 64	930	1435	740	126
MTZ 80	930	1435	740	165
MTZ 100 - ZB 57	930	1435	740	194
MTZ 125 - ZB 76	1150	1830	900	265
MTZ 160 - ZB 95	1150	1830	900	295
ZB 114	1170	2310	1170	390
2 X ZB76	1170	2310	1170	446