



# DOPPEL- UND SAMMELGARAGENTORE

**NEU.** Kipptor ET500 Serie 3, Kipptor ET450

**HÖRMANN**



4



14

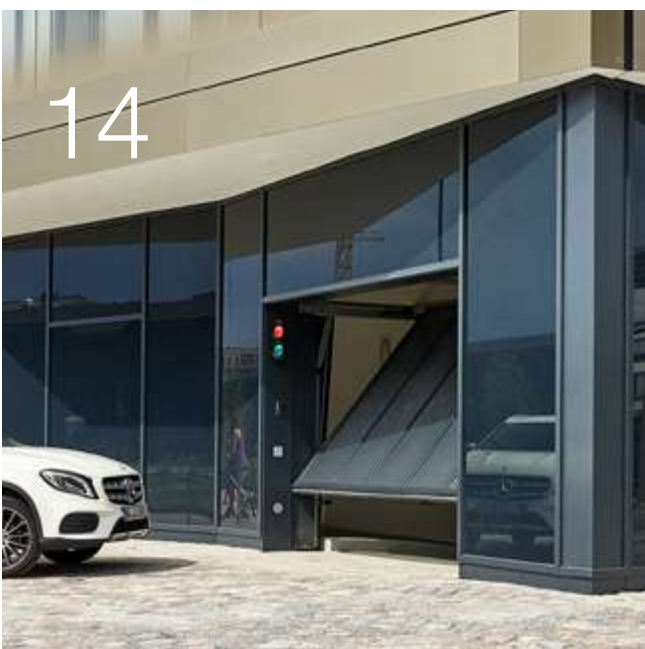

18



# Inhalt

4 Gute Gründe für Hörmann

14 Inspirationen

14 **NEU.** Kipptor ET 500 Serie 3

15 Schiebetor ST 500

16 **NEU.** Kipptor ET 450

17 Schwingtor N 500

18 Ausführungen, Zubehör, Technik

20 Motivübersicht

22 Torblattausführungen

23 **NEU.** Füllungen TRESPA® Dekore

24 **NEU.** Füllungen Lochgitter, Streckgitter

24 Farben

26 Schwingtor N 500

28 **NEU.** Kipptor ET 450

30 **NEU.** Kipptor ET 500 Serie 3

32 Schiebetor ST 500

34 Nebentüren und Schlupftüren

36 Antriebe

38 Zubehör

40 Größen und Einbaudaten

BILD SEITE 2. Kipptor ET 500 Serie 3,  
Motiv 405 mit bauseitiger Beplankung

# Markenqualität Made in Germany



Das Familienunternehmen Hörmann bietet alle wichtigen Bauelemente für das Bauen und Modernisieren aus einer Hand. Sie werden in hochspezialisierten Werken nach dem neuesten Stand der Technik gefertigt. Darüber hinaus arbeiten unsere Mitarbeiter intensiv an neuen Produkten, ständigen Weiterentwicklungen und Detailverbesserungen. So entstehen Patente und Alleinstellungen am Markt.





**WIR DENKEN UND HANDELN GRÜN.** Als Familienunternehmen sind wir uns der Verantwortung für nachfolgende Generationen bewusst und bieten auf Kundenwunsch alle Produkte für den Objektbau optional CO<sub>2</sub>-neutral an. Damit besteht die Möglichkeit, mit der Kaufentscheidung die Kompensationskosten für verbleibende Emissionen zu übernehmen und so aktiv einen Beitrag zu leisten. Hörmann verfolgt mit der Nachhaltigkeitsstrategie das Ziel, Emissionen zu reduzieren und zu vermeiden. Wir decken unseren kompletten Strombedarf an allen europäischen Produktionsstandorten zu 100% mit bezogenem Ökostrom aus erneuerbaren Energien. Zusätzlich reduzieren wir durch viele weitere Maßnahmen unseren Verbrauch und sparen jährlich mehr als 75000 Tonnen CO<sub>2</sub> ein. Die verbleibenden Emissionen kompensieren wir durch die Förderung von zertifizierten Klimaschutzprojekten in Kooperation mit ClimatePartner.



Weitere Informationen finden Sie unter [www.hoermann.com/nachhaltigkeit](http://www.hoermann.com/nachhaltigkeit)



**ClimatePartner**  
zertifiziertes Produkt  
[climate-id.com/FYZNUF](https://climate-id.com/FYZNUF)



CO<sub>2</sub> berechnen  
reduzieren  
beitragen

# Nachhaltig geplant für zukunftsweisendes Bauen

Erfahrene Fachberater der kundennahen Vertriebsorganisation begleiten Sie von der Objektplanung über die technische Klarstellung bis hin zur Bauabnahme. Komplette Arbeitsunterlagen, wie z. B. Einbaudaten, erhalten Sie immer aktuell unter [www.hoermann.com](http://www.hoermann.com)





**NACHHALTIG DOKUMENTIERT.** Hörmann hat sich die Nachhaltigkeit durch eine Umweltproduktdeklaration (EPD) nach ISO 14025 vom Institut für Fenstertechnik (ift) in Rosenheim bestätigen lassen. Diese EPD wurde auf Basis der EN ISO 14025:2011 und der EN 15804:2012 +A1:2013 erstellt. Zusätzlich gilt der allgemeine Leitfaden zur Erstellung von Typ III Umweltproduktdeklarationen. Die Deklaration beruht auf den PCR-Dokumenten „PCR Teil A“ PCR-A-0.3.2018 und „Türen und Tore“ PCR-TT-2.2:2018.



### **PRODUKTPORTAL FÜR ARCHITEKTEN UND PLANER.**

Eine klare Bedienstruktur sowie die Suchfunktion bieten Ihnen einen schnellen Zugriff auf Ausschreibungstexte, Technische Daten, Zertifikate, CAD-Zeichnungen und vieles mehr. Weiterhin können von vielen Produkten die BIM-Daten für den Building Information Modeling Prozess zur effizienten Planung, Entwurf, Konstruktion und Verwaltung von Gebäuden bereitgestellt werden. Fotos und fotorealistische Darstellungen ergänzen die Informationen vieler Produkte.



Wir sind Mitglied des Fachverbands Bauprodukte digital im Bundesverband Bausysteme e.V.



Ausschreibungstexte, CAD-Zeichnungen, BIM-Daten und Dokumente für Ihr Projekt finden Sie unter:  
<https://produktportal.hoermann.de>



# Ruhiger, leiser Torlauf auch bei hoher Frequenz

Doppelte Laufrollen in der Führungsschiene und kugelgelagerte Führungsrollen lassen das Tor sanft, leise und absolut präzise laufen – selbst im Dauergebrauch. Die Kipptore ET 450 und ET 500 Serie 3 und das Schiebetor ST 500 sind für eine Lebensdauer von mindestens 250000 Torzyklen ausgelegt, das Schwingtor N 500 optional mit verstärktem Federpaket für ca. 100000 Torzyklen. Dank neuer optionaler Schwingungsisolatoren ist das ET 500 Serie 3 bei Einbau hinter der Öffnung jetzt nach DIN 4109-1:2018-01 zertifiziert und flüsterleise.





Geprüft und  
zertifiziert

### GEPRÜFTE EINHEIT VON TOR UND ANTRIEB.

Alle Doppel- und Sammelgaragentore werden immer zusammen mit den jeweils passenden Antrieben von unabhängigen, anerkannten Instituten geprüft und zertifiziert. So wird sichergestellt, dass die Einheit aus Tor und Antrieb einwandfrei und sicher läuft.

**NEU. FLÜSTERLEISE.** Das ET 500 Serie 3 ist bei Einbau hinter der Toröffnung jetzt nach DIN 4109-1:2018-01 zertifiziert und damit nachweislich besonders leise. Die offizielle Schallmessung ergab weniger als 30 dB und extrem reduzierte Vibrationen. Die eingebauten Schwingungsisolatoren **1**, isolieren jeden Befestigungspunkt im Baukörper. Das Sammelgaragentor ET 500 eignet sich so besonders gut für den Einbau in Hotels, Gebäuden mit Wohnungen oder Bürogebäude.

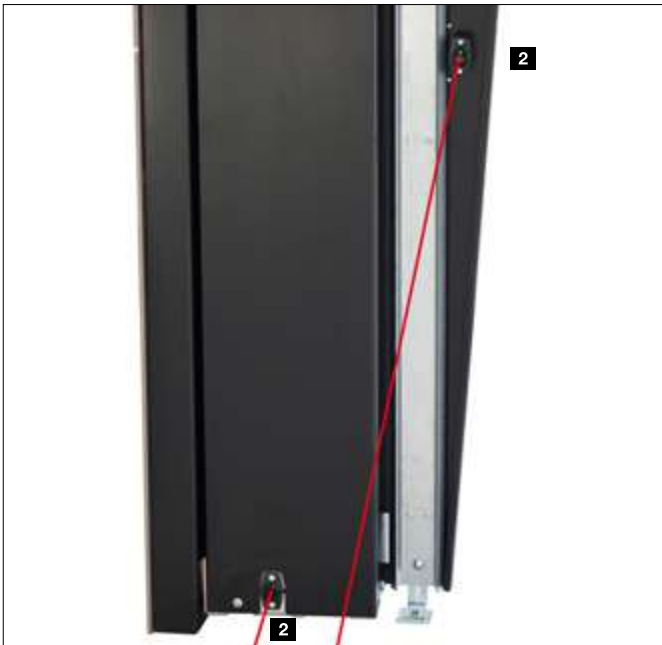

**RUNDUM GUT GESICHERT.** Die offene Konstruktionsweise mit Sicherheitsabständen zwischen Torblatt und Baukörper bietet an den Seiten- und Unterkanten zuverlässigen Schutz vor Verletzungen der Finger. Ein speziell geformtes EPDM-Profil schützt die Schließkante des Torflügels. Beim Schiebetor ST 500 sichert eine integrierte Lichtschranke zusätzlich den Öffnungsbereich des Tores. Die Kipptore ET 450 und ET 500 Serie 3 verfügen über eine zusätzliche (werkseitig vormontierte) zweite Lichtschranke **2**.



### PRAKTISCHE SCHLUPF- UND NEBENTÜREN.

Die Doppel- und Sammelgaragentore erhalten Sie auf Wunsch auch mit praktischer Schlupftür\* oder zum jeweiligen Motiv ansichtsgleichen Nebentüren. Die Schlupftür ist mittig angeordnet. Ein integrierter Obentürschließer **3** und verdeckt liegende Bänder **4** gehören zum serienmäßigen Lieferumfang.

# Innovative Antriebstechnik

Hörmann Antriebe überzeugen mit mehr Komfort, smarten Funktionen und intelligenter Technik. Bei unerwarteten Hindernissen stoppen die serienmäßige Abschaltautomatik und die Schließkantensicherung das Tor sicher und zuverlässig. Und durch den Sanft-Start und Sanft-Stopp öffnet und schließt Ihr Tor ruckfrei und leise.





**Soft-Start  
Soft-Stopp**



**Öffnungsgeschwindigkeit  
bis zu 0,5 m/s**

**SCHNELLE TORÖFFNUNG.** Der Antrieb SupraMatic ist je nach Anforderung in drei Ausführungen erhältlich und überzeugt mit einer Öffnungsgeschwindigkeit von bis zu 0,22 m/s und smarten Zusatzfunktionen. Mit dem speziell für Sammelgaragen entwickeltem Antrieb ITO 500 FU öffnen Sie die Kipptore ET 500 und Schiebetore ST 500 mit einer Öffnungsgeschwindigkeit von bis zu 0,5 m/s besonders schnell.

→ Weitere Informationen finden Sie ab Seite 36.



**Montage- und  
servicefreundlich**



**Hörmann BlueControl App**  
beim Antrieb ITO 500 FU und Steuerung 560

**SERVICEFREUNDLICH.** Die Inbetriebnahme, der Service und die Wartung von Toren mit dem Antrieb ITO 500 FU ist über die neue BlueControl App einfach und komfortabel möglich.

→ Erhältlich für Kipptore ET 500 und Schiebetore ST 500 mit dem Antrieb ITO 500 FU und Steuerung 560.

Die **Hörmann BlueControl App** ermöglicht eine smarte Einrichtung und Einstellung der Torsteuerung.



# Intelligenter Bedienkomfort

Hörmann bietet Ihnen ein umfassendes Zubehörprogramm von Handsendern und Bedienelementen über Standsäulen bis hin zur Signalleuchtenanlage. So bedienen Sie einfach, sicher und komfortabel Ihre Torantriebe. Alle Antriebe, Empfänger und Bedienelemente mit BiSecur Funktechnik sind miteinander zu 100% kompatibel.





Nur bei Hörmann

**ZERTIFIZIERTE SICHERHEIT.** Das bidirektionale Funksystem BiSecur mit besonders sicherem Verschlüsselungsverfahren sowie stabiler, störungsfreier Reichweite bietet Ihnen die Sicherheit, dass kein Fremder Ihr Funksignal kopieren kann. Das bestätigen auch die Sicherheitsexperten der Ruhr-Universität Bochum und von unabhängigen Prüfinstituten.



Sehen Sie den Kurzfilm auf YouTube oder unter [www.hoermann.com/videos](http://www.hoermann.com/videos)

→ Weitere Informationen finden Sie ab Seite 36.

**SPEZIELL FÜR SAMMELGARAGEN.** Mit dem optionalen Sammelgaragen-Empfänger und der leicht zu bedienenden Software können Sie einfach und übersichtlich bis zu 1000 Handsender verwalten. Über das dazugehörige Handsender-Programmiergerät lesen Sie die 868 MHz-Festcodes\* der Handsender ein, ordnen diese den einzelnen Wohnungen zu und übertragen die Funkcodes mit einer Speicherkarte auf den Sammelgaragen-Empfänger.

\* kein BiSecur Funk



**NEU. KIPPTOR ET 500 SERIE 3.** Das Kipptor ET500 Serie 3 schwenkt beim Öffnen und Schließen nicht aus, die Fläche vorm Tor kann daher vollständig genutzt werden. Es ist deshalb optimal für Sammelgaragen z. B. auch an Gehwegen geeignet. Eine zusätzliche zweite Lichtschranke sorgt für besonders hohe Sicherheit beim Personenschutz. Das ET 500 Serie 3 ist zudem mit Schlupftür erhältlich.

→ Weitere Informationen finden Sie ab Seite 30.



**SCHIEBETOR ST 500.** Die Konstruktion des Schiebetores ST500 zeichnet sich durch eine geringe Einbautiefe im Sturzbereich aus.

→ Weitere Informationen finden Sie ab Seite 32.

OBEN LINKS. Kipptor ET500 Serie 3, Motiv 413 Anthrazitgrau RAL 7016

UNTEN RECHTS. Schiebetor ST500, Motiv 412, Anthrazitgrau RAL 7016





NEU. OBEN LINKS. Schwingtor ET 450, Motiv 470

UNTEN RECHTS. Schwingtor N 500, Motiv 405 mit bauseitiger Beplankung, flächenbündig eingebaut

**NEU. KIPPTOR ET 450.** Das Kipptor ET 450 überzeugt durch seine Wirtschaftlichkeit und eignet sich hervorragend für Sammelgaragen. Eine zusätzliche zweite Lichtschranke dient dem erhöhten Personenschutz.

→ Weitere Informationen finden Sie ab Seite 28.



**SCHWINGTOR N 500.** Das ausschwenkende Schwingtor N 500 bietet sich für Doppelgaragen im privaten Bereich und für Sammelgaragen mit bis zu 100 Einstellplätzen an.

→ Weitere Informationen finden Sie ab Seite 26.

**INDIVIDUELLE GESTALTUNG.** Alle Tortypen bieten eine große Vielfalt an Motiven, Vorzugsfarben sowie bauseitige Gestaltungsmöglichkeiten.

→ Weitere Informationen finden Sie ab Seite 20.





20



23

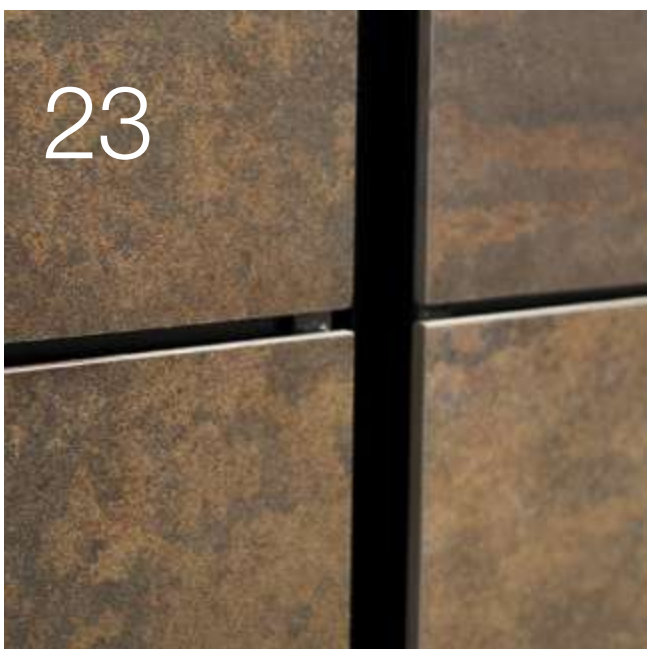

36



# Design Ausstattung Zubehör

- 20 Motivübersicht
- 22 Torblattausführungen
- 23 **NEU.** Füllungen TRESPA® Dekore
- 24 **NEU.** Füllungen Lochgitter, Streckgitter
- 24 Farben
- 26 Schwingtor N 500
- 28 **NEU.** Kipptor ET 450
- 30 **NEU.** Kipptor ET 500 Serie 3
- 32 Schiebetor ST 500
- 34 Nebentüren und Schlupftüren
- 36 Antriebe
- 38 Zubehör
- 40 Größen und Einbaudaten

BILD SEITE 18. Schwingtor N 500,  
Motiv 400 mit bauseitiger Beplankung

# Stahlstore

## Übersicht

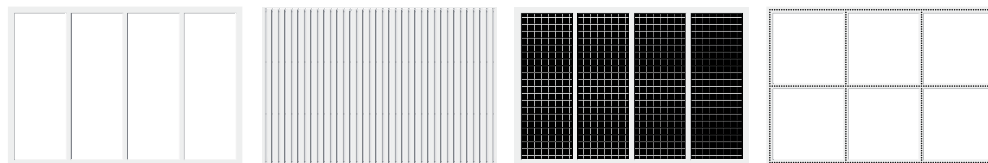

Motiv	400	402	403	405
<b>Schwingtor N500</b>				
Farbe	Verkehrsweiß RAL 9016 7 Vorzugsfarben RAL nach Wahl	Verkehrsweiß RAL 9016 7 Vorzugsfarben RAL nach Wahl	Verkehrsweiß RAL 9016 7 Vorzugsfarben RAL nach Wahl	Terrabraun RAL 8028 7 Vorzugsfarben RAL nach Wahl
Breite max. (mm)	5500	5500	5500	5500
Höhe max. (mm)	2750	2750	2750	2750

Motiv	400	402	403	405
<b>Kipptor ET500 / Schiebetor ST500</b>				
Farbe	Weißaluminium RAL 9006 16 Vorzugsfarben RAL nach Wahl	Weißaluminium RAL 9006 16 Vorzugsfarben RAL nach Wahl	Weißaluminium RAL 9006 16 Vorzugsfarben RAL nach Wahl	Weißaluminium RAL 9006 16 Vorzugsfarben RAL nach Wahl
Breite max. (mm)	6000	6000	6000	6000 <sup>2)</sup>
Höhe max. (mm)	3000	3000	3000	3000

Motiv	400	402	403	405
<b>NEU. Kipptor ET450</b>				
Farbe		Verkehrsweiß RAL 9016 16 Vorzugsfarben RAL nach Wahl		
Breite max. (mm)		4500		
Höhe max. (mm)		2500		

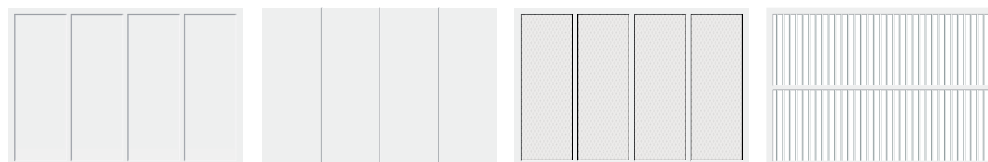

Motiv	420	422	440	470
<b>Schwingtor N500</b>				
Farbe	Verkehrsweiß RAL 9016 7 Vorzugsfarben RAL nach Wahl	Verkehrsweiß RAL 9016 7 Vorzugsfarben RAL nach Wahl	Verkehrsweiß RAL 9016 7 Vorzugsfarben RAL nach Wahl	
Breite max. (mm)	5500	5500	5500	
Höhe max. (mm)	2750	2750	2750	

Motiv	420	422	440	470
<b>Kipptor ET500 / Schiebetor ST500</b>				
Farbe	Weißaluminium RAL 9006 16 Vorzugsfarben RAL nach Wahl	Weißaluminium RAL 9006 16 Vorzugsfarben RAL nach Wahl	Weißaluminium RAL 9006 16 Vorzugsfarben RAL nach Wahl	Weißaluminium RAL 9006 16 Vorzugsfarben RAL nach Wahl
Breite max. (mm)	6000 <sup>1)</sup>	6000 <sup>1)</sup>	6000 <sup>1)</sup>	6000
Höhe max. (mm)	3000	3000	3000	3000

Motiv	420	422	440	470
<b>NEU. Kipptor ET450</b>				
Farbe	Verkehrsweiß RAL 9016			Verkehrsweiß RAL 9016 16 Vorzugsfarben RAL nach Wahl
Breite max. (mm)	4500			4500
Höhe max. (mm)	2500			2500

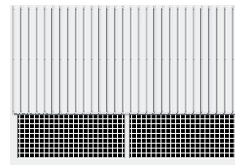
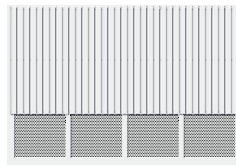
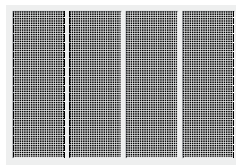
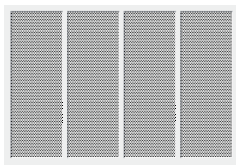

**412 / 432<sup>5)</sup>**

**413 / 433<sup>5)</sup>**

**414**

**NEU. 416**

Verkehrsweiß RAL 9016  
7 Vorzugsfarben  
RAL nach Wahl

Verkehrsweiß RAL 9016  
7 Vorzugsfarben  
RAL nach Wahl

5500  
2750

5500  
2750

Weißaluminium RAL 9006  
16 Vorzugsfarben  
RAL nach Wahl

Weißaluminium RAL 9006  
16 Vorzugsfarben  
RAL nach Wahl

Weißaluminium RAL 9006  
16 Vorzugsfarben  
RAL nach Wahl

6000  
3000

6000  
3000

6000  
3000

Verkehrsweiß RAL 9016  
16 Vorzugsfarben  
RAL nach Wahl

Verkehrsweiß RAL 9016  
16 Vorzugsfarben  
RAL nach Wahl

4500  
2500

4500  
2500

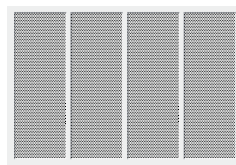
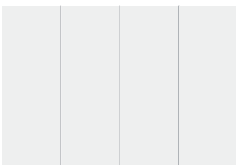

**480<sup>7)</sup>**

**NEU. 497<sup>6)</sup>**

**NEU. 498<sup>6)</sup>**

**499**

Weißaluminium RAL 9006  
16 Vorzugsfarben  
RAL nach Wahl

Weißaluminium RAL 9006  
16 Vorzugsfarben  
RAL nach Wahl

Weißaluminium RAL 9006  
16 Vorzugsfarben  
RAL nach Wahl

Individuelle Gestaltung

5500<sup>2)</sup>  
3000

4750<sup>3)</sup>  
3000

6000<sup>4)</sup>  
3000

6000  
3000

<sup>1)</sup> Torbreite mit Schlupftür max. 5500 mm  
<sup>2)</sup> Torbreite mit Schlupftür max. 5000 mm  
<sup>3)</sup> Torbreite mit Schlupftür max. 3750 mm  
<sup>4)</sup> Torbreite mit Schlupftür max. 6000 mm

<sup>5)</sup> Motive 432, 433 nur für ET 500 / ST500 lieferbar  
<sup>6)</sup> Motive 497, 498 für ET 500-3 und ST500 lieferbar  
<sup>7)</sup> Torbreite Motiv 480 mit Schlupftür:  
ET500 max. 4750 mm; ST500 max. 5000 mm

# Stahltore

## Torblattausführungen

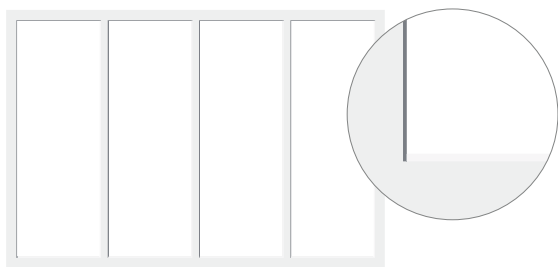

**Motiv 400**  
Rahmen für innenliegende, bauseitige Füllung

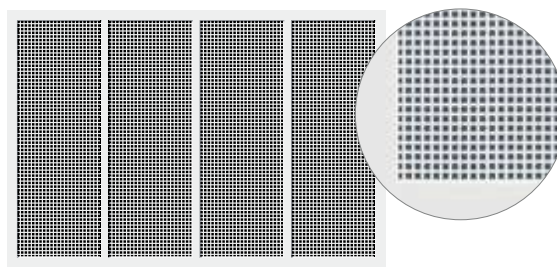

**Motiv 413 und 433**  
Innenliegende Lochblechfüllung mit quadratischen Aussparungen, Lüftungsquerschnitt 44,4%

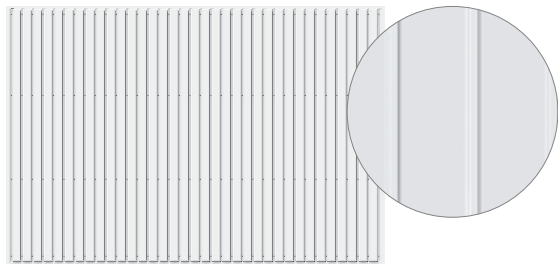

**Motiv 402**  
Aufliegende, gesickte Stahl-Blechfüllung  
(NEU. bei ET 450: Auflegendes Stahl-Sickenblech)

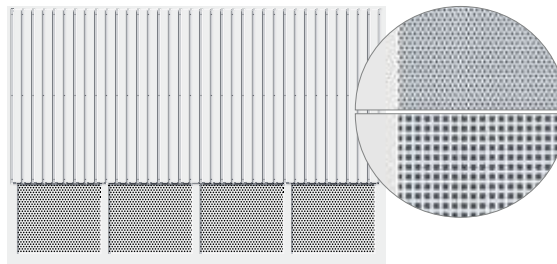

**Motiv 414**  
Auflegendes, gesicktes Stahlblech mit Lochblechfüllung, rund oder quadratisch, Lüftungsquerschnitt 46,1% (rund) bzw. 44,4% (quadratisch)

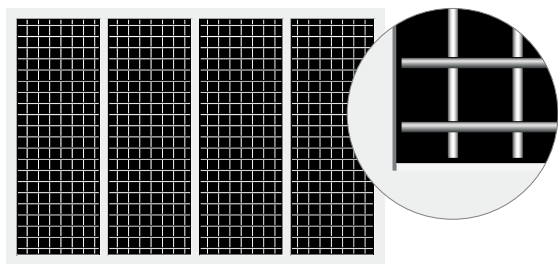

**Motiv 403**  
Innenliegende Schweißgitterfüllung,  
Lüftungsquerschnitt 85%

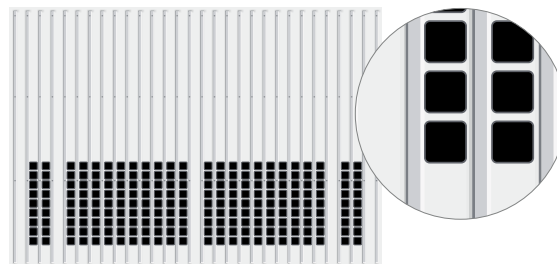

**NEU. Motiv 414 (ET 450)**  
Auflegendes, gesicktes Stahlblech mit Quadratlochung 50 × 50 mm im unteren oder oberen Bereich (Abb. zeigt unteren Bereich), Lüftungsquerschnitt 11,5%.

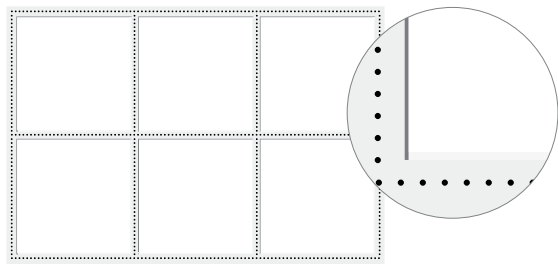

**Motiv 405**  
Rahmen für aufliegende, bauseitige Beplankung,  
Angaben zum max. Füllungsgewicht  
finden Sie in den Einbaudaten.

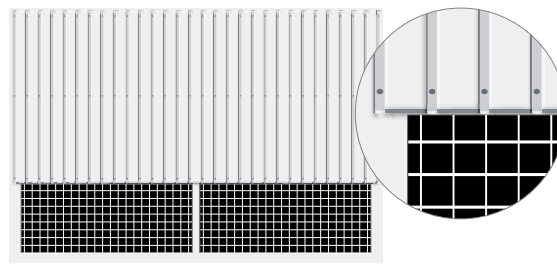

**NEU. Motiv 416 (ET 450)**  
Auflegendes, gesicktes Stahlblech mit Gitterfüllung 50 × 50 mm im unteren oder oberen Bereich (Abb. zeigt unteren Bereich), Lüftungsquerschnitt 23,2%

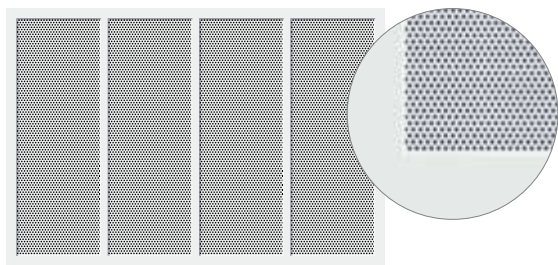

**Motiv 412 und 432**  
Innenliegende Lochblechfüllung  
(Motiv 412 Stahl-Lochblech,  
Motiv 432 Aluminium-Lochblech)  
mit runden Aussparungen, Lüftungsquerschnitt 46,1%

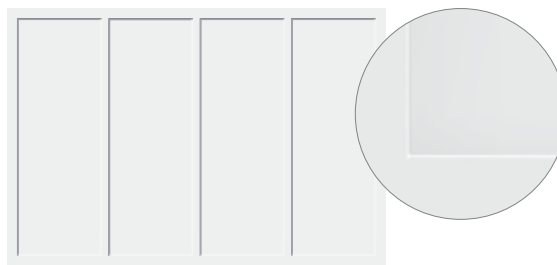

**Motiv 420**  
Innenliegende, glatte Aluminium-Blechfüllung  
(NEU. bei ET 450 Innenliegende, glatte Stahl-Blechfüllung)

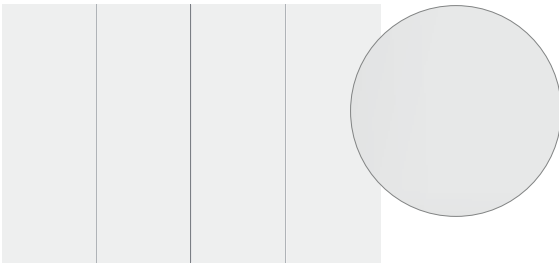

**Motiv 422**  
Aufliegendes, glattes Aluminiumblech

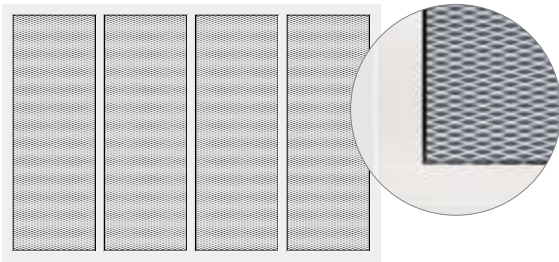

**Motiv 440**  
Innenliegende Streckgitterfüllung,  
Lüftungsquerschnitt 50%

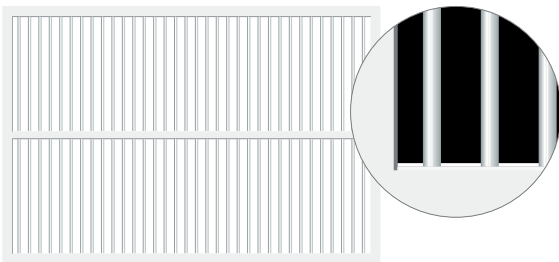

**Motiv 470**  
Füllung mit Aluminium-Stäben 20 x 20 x 2 mm,  
Lüftungsquerschnitt 80%

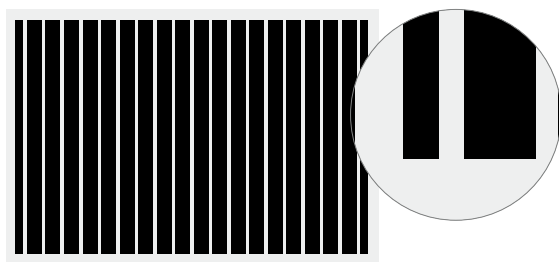

**NEU. Motiv 470 (ET 450)**  
Füllung mit verzinkten Quadratrohrstäben  
30 x 30 x 1 mm, Lüftungsquerschnitt 77%



**Motiv 480**  
Innenliegende Lamellenfüllung, auch erhältlich mit  
Lüftungsgitter, Aluminiumrahmen, Verglasung und  
Streckgitter-Füllung

## NEU. Motiv 497 mit dekorativen Laminaten

Für eine harmonische Fassadenansicht erhalten Sie das Motiv 497 in 15 "Natural"- und in 28 "Wood"-Dekoren.

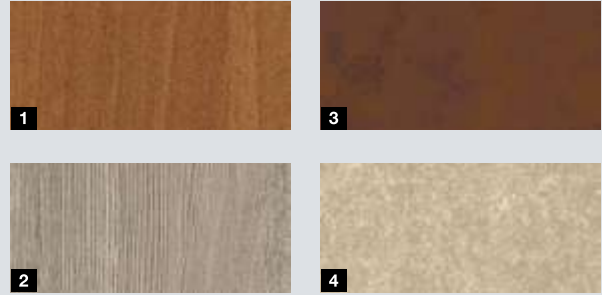

### TRESPA® METEON® Fassadenplatten

- |                                   |                                       |
|-----------------------------------|---------------------------------------|
| <b>1</b> Italian Walnut NW08 Matt | <b>3</b> Hardened Brown NM05 Matt     |
| <b>2</b> Halmstad NW28 Matt       | <b>4</b> Natural Chalkstone NA12 Matt |

Weitere Information finden Sie unter  
[www.trespa.com/de\\_DE/products/Naturals](http://www.trespa.com/de_DE/products/Naturals)  
[www.trespa.com/de\\_DE/products/wood-decors](http://www.trespa.com/de_DE/products/wood-decors)

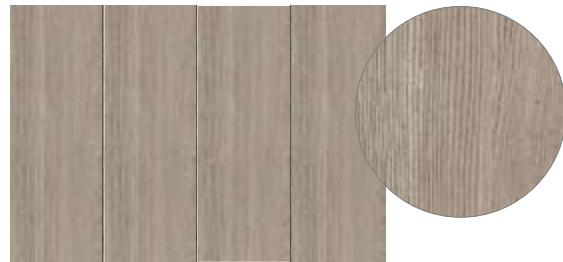

**NEU. Motiv 497**  
Füllung aus dekorativen Laminaten (HPL-Platten) frei wählbar,  
Motiv Wood und Naturals (Abb. zeigt TRESPA® METEON® Halmstad NW28 Matt)

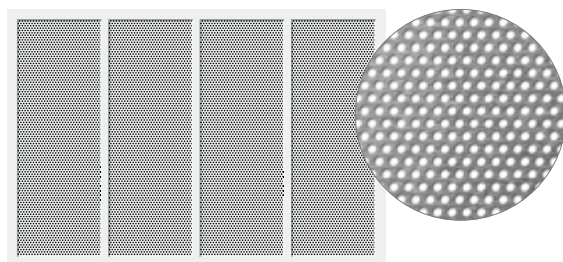

**NEU. Motiv 498**  
Füllung aus Stahl oder Aluminium, frei wählbar



**Motiv 499**  
Individuelles Motiv, frei kombinierte Motivvarianten oder  
aufliegende Füllung (Abbildung zeigt Grundplatte Cortenstahl)

# Füllungen und Farben

Mehr Spielraum für Ideen

## NEU. Füllungen für ET 500 / ST 500 Motiv 498

Für das Motiv 498 sind 180 verschiedene Füllungsarten erhältlich (Lochbleche und Streckgitter aus Stahl und Aluminium, Schweißgitter aus Stahl). Sie sind zudem in allen Farben erhältlich.

Weitere Information finden Sie unter <https://www.mevaco.de>

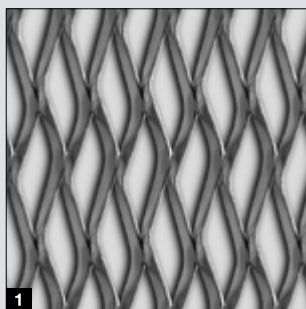

1 Welle 62 × 22 × 6

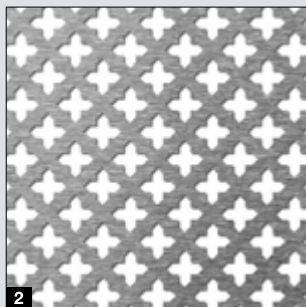

2 Kreuz 11

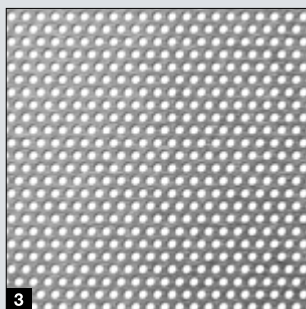

3 Rundlochung versetzt 4-6

## Farben N 500

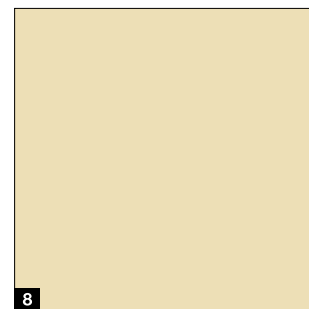
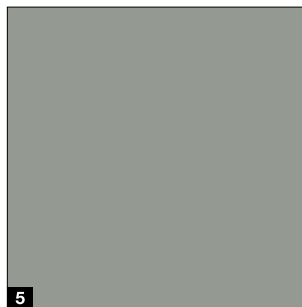
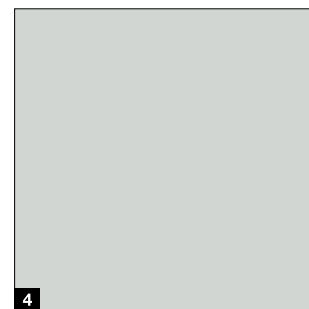
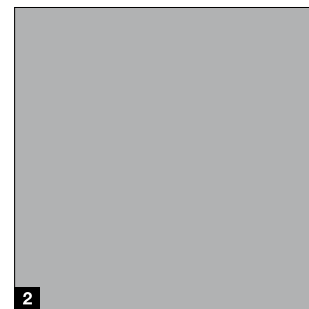
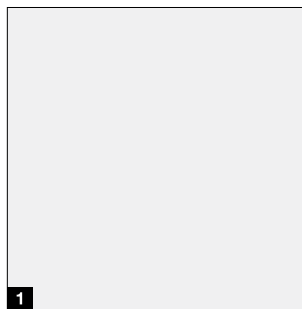

### RAL nach Wahl

Alle Tortypen erhalten Sie optional in rund 200 Farben nach RAL sowie in Sonderfarben.

### Bitte beachten:

Alle Farbangaben in Anlehnung an die jeweilige RAL-Farbe. Die Abbildungen der Farben und Oberflächen sind aus drucktechnischen Gründen nicht farbverbindlich. Lassen Sie sich von Ihrem Hörmann Vertriebspartner beraten.

### Standardfarbe

1 RAL 9016 Verkehrsweiß

### Vorzugsfarben

2 RAL 9007 Graualuminium

3 RAL 8028 Terrabraun

4 RAL 7040 Fenstergrau

5 RAL 7035 Lichtgrau

6 RAL 7016 Anthrazitgrau

7 RAL 6009 Tannengrün

8 RAL 1015 Hellelfenbein

## Farben ET 450 / ET 500 / ST 500



### Standardfarbe

- 1** RAL 9016 Verkehrsweiß (für ET 450)
- 2** RAL 9006 Weißaluminium (für ET 500, ST 500)

### Vorzugsfarben

- |   |                                  |                                  |
|---|----------------------------------|----------------------------------|
| <b>1</b> RAL 9016 Verkehrsweiß <sup>1)</sup>  | <b>7</b> RAL 7040 Fenstergrau    | <b>13</b> RAL 5014 Taubenblau    |
| <b>2</b> RAL 9006 Weißaluminium <sup>2)</sup> | <b>8</b> RAL 7035 Lichtgrau      | <b>14</b> RAL 5011 Stahlblau     |
| <b>3</b> RAL 9007 Graualuminium               | <b>9</b> RAL 7030 Steingrau      | <b>15</b> RAL 5003 Saphirblau    |
| <b>4</b> RAL 8028 Terrabraun                  | <b>10</b> RAL 7016 Anthrazitgrau | <b>16</b> RAL 3003 Rubinrot      |
| <b>5</b> RAL 8003 Lehm Braun                  | <b>11</b> RAL 6009 Tannengrün    | <b>17</b> RAL 1015 Hellelfenbein |
| <b>6</b> RAL 8001 Ockerbraun                  | <b>12</b> RAL 6005 Moosgrün      |                                  |

<sup>1)</sup> Vorzugsfarbe für ET 500 und ST 500

<sup>2)</sup> Vorzugsfarbe für ET 450

# Schwinger N 500

Ausstattung





### Durchdachte Torkonstruktion

Die robuste und offene Konstruktion garantiert ein präzises und sicheres Öffnen und Schließen. Durch die mechanische Aufschiebesicherung des Antriebs ist das Tor zudem sicher verriegelt.

### Stimmige Toransicht **1**

Für eine harmonische Toransicht sind Torblatt und Zargenrahmen flächenbündig angeordnet und farbgleich. Das Tor kann flächenbündig mit der Fassade, in der Laibung oder auch dahinter montiert werden.

### Sicherer Öffnungsmechanismus **2**

Stabile Hebelarme mit kugelgelagerten Lagerböcken sowie kugelgelagerte Laufrollen lassen das Tor ruhig, sicher und sehr präzise laufen. Das speziell dimensionierte Mehrfachfederpaket wirkt zweifach: Es unterstützt das sichere Öffnen und Schließen und verhindert zugleich ein Abstürzen des Torblatts. Die offene Konstruktion minimiert außerdem das Risiko von Quetschungen.

### Gut abgedichtet **3**

Doppelte Dichtungen an der Unterkante des Tores verhindern wirkungsvoll das Eindringen von Laub, Hagel und Schnee.

### Komfort mit Antrieb

Das Schwingtor N500 kann mit den Antrieben Supra-Matic E/P ausgestattet werden. Wird das Tor als Sammelgaragentor eingesetzt, sind die Antriebspakete Supra-Matic HT mit interner oder externer Steuerung erforderlich. In diesen Paketen sind zusätzlich die Lichtschranke EL301 sowie ein Federpaket für erhöhte Lebensdauer enthalten. Für die Montage des Antriebs ist keine zusätzliche Sturzhöhe erforderlich. Optional lässt sich das Tor auch per Hand über einen Griff bedienen oder zusätzlich verriegeln **4**.

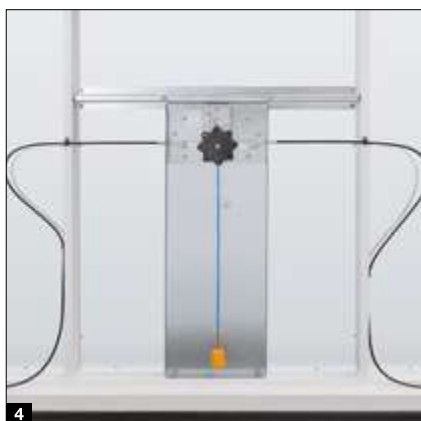

Berry-Schwingtore N80 für Einzelgaragen finden Sie in der Broschüre Berry-Schwingtore.

# NEU. Kipptor ET 450

Ausstattung

---





### **Permanente Funktionalität auch bei hoher Nutzung**

Die wartungsarme Torkonstruktion mit verschleißfreier Gegengewichtstechnik sorgt für ein leichtgängiges, sehr leises und sicheres Öffnen und Schließen. Sie ist für mindestens 250.000 Torzyklen ausgelegt.

### **Sanfter Torlauf ohne Ausschwenken des Torblatts <sup>1</sup>**

Dank der präzisen Rollenführung in der Führungsschiene bewegt sich das Tor leise und äußerst genau. Wird das Tor hinter der Öffnung oder mit Zargenrahmen montiert, kann das ET450 auch direkt an Straßen oder Gehwegen installiert werden, da der Torflügel nicht ausschwenkt.

### **Platzsparende Einbaumaße <sup>2</sup>**

Das ET 450 benötigt nur wenig Platz. In Kombination mit dem Antrieb SupraMatic HT 3 beträgt der Sturzbedarf lediglich 120 mm. Auch die seitlichen Anschläge sind platzsparend, mit einem Bedarf von nur 200 mm (Einbau hinter der Öffnung). Die geringe Zargentiefe von maximal 530 mm ermöglicht es, den Platz direkt neben dem Tor als Stellplatz zu nutzen. Die minimale Einschubtiefe führt auch im Deckenbereich zu mehr Platz.

### **Stabile und sichere Konstruktion <sup>3</sup>**

Die gesamte Torkonstruktion ist äußerst langlebig und erfordert nur wenig Wartung. Die verschleißfreie Gegengewichtstechnik ist für mindestens 250.000 Torzyklen ausgelegt. Zusätzlich sorgen doppelte Seilzüge dafür, dass das Torblatt nicht abstürzen kann. Der Torblattrahmen besteht aus 80 mm breiten und 60 mm tiefen Außenprofilen. Die Zargenrahmen und der Gewichtskasten sind serienmäßig verzinkt und optional in Torfarbe erhältlich.

### **Optimale Sicherheit mit integrierter Lichtschranke <sup>4</sup>**

Die offene Konstruktion bietet höchste Bediensicherheit im täglichen Einsatz. Sicherheitsabstände zwischen Torblatt und Baukörper sowie an den Unter- und Seitenkanten schützen zuverlässig vor Einklemmen. Ein speziell geformtes EPDM-Bodenprofil mit aktiver Schließkantensicherung trägt ebenfalls dazu bei. Seitliche und obere EPDM-Dichtungen sind optional erhältlich. Die zwei integrierten Lichtschranken zum Personenschutz sind bereits in der Zarge vormontiert.

Der Einsatz einer Schlupftür im ET 450 ist nicht möglich.



# NEU. Kipptor ET 500 Serie 3

Ausstattung

---





### **Dauerhaft funktionssicher auch bei hoher Frequenz**

Die wartungsarme Tor konstruktion mit verschleißfreier Gegengewichtstechnik öffnet und schließt leichtgängig, sehr leise und sicher. Sie ist für mindestens 250000 Torzyklen ausgelegt. Durch die geringe Zargentiefe kann auch der Platz direkt neben dem Tor als Einstellplatz genutzt werden.

### **Ruhiger Torlauf ohne Ausschwenken des Torblatts <sup>1</sup>**

Die exakte Rollenführung in der Führungsschiene lässt das Tor leise und äußerst präzise laufen. Erfolgt der Einbau hinter der Öffnung oder mit Zargenrahmen, kann das ET 500 Serie 3 auch direkt angrenzend an Straßen oder Fußwegen eingebaut werden, da der Torflügel nicht ausschwenkt.

### **Kompakte Einbaumaße <sup>2</sup>**

Das ET 500 Serie 3 benötigt kaum Platz: In Kombination mit einem Antrieb liegt der Sturzbedarf bei nur 120 mm (SupraMatic HT) bzw. 160 mm/200 mm (ITO 500 FU). Gleiches gilt für die seitlichen Anschläge: Der Platzbedarf beträgt hier 200 mm (Einbau hinter der Öffnung). Die geringe Zargentiefe von max. 530 mm führt dazu, dass auch der Platz direkt neben dem Tor als Einstellplatz genutzt werden kann. Dank minimaler Einschubtiefe bleibt im Deckenbereich ebenfalls mehr Platz frei.

### **Robuste und sichere Konstruktion <sup>3</sup>**

Die gesamte Tor konstruktion ist äußerst langlebig und wartungsarm: Die verschleißfreie Gegengewichtstechnik ist für mindestens 250000 Torzyklen ausgelegt. Zudem verhindern doppelte Seilzüge ein Abstürzen des Torblatts. Der Torblattrahmen ist aus 80 mm breiten und 90 mm tiefen Außenprofilen gefertigt. Die Zargenrahmen und der Gewichtskasten sind serienmäßig in Torfarbe erhältlich.

### **Vorbildliche Sicherheit dank zwei integrierter**

#### **Lichtschränken-Sets <sup>4</sup>**

Die offene Konstruktion überzeugt durch höchste Bediensicherheit im harten Alltagsbetrieb: Sicherheitsabstände zwischen Torblatt und Baukörper sowie an den Unter- und Seitenkanten sorgen für einen zuverlässigen Einklemmschutz. Seitliche und obere EPDM-Dichtungen sowie das EPDM-Bo denprofil mit aktiver Schließkantensicherung gehören zur serienmäßigen Ausstattung. Die zwei integrierten Lichtschranken, die dem Schutz von Personen dienen, sind bereits in der Zarge vormontiert und werden mit wenigen Handgriffen am Antrieb installiert.

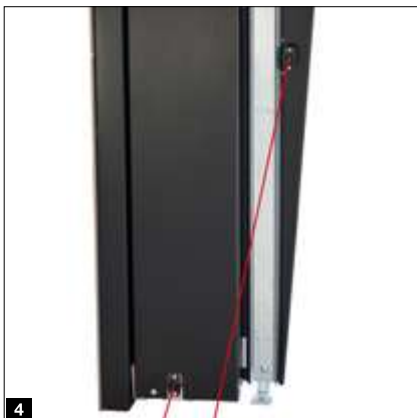

Der Einsatz einer **Schlupftür im ET 500** ist möglich. Weitere Informationen zu Schlupftüren finden Sie auf Seite 34.

# Schiebetor ST 500

Ausstattung

---

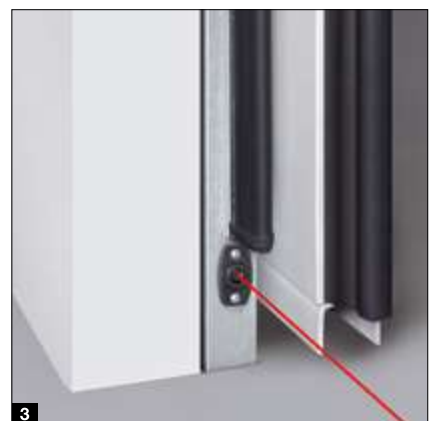



### **Minimaler Platzbedarf für optimale Raumnutzung**

Das Sammelgaragen-Schiebetor ST 500 benötigt nur sehr wenig Einbautiefe. So können Stellplätze auch direkt neben dem Tor genutzt werden. Durch den schmalen Zargenrahmen kann es auch bei sehr geringer Sturzhöhe eingebaut werden.

### **Besonders platzsparend <sup>1</sup>**

Die geringe Einbautiefe von 450 mm inkl. Antrieb ermöglicht den Einbau auch dort, wo Abhängungen an der Garagendecke montiert sind. Dank serienmäßigem Zargenrahmen ist die Montage selbst dann möglich, wenn kein Sturz vorhanden ist.

### **Robuste und sichere Konstruktion**

Die gesamte Torkonstruktion ist äußerst langlebig, wartungsfrei und für mindestens 250000 Torzyklen ausgelegt.

### **Ruhiger und sicherer Torlauf <sup>2</sup>**

Doppelte Laufrollen in der oberen Führungsschiene und kugelgelagerte Führungsrollen am Boden bieten einen ruhigen, leisen Torlauf und ein fast geräuschloses Öffnen und Schließen. Auch im Abstellbereich erhält das Tor dadurch einen sicheren Halt.

### **Vorbildliche Sicherheit <sup>3</sup>**

Serienmäßige Sicherheitsprofile an den Schließkanten des Tores und eine standardmäßig vormontierte Lichtschranke im Öffnungsbereich bieten umfassenden Schutz vor Verletzungen und Sachschäden.

# Nebentüren und Schlupftüren

Einfacher Zugang zur Garage

## Nebentüren <sup>1</sup>

### Ausstattungen

- 1-flügeliges Türelement
- 80 mm Rahmenkonstruktion, verzinkt und pulvergrundbeschichtet in Weißaluminium, RAL 9006
- 60 mm Zargenprofil aus verzinktem Vierkantrrohr, pulverbeschichtet in Türblattfarbe
- NT ET 500: verdeckt liegende Bänder <sup>3</sup>
- NT N 500: 3D-Aluminiumbänder <sup>3</sup>
- Drückergarnitur <sup>6</sup>
- optional: integrierter Türschließer mit Gleitschiene, mit / ohne Feststelleinheit (NT ET 500) <sup>4</sup>
- optional: Türschließer mit Gleitschiene, mit / ohne Feststelleinheit (NT N 500) <sup>7</sup>
- flächenbündige Ansicht und umlaufende Abdichtung (NT ET 500) <sup>7</sup>

## Schlupftüren <sup>2</sup>

### Torausführungen

- Kipptor ET 500, Schiebetor ST 500 und Schwingtor N 500
- Motive 412, 413, 432, 433, 420, 422, 470, 480, 405, 400, 497<sup>1</sup>, 498<sup>1</sup> und 499

### Ausstattung

- 80 mm Rahmenkonstruktion, verzinkt und pulvergrundbeschichtet in Weißaluminium, RAL 9006
- ET 500: Drückergarnitur <sup>6</sup> und verdeckt liegende Bänder <sup>3</sup>
- ST 500: Drückergarnitur (Innen) <sup>6</sup> bzw. Zuggriff (Außen) <sup>5</sup> und verdeckt liegende Bänder <sup>3</sup>
- unsichtbar integrierter Türschließer mit Gleitschiene, mit / ohne Feststelleinheit <sup>4</sup>
- flächenbündige Ansicht und umlaufende Abdichtung <sup>7</sup>
- optional: absenkbare Bodendichtung <sup>8</sup>

### Beschläge

- Einsteckschloss mit Profilzylinder
- optional: Doppelzylinderschloss <sup>9</sup>
- Drückergarnitur gekröpft, mit Ovalrosetten aus schwarzem Kunststoff <sup>10</sup>
- auf Wunsch auch als Wechselgarnitur
- optional in Aluguss Naturton <sup>11</sup>, Edelstahl poliert <sup>12</sup> oder Edelstahl gebürstet <sup>13</sup> lieferbar

<sup>1)</sup> nur ET 500-3



Nebentür  
NT ET 500

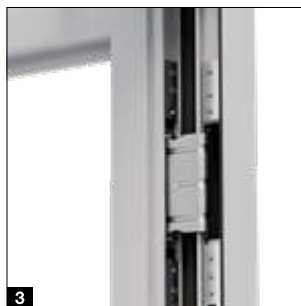



Nebentür  
NT N 500



Schlupftür

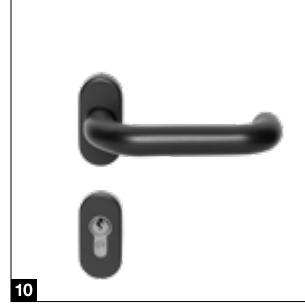

# Antriebe

## SupraMatic 4

### Supra-schnelle Toröffnung und smarte Zusatzfunktionen

- bis zu 75% höhere Öffnungsgeschwindigkeit<sup>1)</sup> von bis zu 25 cm/s
- smarte Bedienung mit der Hörmann BlueSecur App
- komfortable Garagenbelüftung
- zusätzliche Öffnungshöhe
- bis zu 3-mal (SupraMatic E) bzw. 5-mal<sup>1)</sup> (SupraMatic P) hellere LED-Beleuchtung
- kinderleichte Programmierung durch zweifache 7-Segment-Anzeige
- hochwertige Edelstahl-Antriebshaube
- Vernetzung zu Smart Home Systemen durch serienmäßige HCP-Schnittstelle<sup>2)</sup>
- geringer Stromverbrauch im Standby von unter 1 Watt



 **BiSecur**

Serienmäßiger 4-Tasten-Handsender HSE 4 BS, Strukturoberfläche Schwarz mit Chromkappen

Garagentor-Antriebe	SupraMatic E	SupraMatic P	SupraMatic HT 3
Schwingtor N 500	○	○	○
Kipptor ET 450 / ET 500 / Schiebetor ST 500	–	–	●
Bluetooth-Empfänger für Hörmann BlueSecur App	integriert, ein- und ausschaltbar	integriert, ein- und ausschaltbar	optional (HET-BLE)
HCP-Bus-Anschluss	integriert	integriert	integriert <sup>2)</sup>
Zyklen pro Tag / Stunde	25 / 10	50 / 10	150 / 20
Zug- und Druckkraft	650 N	750 N	1000 N
Spitzenkraft	800 N	1000 N	1200 N
Öffnungsgeschwindigkeit max.	25 cm/s	28 cm/s	22 cm/s
Beleuchtung	20 LED	30 LED-Lauflicht	–
Torbreite max.	5500 mm	6000 mm	6000 mm
Torfläche max.	13,75 m <sup>2</sup>	15 m <sup>2</sup>	17,25 m <sup>2</sup>

● = Standard ○ = Optional – = nicht möglich

<sup>1)</sup> im Vergleich zum ProMatic Serie 3

<sup>2)</sup> beim Antrieb SupraMatic HT 3 nicht kompatibel mit KNX-Gateway

### Leistungsstarker Antrieb mit Soft-Start und Soft-Stopp

- schnelle Öffnungsgeschwindigkeit von bis zu 0,5 m/s
- Soft-Start und Soft-Stopp für einen leisen und schonenden Torlauf
- wahlweise 2. Öffnungshöhe
- serienmäßige Not-/Wartungsentriegelung
- Not-/Wartungsentriegelung über Bowdenzug am Führungsschlitten (optional von außen möglich)
- optional gesicherte Entriegelung innen/außen (ideal für den Einsatz an Fassadentoren)
- Einstellungen über Bedienfeld an separater Steuerung
- automatischer Zulauf<sup>1)</sup>
- vorbereitet für Fahrbahnregelung<sup>1)</sup>
- integrierte Zeitschaltuhr-Funktion<sup>2)</sup>
- adaptive Torlaufkontrolle mit intelligenter Geschwindigkeitsregelung



#### Hörmann BlueControl App

zur smarten Einrichtung und Einstellung der Torsteuerung

#### Garagentor-Antriebe

#### ITO 500 FU

Schwingtor N 500	–
Kipptor ET 450	–
Kipptor ET 500 / Schiebetor ST 500	○
Bluetooth-Empfänger für Hörmann BlueControl App	integriert
Bluetooth-Empfänger für Hörmann BlueSecur App	optional (HET-BLE)
HCP-Bus-Anschluss	integriert
Zyklen pro Tag / Stunde	450 / 30
Zug- und Druckkraft	1500 N
Spitzenkraft	2000 N
Öffnungsgeschwindigkeit max.	50 cm/s
Torbreite max.	6000 mm
Torfläche max.	18 m <sup>2</sup>

● = Standard ○ = Optional – = nicht möglich

<sup>1)</sup> nur in Verbindung mit Signalleuchtenanschluss und Lichtschanke / Lichtgitter

<sup>2)</sup> mit Steuerung 560



#### Die Steuerung zum Antrieb

Über das Menü der optimal abgestimmten Steuerung zum ITO 500 FU können z. B. gewünschte Aufhaltezeiten und optische Anzeigen von Signalleuchten schnell und problemlos eingestellt werden.



#### Signalleuchtenanschlüsse

Signalleuchten sichern und regeln die Einfahrt und Ausfahrt der Toranlage. Gelbe Signalleuchten warnen bei Torbewegung, rot/grüne Signalleuchtenanschlüsse dienen der optischen Anzeige für die Einfahrts- und Ausfahrtsregelung.

# Zubehör

Handsender



**HS 5 BS**  
4 Tastenfunktionen plus Abfrage-  
taste, Hochglanzoberfläche  
Schwarz oder Weiß



**HS 5 BS**  
4 Tastenfunktionen plus Abfrage-  
taste, Strukturoberfläche Schwarz  
matt



**HS 4 BS**  
4 Tastenfunktionen,  
Strukturoberfläche Schwarz matt



**HS 1 BS**  
1 Tastenfunktion,  
Strukturoberfläche Schwarz matt



**HSE 1 BS**  
1 Tastenfunktion, inkl. Öse  
für Schlüsselanhänger,  
Strukturoberfläche Schwarz  
matt



**HSE 4 BS**  
4 Tastenfunktionen, inkl. Öse  
für Schlüsselanhänger,  
Strukturoberfläche Schwarz  
matt mit Chrom- oder Kunst-  
stoffkappen



**HSE 4 BS**  
4 Tastenfunktionen, inkl. Öse für Schlüsselanhänger  
Hochglanzoberfläche mit Chromkappen,  
Farben (Abb. von links): Weiß, Anthrazitgrau,  
Frozen Grey, Classic Grey, Carbon, Silber



**RSC2**  
2 Tastenfunktion, inkl. Öse für  
Schlüsselanhänger,  
Strukturoberfläche Schwarz matt,  
Rollingcode Funksystem (433 MHz)



**HSD 2-C BS**  
Hochglanz verchromt,  
2 Tastenfunktionen, auch als  
Schlüsselanhänger verwendbar



**HSZ 1 BS / HSZ 2 BS**  
1 bzw. 2 Tastenfunktionen,  
zum Einschub in  
Kfz-Zigarettenanzünder



**Handsenderstation**  
in Hochglanzoberfläche Schwarz  
oder Weiß, Strukturoberfläche  
Schwarz matt,  
für HS 5 BS, HS 4 BS, HS 1 BS



**Handsenderhalterung**  
zur Wandmontage oder Befesti-  
gung an der Sonnenblende eines  
PKW, transparent,  
für HS 5 BS, HS 4 BS, HS 1 BS  
sowie HSE 1 BS und HSE 4 BS



Das komplette Zubehörprogramm finden Sie in der  
Broschüre Torantriebe und Smart Home Systeme.



**Funk-Codetaster  
FCT 3 BS**  
3 Funktionen, mit beleuchteten Tasten, Unterputz- bzw. Aufputzmontage möglich, Kunststoffgehäuse in Lichtgrau RAL 7040 (auch mit 10 Funktionen und Klappdeckel, lackiert in Weißaluminium RAL 9006 erhältlich)



**Funk-Codetaster  
FCT 10 BS**  
10 Funktionen, mit beleuchteten Tasten und Klappdeckel, Unterputz- bzw. Aufputzmontage möglich, Kunststoffgehäuse lackiert in Weißaluminium RAL 9006



**Funk-Fingerleser  
FFL 25 BS**  
2 Funktionen, bis zu 25 Fingerabdrücke, mit Klappdeckel, Unterputz- und Aufputzmontage möglich, Kunststoffgehäuse lackiert in Weißaluminium RAL 9006



**Standsäulen**  
mit Schraubsockel zur Montage auf dem Boden, Oberfläche in Weißaluminium RAL 9006, Rohr 90 x 90 mm, auch als Betonierausführung erhältlich

**Standsäule STN 1**  
zur Aufnahme von 1 Befehlsgerät auf der Oberfläche, Höhe 1050 mm

**Standsäule STN 1-1**  
zur Aufnahme von 2 Befehlsgeräten oder 1 Befehlsgerät und 1 Signalleuchte, Höhe 1200 mm

Für Befehlsgeräte:  
CTR 1b-1, CTR 3b-1, CTV 3-1, CTP 3-1, TTR 1000-1, FL 150, STUP 50, LED-Duo-Signalleuchte rot / grün

Taster



**Transpondertaster  
TTR 1000-1**  
1 Funktion, 1000 einlernbare Schlüssel, Lieferumfang: 1 Schlüssel und 1 Karte (weitere auf Wunsch), Zink-Druckguss-Gehäuse in Weißaluminium RAL 9006



**Codetaster  
CTP 3-1**  
3 Funktionen, mit beleuchteter Beschriftung und berührungsempfindlicher schwarzer Touchfläche, Zink-Druckguss-Gehäuse in Weißaluminium RAL 9006



**Codetaster  
CTR 1b-1 / 3b-1**  
1 bzw. 3 Funktionen, Kunststoffgehäuse in Lichtgrau RAL 7040



**Codetaster  
CTV 3-1**  
3 Funktionen, besonders robust mit Metalltastatur, Zink-Druckguss-Gehäuse in Weißaluminium RAL 9006 mit Edelstahlblende



**Fingerleser  
FL 150**  
2 Funktionen, Ansteuerung durch Fingerabdruck, bis zu 150 Fingerabdrücke speicherbar, Zink-Druckguss-Gehäuse in Weißaluminium RAL 9006 mit Edelstahlblende



**Schlüsseltaster  
1 STUP 50  
2 STAP 50**  
Unterputz- und Aufputzausführung, inkl. 3 Schlüssel, Zink-Druckguss-Gehäuse in Weißaluminium RAL 9006 mit Edelstahlblende

# Größen und Einbaudaten

## Größenbereiche

### Motive 412, 413

Tore mit Stahl-Lochblech-Füllung

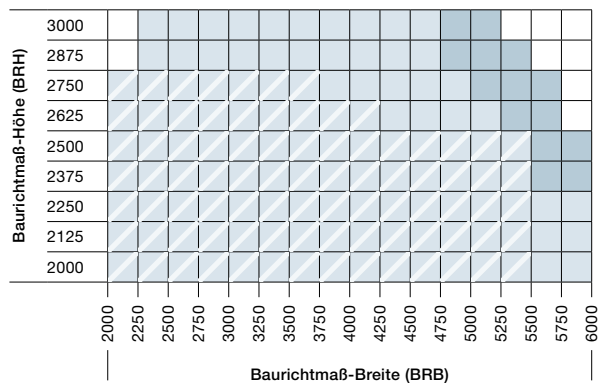

### Motive 432, 433

Tore mit Aluminium-Lochblech-Füllung

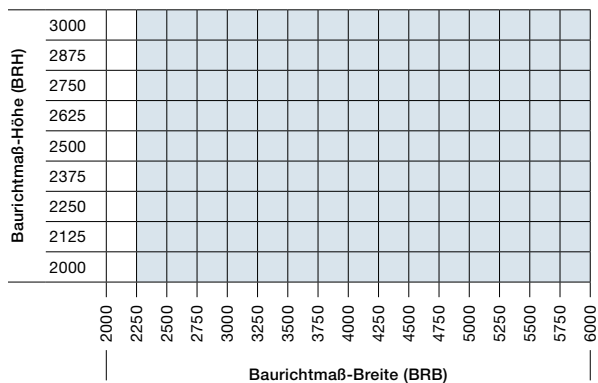

### Motiv 420

Tore mit innenliegender Aluminium-Blechfüllung

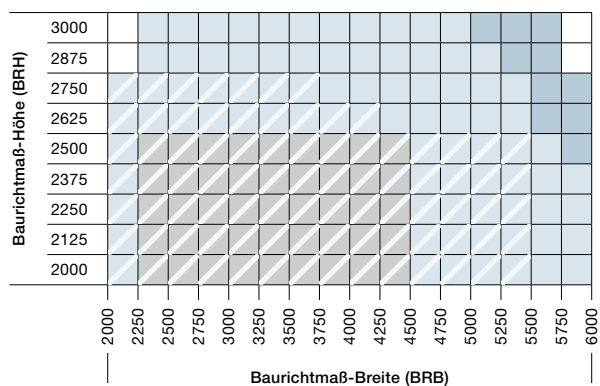

### Motiv 480

Tore mit Lamellenfüllung

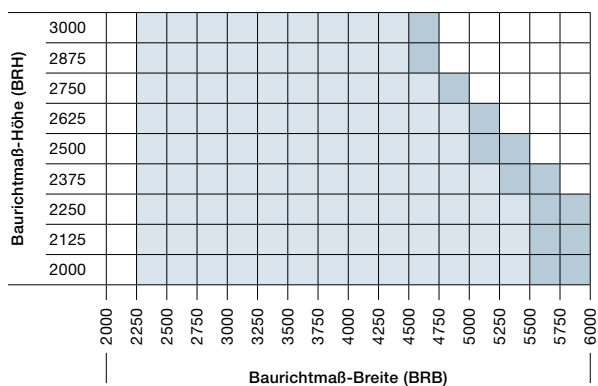

### Motive 402

Tore mit aufliegender Sickenblechfüllung

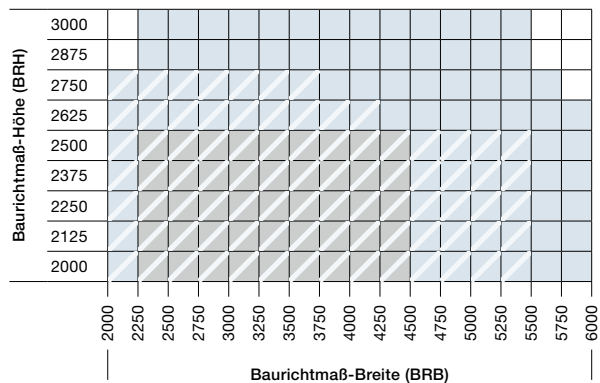

### Motive 414



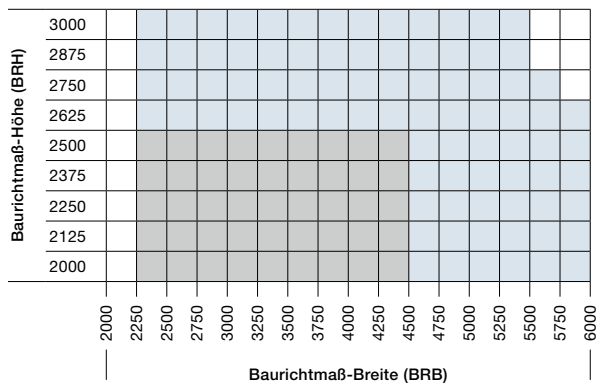

Tore mit aufliegender Sickenblechfüllung

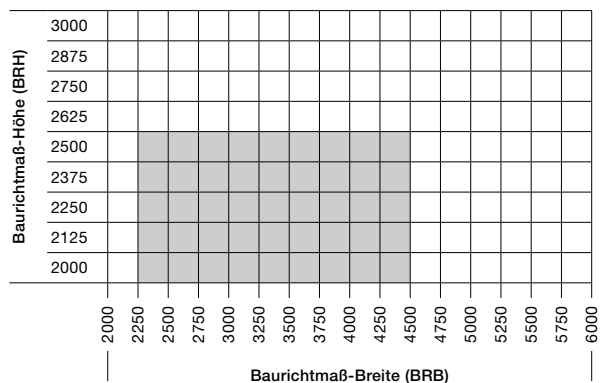

### Motive 416

Tore mit aufliegender Sickenblechfüllung und Gitterfüllung



-  ET500 Serie 3
-  ET450
-  ST500
-  N500

Maße in mm

**Motiv 422**

Tore mit aufliegender Aluminium-Blechfüllung

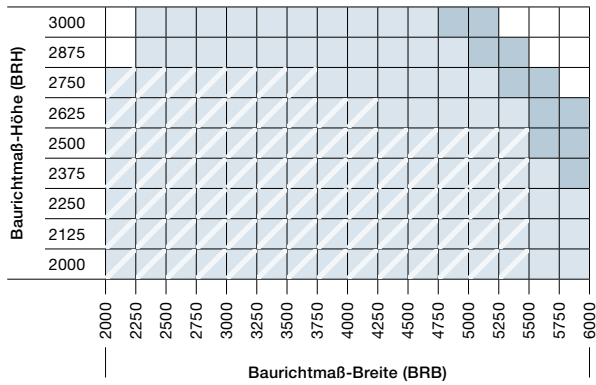
**Motiv 400**

Tore für bauseitig innenliegende Füllung

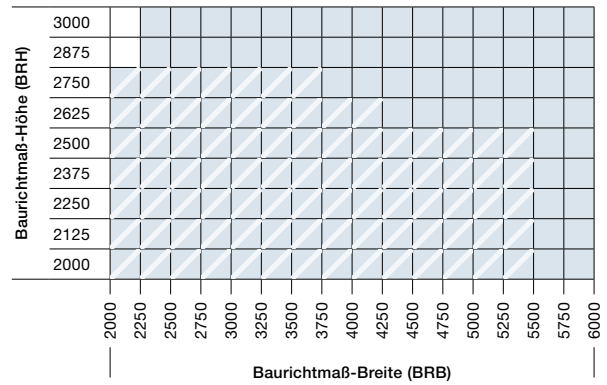
**Motiv 405**

Tore für bauseitig aufliegende Füllung

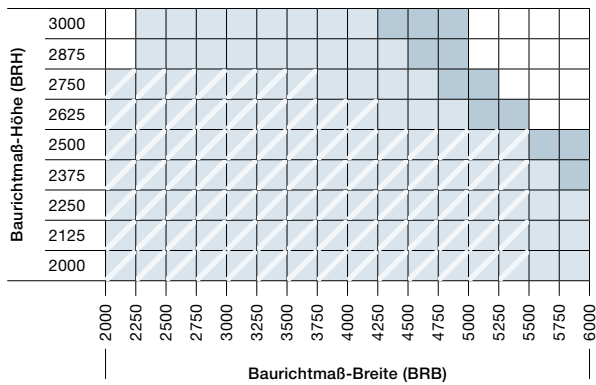
**Motiv 403**

Tore mit innenliegender Schweißgitterfüllung

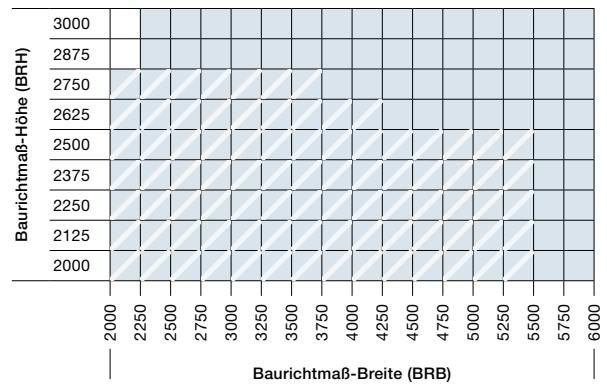
**Motiv 440**

Tore mit innenliegender Streckgitterfüllung

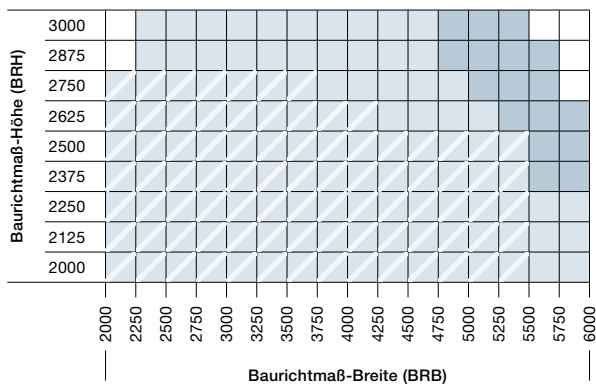
**Motiv 470**

Füllung mit Aluminium-Stäben 20 x 20 x 2 mm

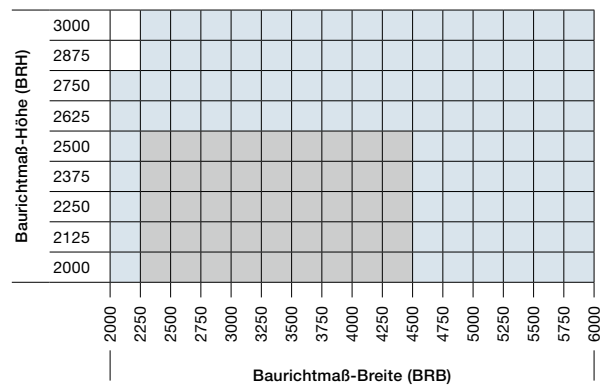
**Motiv 499**

Tore mit kombinierter Füllung

Maße in mm

**Hinweis**

Das jeweils maximale Füllungsgewicht entnehmen Sie bitte den Einbaudaten.

# Größen und Einbaudaten

NEU. ET450, ET500-3

## NEU. ET450 Einbau hinter der Öffnung

Vertikalschnitt

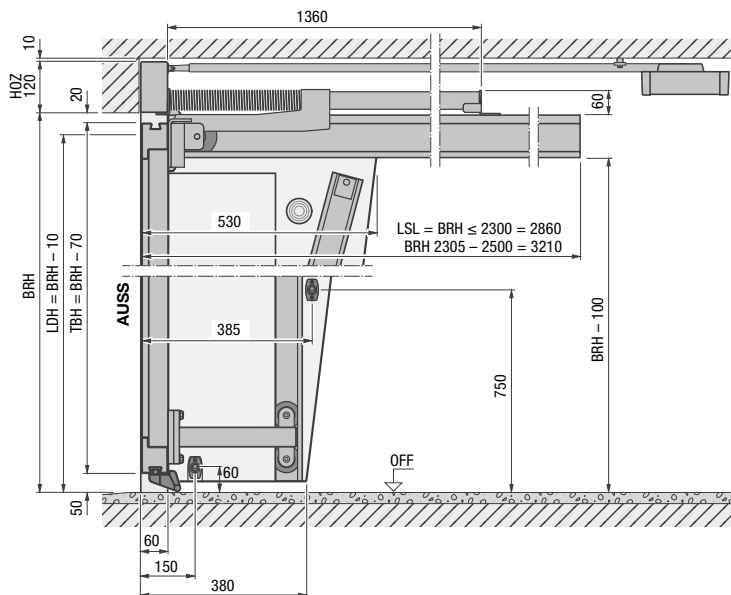

## NEU. ET450 Einbau in der Öffnung (flächenbündig)

Vertikalschnitt

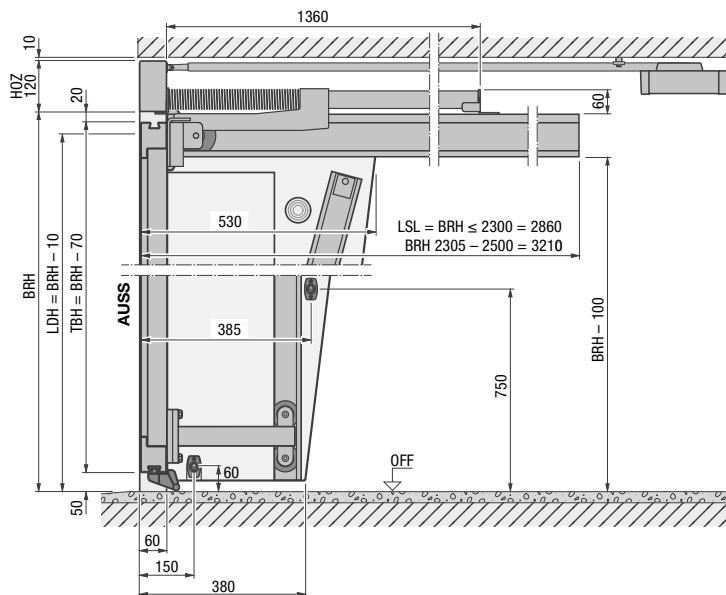

Horizontalschnitt

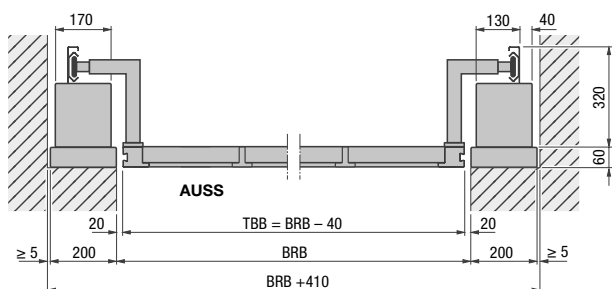

Horizontalschnitt

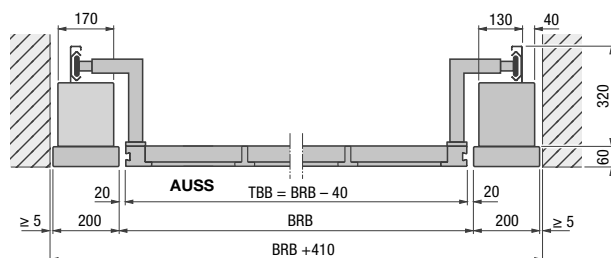

## Erläuterungen

AUSS	Außen
BRB	Baurichtmaß-Breite = Bestellmaß
BRH	Baurichtmaß-Höhe = Bestellmaß
HOZ	Höhe Oberzarge
LDH	Lichte Durchfahrthöhe
LSL	Laufschienlänge
OFF	Oberkante Fertigfußboden
TBB	Torblattbreite
TBH	Torblatthöhe

## ET450

### Einschubtiefe mit Antrieb

SupraMatic HT:	
BRH 2000 - 2200	3260
BRH 2205 - 2450	3510
BRH 2455 - 2500	4185

### Sturzbedarf SB

SupraMatic HT

Bei Einbau mit Sturz muss die minimale Sturzhöhe HOZ +10 mm betragen.

### Lichte Durchfahrthöhe LDH

BRB < 6000 = BRH - 10

### Lichte Öffnungsbreite LB

BRB = LB 2250 - 4500

## ET500-3 Einbau hinter der Öffnung

Vertikalschnitt

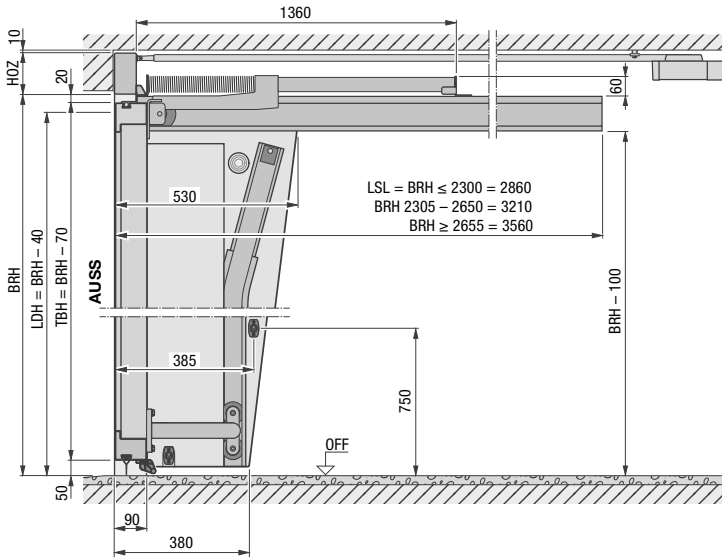

Horizontalschnitt

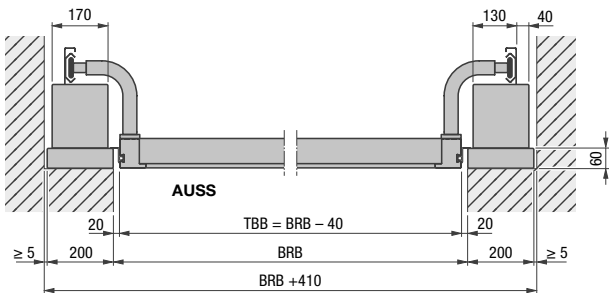

## ET500-3 Einbau in der Öffnung (flächenbündig)

Vertikalschnitt

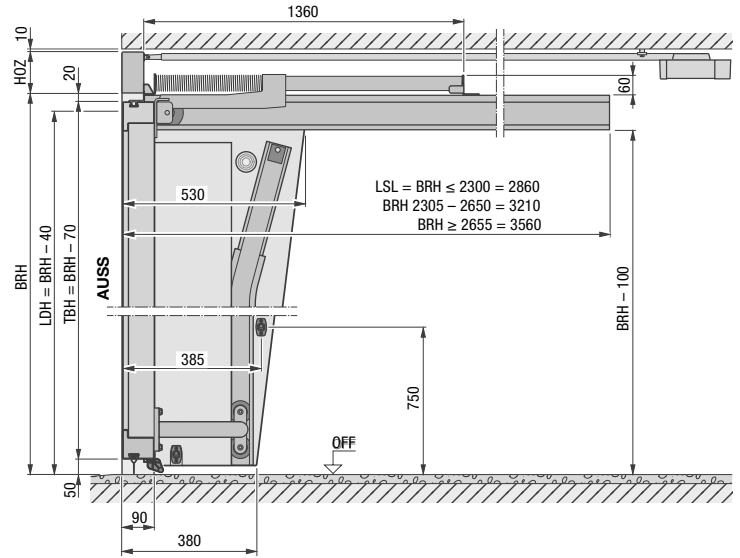

Horizontalschnitt

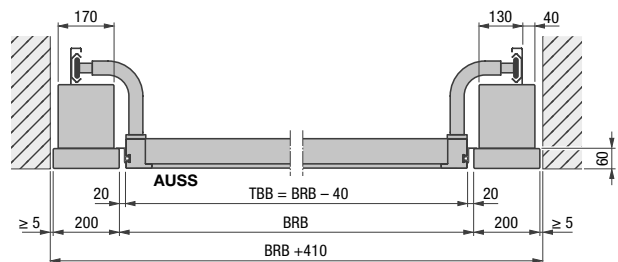

## Erläuterungen

<b>AUSS</b>	Außen
<b>BRB</b>	Baurichtmaß-Breite = Bestellmaß
<b>BRH</b>	Baurichtmaß-Höhe = Bestellmaß
<b>HOZ</b>	Höhe Oberzarge
<b>LDH</b>	Lichte Durchfahrts Höhe
<b>LSL</b>	Laufschiene Länge
<b>OFF</b>	Oberkante Fertigfußboden
<b>TBB</b>	Torblattbreite
<b>TBH</b>	Torblatthöhe

## ET500-3

### Einschubtiefe mit Antrieb

SupraMatic HT:	
BRH 2000 - 2200	3260
BRH 2205 - 2450	3510
BRH 2455 - 3000	4185
ITO 500 FU:	
BRH 2000 - 2650	3900
BRH 2655 - 3000	4900

### Sturzbedarf SB

SupraMatic HT / ITO 500 FU  
Bei Einbau mit Sturz muss die minimale Sturzhöhe HOZ + 10 mm betragen.

### Lichte Öffnungshöhe LH

BRH = LH 2000 - 3000

### Lichte Durchfahrts Höhe LDH

BRB < 6000 = BRH - 40  
mit Schlupftür = BRH - 40

### Seitlicher Platzbedarf SPB

ET 500 hinter der Öffnung 200 mm

### Lichte Öffnungsweite LB

BRB = LB 2250 - 6000

### Ausschwenkbereich AB bei flächenbündigem Einbau

ET 500 0

### Zargentiefe ZT-a / ZT-b

ET 500 530 / 380

Maße in mm

# Größen und Einbaudaten

ST500, N500

## ST500 Einbau hinter der Öffnung

Vertikalschnitt

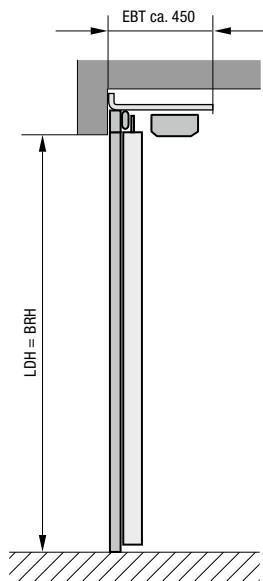

Horizontalschnitt

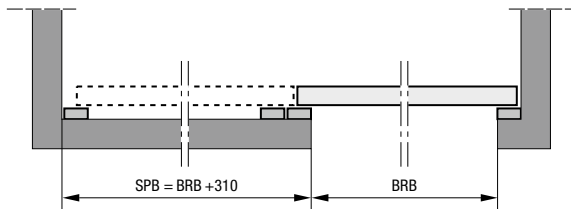

## ST500

Baurichtmaß-Höhe BRH = Lichte Öffnungshöhe LH  
BRH 2000 – 3000

Baurichtmaß-Breite BRB = Lichte Öffnungsbreite LB  
BRB 2250 – 6000

Lichte Durchfahrtsbreite LDB  
(abhängig von der Einbausituation)  
LDB = BRB – 60

Maße in mm

## N500 Einbau hinter der Öffnung

Vertikalschnitt

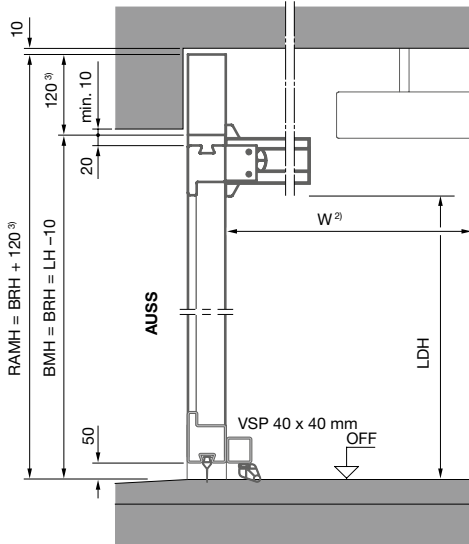

- Lichte Durchfahrtshöhe bis BRB 3995 mm = BRH - 130 mm
- Lichte Durchfahrtshöhe ab BRB 4000 mm = BRH - 170 mm

## N500 Einbau in der Öffnung (flächenbündig mit der Fassade)

Vertikalschnitt

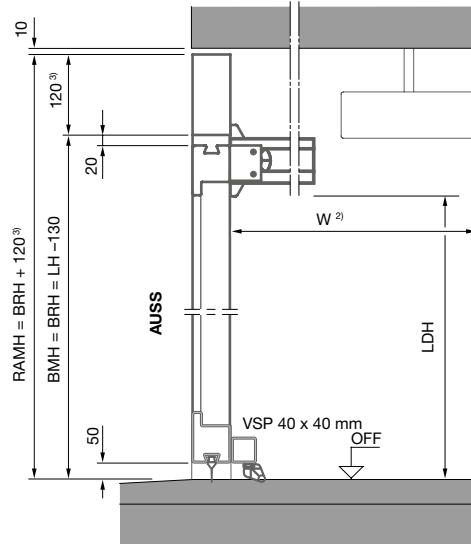

- Lichte Durchfahrtshöhe bis BRB 3995 mm = BRH - 130 mm
- Lichte Durchfahrtshöhe ab BRB 4000 mm = BRH - 170 mm

Horizontalschnitt

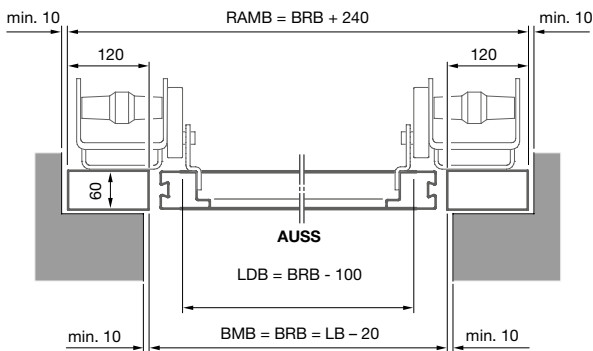

Horizontalschnitt

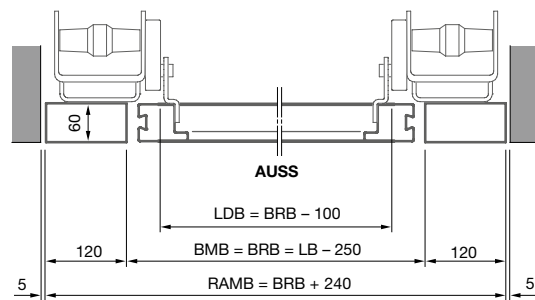

- 3) 120 mm Füllungsdicke max. 20 mm  
160 mm Füllungsdicke max. 45 mm

## N500

Gesamtlänge Antrieb GLA

SupraMatic HT:

BRH < 2500 3200

BRH < 2750 3450

Lichte Durchfahrtshöhe LDH

BRB < 4000 = BRH - 130

BRB ≥ 4005 = BRH - 170

Lichte Durchfahrtshöhe LDB

LDB = BRB - 100

Maße in mm

### Hinweis

Weitere Informationen finden Sie in den Einbaudaten oder fragen Sie Ihren Hörmann Vertriebspartner.

# Größen und Einbaudaten

## Schlupf- und Nebentüren

### ET500 mit Schlupftür

#### Vertikalschnitt

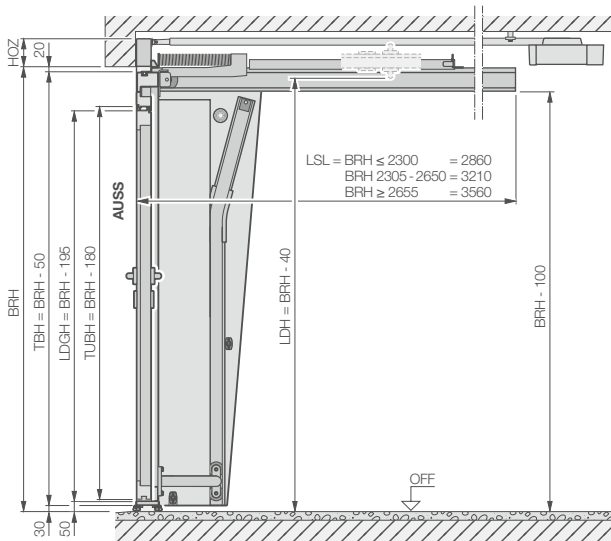

#### Horizontalschnitt

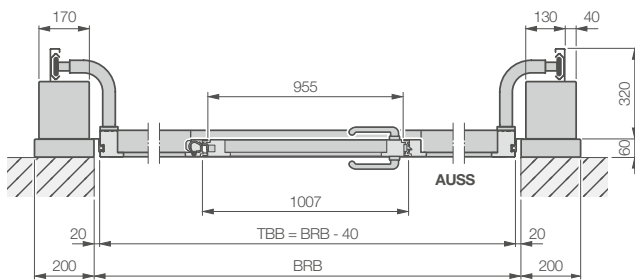

### ST500 mit Schlupftür

#### Vertikalschnitt

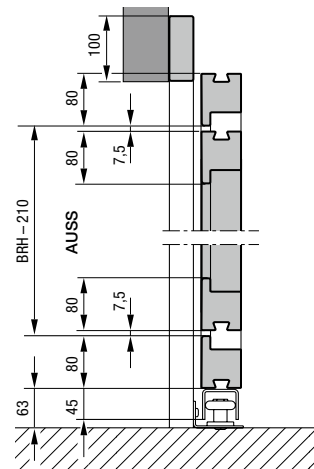

#### Horizontalschnitt

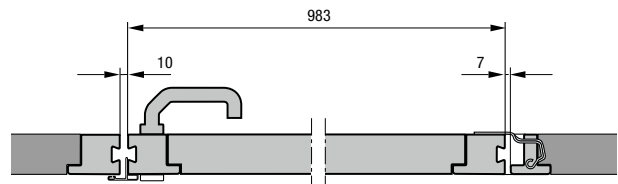

## Erläuterungen

- AUSS** Außen
- BRB** Baurichtmaß Breite = Bestellmaß
- BRH** Baurichtmaß Höhe = Bestellmaß
- LDH** Lichte Durchfahrts Höhe
- LDGH** Lichte Durchgangshöhe
- LSL** Laufschielenlänge
- OFF** Oberkante Fertigfußboden
- TBB** Torblatt Breite
- TBH** Torblatt Höhe
- TÜBH** Türblatt Höhe
- Y** Dicke der aufliegenden Füllung

#### Hinweis

Weitere Informationen finden Sie in den Einbaudaten oder fragen Sie Ihren Hörmann Vertriebspartner.

Maße in mm

## Nebentür Einbau in der Öffnung

Vertikalschnitt

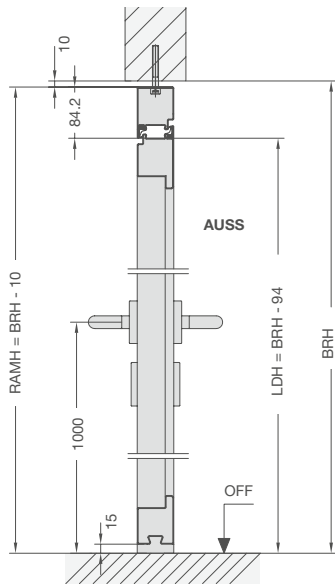

## Nebentür Einbau hinter der Öffnung

Vertikalschnitt

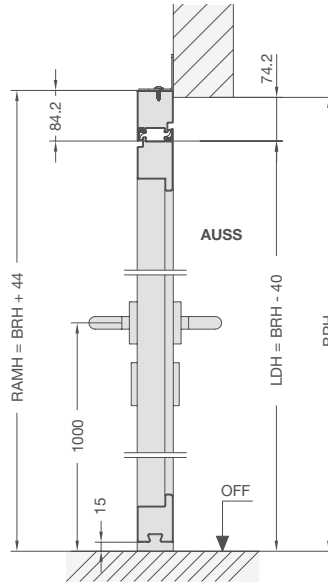

Horizontalschnitt

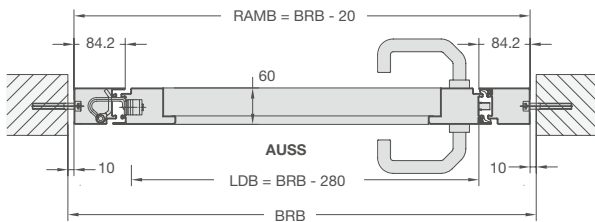

Horizontalschnitt

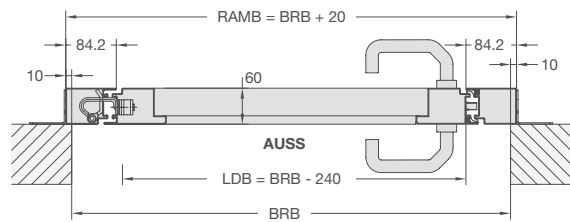

## Durchgangsbreite bei einem Öffnungswinkel von 90°

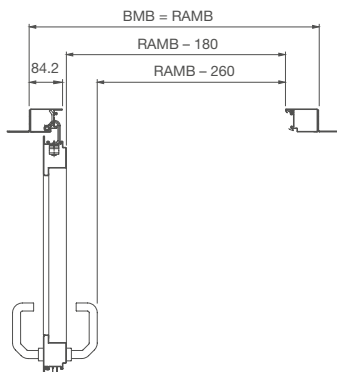

## Erläuterungen

- BRB** Baurichtmaß-Breite
- BRH** Baurichtmaß-Höhe
- LDB** Lichte Durchfahrtsbreite
- LDH** Lichte Durchfahrts Höhe
- RAMB** Rahmenaußenmaß Breite = Bestellmaß
- RAMH** Rahmenaußenmaß Höhe = Bestellmaß

Lichte Durchgangshöhe LDH  
max. 2940 mm

Lichte Durchgangsbreite LDB  
max. 1363 mm

Maße in mm

# Hörmann. Mit Sicherheit fürs ganze Leben.

Produkte von Hörmann sorgen dank höchster Qualität dafür, dass Wohn-, Objekt- und Industriebauten funktionieren – nachhaltig, zuverlässig und wirtschaftlich. Sie sind ein entscheidender Teil Ihres Gebäudes – und bleiben es auf Dauer.



Für weitere Informationen scannen Sie einfach den QR-Code

**INDUSTRIETORE. VERLADETECHNIK.  
SCHIEBETORE. OBJEKTTÜREN.  
ZUFAHRTSKONTROLLSYSTEME.**



Die gezeigten Produkte sind teilweise mit Sonderausstattungen ausgeführt und entsprechen nicht immer der Standardausführung. Die abgebildeten Oberflächen und Farben sind aus drucktechnischen Gründen nicht farbverbindlich. Alle RAL-Farbangaben sind in Anlehnung an die jeweilige RAL-Farbe. Urheberrechtlich geschützt. Nachdruck, auch auszugsweise, nur mit unserer Genehmigung. Änderungen vorbehalten.