



# SCHNELLAUFTORE

**NEU.** Wirtschaftliches Schnellauftor V 5025 Z mit flexiblem Torbehang und Zipper-Technologie

**HÖRMANN**





4



20



36

# Inhalt

4 **Gute Gründe für Hörmann**

20 **Anwendungsbereiche**

22 Wärmegedämmte Außentore

24 Robuste Außentore

26 Flexible Innentore

30 Innentore für Kühl- und Tiefkühlbereiche

32 Innentore für Handel und Lebensmittelindustrie

34 Innentore für individuelle Anforderungen

36 **Ausführungen, Zubehör, Technik**

38 Turbo-Spiraltore

40 Spiraltore und Speed-Sektionaltore HS

44 Speed-Sektionaltor IsoSpeed Cold 100

48 Flexibles Innen- und Außentor mit Zipper-Technologie

50 Flexible Innen- und Außentore

52 Flexible Innentore mit SoftEdge-Abschlussprofil

56 Flexible Innentore

62 Faltschnellauftore

66 Individuelle Farbgebung

68 Steuerungen

72 Zubehör

# Markenqualität Made in Germany



Das Familienunternehmen Hörmann bietet alle wichtigen Bauelemente für das Bauen und Modernisieren aus einer Hand. Sie werden in hochspezialisierten Werken nach dem neuesten Stand der Technik gefertigt. Darüber hinaus arbeiten unsere Mitarbeiter intensiv an neuen Produkten, ständigen Weiterentwicklungen und Detailverbesserungen. So entstehen Patente und Alleinstellungen am Markt.





**WIR DENKEN UND HANDELN GRÜN.** Als Familienunternehmen sind wir uns der Verantwortung für nachfolgende Generationen bewusst und bieten auf Kundenwunsch alle Produkte für den Objektbau optional CO<sub>2</sub>-neutral an. Damit besteht die Möglichkeit, mit der Kaufentscheidung die Kompensationskosten für verbleibende Emissionen zu übernehmen und so aktiv einen Beitrag zu leisten. Hörmann verfolgt mit der Nachhaltigkeitsstrategie das Ziel, Emissionen zu reduzieren und zu vermeiden. Wir decken unseren kompletten Strombedarf an allen europäischen Produktionsstandorten zu 100% mit bezogenem Ökostrom aus erneuerbaren Energien (in Frankreich aus Atomstrom). Zusätzlich reduzieren wir durch viele weitere Maßnahmen unseren Verbrauch und sparen jährlich mehr als 75000 Tonnen CO<sub>2</sub> ein. Die verbleibenden Emissionen kompensieren wir durch die Förderung von zertifizierten Klimaschutzprojekten in Kooperation mit ClimatePartner.



Weitere Informationen finden Sie unter [www.hoermann.com/nachhaltigkeit](http://www.hoermann.com/nachhaltigkeit)



**ClimatePartner**  
zertifiziertes Produkt  
[climate-id.com/FYZNUF](https://climate-id.com/FYZNUF)



CO<sub>2</sub>  
berechnen  
reduzieren  
beitragen

# Nachhaltig geplant für zukunftsweisendes Bauen

Erfahrene Fachberater der kundennahen Vertriebsorganisation begleiten Sie von der Objektplanung über die technische Klarstellung bis hin zur Bauabnahme. Komplette Arbeitsunterlagen, wie z. B. Einbaudaten, erhalten Sie immer aktuell unter [www.hoermann.de](http://www.hoermann.de)





**NACHHALTIG DOKUMENTIERT.** Hörmann hat sich die Nachhaltigkeit durch eine Umweltproduktdeklaration (EPD) nach ISO 14025 vom Institut für Fenstertechnik (ift) in Rosenheim bestätigen lassen. Diese EPD wurde auf Basis der EN ISO 14025:2011 und der EN 15804:2012 erstellt. Zusätzlich gilt der allgemeine Leitfaden zur Erstellung von Typ III Umweltproduktdeklarationen. Die Deklaration beruht auf dem PCR-Dokument „Türen und Tore“ PCRTT-1.1:2011.



**PRODUKTPORTAL.** Eine klare Bedienstruktur sowie die Suchfunktion bieten Ihnen einen schnellen Zugriff auf Ausschreibungstexte, Technische Daten, Zertifikate, CAD-Zeichnungen und vieles mehr. Weiterhin können von vielen Produkten die BIM-Daten für den Building Information Modeling Prozess zur effizienten Planung, Entwurf, Konstruktion und Verwaltung von Gebäuden bereitgestellt werden. Fotos und fotorealistische Darstellungen ergänzen die Informationen vieler Produkte.



Wir sind Mitglied des  
Fachverbands Bauprodukte digital  
im Bundesverband Bausysteme  
e.V.



Ausschreibungstexte, CAD-Zeichnungen, BIM-Daten und Dokumente für Ihr Projekt finden Sie unter <https://produktportal.hoermann.de>



# Montage- und servicefreundlich

Bei Toren mit in den Seitenteilen integrierten Lichtgittern sind keine aufbauenden Installationen (z. B. Schließkantensicherung oder Lichtschranke) am Tor notwendig. Das macht Hörmann Schnellauftore insgesamt wirtschaftlich und nachhaltig.





**Service  
rund um die Uhr**

**SCHNELLER SERVICE.** Die hochqualifizierten Spezialisten unserer Teams sind überall in Deutschland unterwegs. Aber auch in vielen anderen Ländern bietet Hörmann Beratung, Wartung und Reparatur. Unser Netz mit über 500 Servicetechnikern garantiert Schnelligkeit und Flexibilität. Wir sind rund um die Uhr erreichbar. Unsere Kunden können sich auf uns verlassen.



**10-Jahre-  
Nachkaufgarantie**

**HÖRMANN ERSATZTEILE.** Für Tore, Antriebe und Steuerungen erhalten Sie selbstverständlich eine 10-Jahre-Nachkaufgarantie.



**Einfacher Anschluss**

**STECKERFERTIGE STEUERUNGSVERKABELUNG.** Dank farblich markierte Steckverbindungen und Anschlusskabel lassen sich Zubehörkomponenten und Sicherheitseinrichtungen einfach anschließen. Dadurch verkürzt sich die Montagezeit bei elektrischer Inbetriebnahme und der Einbau wird deutlich vereinfacht.

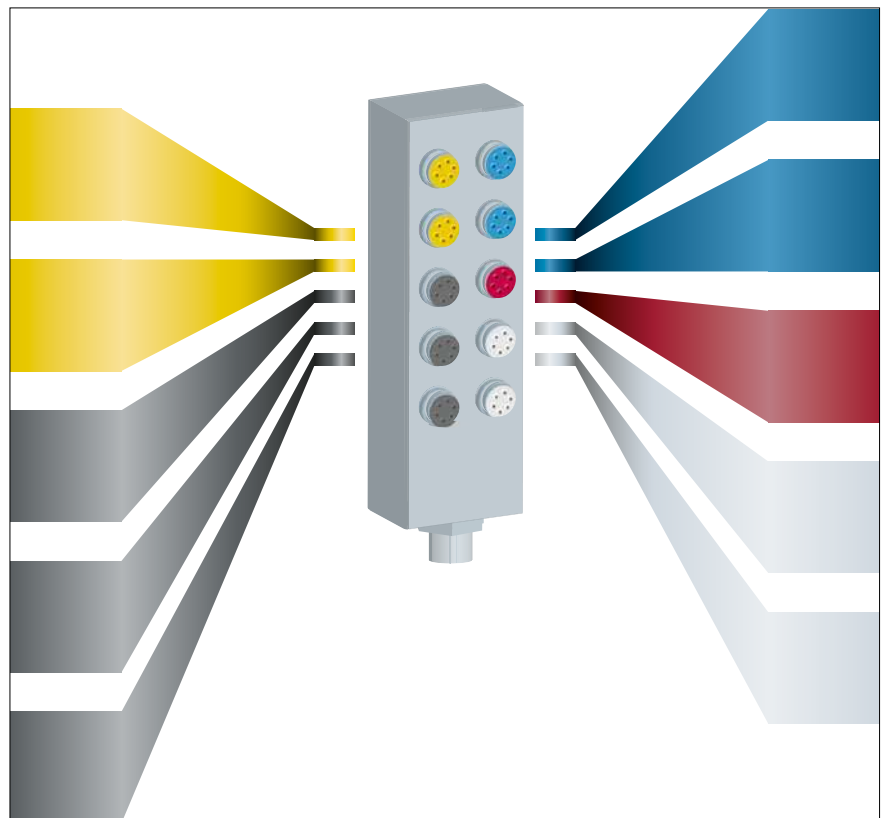

# Optimierte Logistikprozesse

Durch die hohe Öffnungs- und Schließgeschwindigkeit der Hörmann Schnellauftore werden Arbeitsabläufe erheblich beschleunigt sowie Wärmeverluste und Zugluft stark reduziert. Die serienmäßige Frequenzumrichter-Steuerung bei Spiral-, Speed-Sektional- und flexiblen Schnellauftoren\* entlastet die gesamte Tormechanik und garantiert einen nahezu verschleißfreien, leisen Torlauf. So überzeugen Hörmann Schnellauftore mit einer langen Lebensdauer und einer hohen Wirtschaftlichkeit.





**BERÜHRUNGSLOSE SICHERHEIT.** Das in den Seitenteilen integrierte Sicherheitslichtgitter mit Not-Stopp / Soft-Stopp-Funktion **1** bei Spiral-, Speed-Sektional- und flexiblen Schnellauftoren überwacht die Schließebene des Torblatts bis zu einer Höhe von 2500 mm und erfüllt die Sicherheitsanforderungen gemäß DIN EN 13241-1. Der geringe Abstand der Lichtstrahlen von nur 45 mm sowie die Einzeldiagnose der Lichtstrahlen mit automatischer Korrektur der Endlagen sorgen für eine zuverlässige Funktion und eine höhere Sicherheit. Zudem stoppt die torschonende Not-Stopp / Soft-Stopp-Funktion das Tor bei Hindernissen bzw. ausreichendem Restfahrweg langsam ab. Bei den Faltschnellauftoren F 6010 / F 6010 Iso überwacht ebenfalls ein in den Seitenteilen integriertes Sicherheitslichtgitter **2** die Schließebene des Behangs bis zu einer Höhe von 2500 mm. Die Tortypen F 8005, F 14005 und F 4010 Cold sind mit einer Lichtschranke **3** zur Überwachung der Schließebene ausgestattet. Diese Sicherheitseinrichtungen erfüllen auch die Anforderungen gemäß DIN EN 13241-1.

\* nicht bei V 3010, V 4008 SEL, V 10008, V 2012, V 3009 Conveyor und V 3015 Clean (mit Schützsteuerung)

# Das zurzeit schnellste vertikal öffnende Industrie-Schnellauftor\*

Die neue Generation von Außen- und Innentoren öffnet in Rekordgeschwindigkeit von über 4,0 m/s – geprüft und bestätigt vom Rekord-Institut für Deutschland. Die sehr hohen und schlagfesten Polycarbonatsektionen mit einer Transparenz von 90% der Torblattfläche sind sehr robust und halten den Anforderungen eines rauen Industrielltags mühelos stand.





**Nur bei Hörmann**



**Öffnungsgeschwindigkeit  
über 4,0 m/s**

**Nur bei Hörmann**



**ca. 90% transparente  
Torblattfläche**



**Servicefreundlich**

**TORÖFFNUNG IN REKORDGESCHWINDIGKEIT.** Die Torausführung HS 5040 TurboLux S öffnet schneller als 4,0 m/s. Das minimiert die Wartezeiten von Transportfahrzeugen vor dem Tor, so dass zum Beispiel Gabelstapler ohne Stopp durch das Tor fahren können.

**MAXIMALE TRANSPARENZ.** Die besonders hohen Torsektionen mit einer Höhe von 550 mm bieten eine großzügige Durchsicht ohne senkrechte Sprossen mit einer Transparenz von 90% der Torblattfläche. So entsteht eine helle und freundliche Arbeitsumgebung und sichere Transportwege.

**GERINGERER WARTUNGSAUFWAND.** Die Torausführung HS 5040 TurboLux mit Gewichtsausgleich über Gegengewichte überzeugt mit geringem Verschleiß, da nicht ca. alle 100000 Zyklen die Federn gewechselt werden müssen. Damit ist das HS 5040 TurboLux nahezu verschleißfrei und die Instandhaltungskosten werden stark reduziert.

→ Weitere Informationen finden Sie ab Seite 38.



Sehen Sie den Kurzfilm auf YouTube oder [www.hoermann.de/mediacenter](http://www.hoermann.de/mediacenter)

\* Stand 13. November 2024, bestätigt am 5. August 2024 vom Rekord-Institut für Deutschland

# Spiral- und Speed-Sektionaltore

Je nach Ausführung werden die verzinkten, doppelwandigen Lamellen mit einer Geschwindigkeit von bis zu 2,5 m/s in einer Spirale oder in Laufschiene geführt. Die robusten Stahllamellen der Tore sind thermisch voneinander getrennt und mit PU ausgeschäumt. Dadurch profitieren Sie von ausgezeichneten Dämmwerten bis zu 1,04 W/(m<sup>2</sup>·K) und minimieren den Energieverlust.





**RC2-Sicherheitsausstattung**  
geprüft und zertifiziert

**SERIENMÄSSIGE RC2-SICHERHEIT.** Die Spiraltore HS 7030 PU 42, HS 5012 PU 42 S und das Speed-Sektionaltor HS 5015 PU N 42 sind serienmäßig nach der Norm DIN / TS 18194 in der Widerstandsklasse RC2 geprüft und zertifiziert und überzeugt nicht nur nachts als sicherer Hallenabschluss.

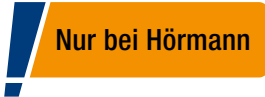

**Nur bei Hörmann**



**Duratec**  
höchst kratzfest

**OPTIONALE VERGLASUNGEN.** Die Duratec-Verglasung garantiert trotz starker Beanspruchung in rauer Industrieumgebung höchste Kratzfestigkeit. Die spezielle Oberflächenbeschichtung schützt die Scheibe vor Reinigungsspuren und Kratzern.



**Servicefreundlich**  
durch Gewichtsausgleich über Gegengewichte

**GERINGERER WARTUNGS-AUFWAND.** Die Torausführung HS 7030 PU 42 ist bis zu einer Torgröße vom 5000 mm Breite bzw. 5000 mm Höhe mit Gewichtsausgleich über Gegengewichte ausgestattet und überzeugt mit geringem Verschleiß und stark reduzierten Instandhaltungskosten.

**NEU. ELEGANTER SCHUTZ.** Die optionale Wellenverkleidung aus schlagfestem Polycarbonat schützt die innenliegende Antriebseinheit bei Spiraltoren vor Verschmutzungen. Dank der leichten Konstruktion ist sie besonders montage- und servicefreundlich.



→ Weitere Informationen finden Sie ab Seite 40.



Sehen Sie den Kurzfilm auf YouTube oder [www.hoermann.de/mediacenter](http://www.hoermann.de/mediacenter)

# Flexible Schnellauftore

Dank der serienmäßigen FU-Steuerung überzeugen flexible Schnellauftore mit einer langen Lebensdauer. Zudem sind sie wartungsarm, leicht zu montieren, kostengünstig in der Anschaffung und damit wirtschaftlich im täglichen Einsatz. Die Anti-Crash-Funktion und das Sicherheitslichtgitter bei Schnellauftoren mit SoftEdge-Profil oder Zipper-Technologie vermeiden Stillstandzeiten der Toranlagen und sichern störungsfreie Betriebs- und Produktionsabläufe.

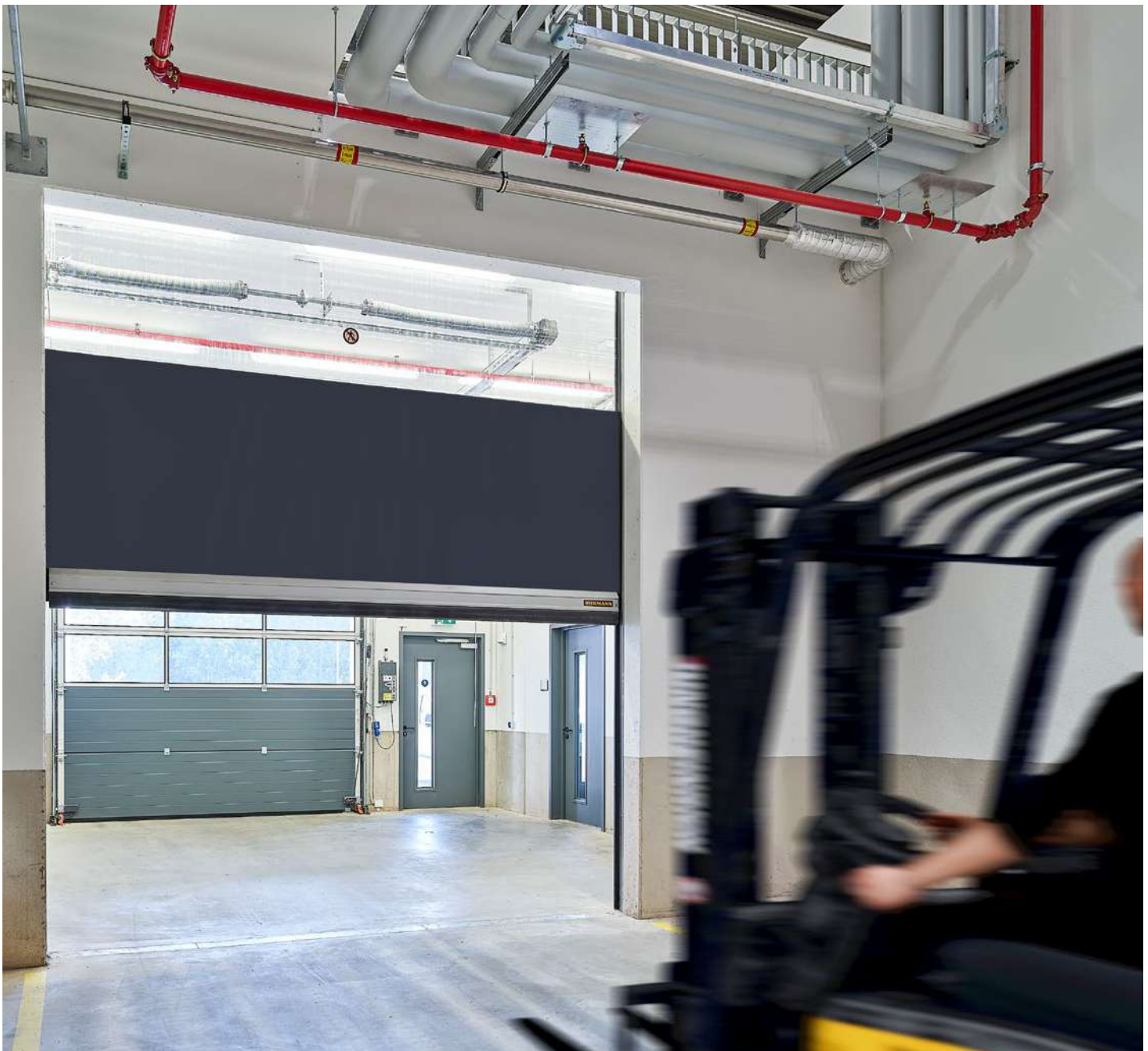



NEU. Zuverlässige Anti-Crash-Funktion beim V 5025 Z dank Zipper-Technologie



Kein Ausfall nach einem Crash durch das innovative SoftEdge-Abschlussprofil

### NEU. SCHNELLAUFTOR V 5025 Z MIT ZIPPER-TECHNOLOGIE.

Der Torbehang ist durch ein Reißverschlussystem mit den Seitenteilen verbunden. Bei einem Crash öffnet sich dieser Reißverschluss über die gesamte lichte Durchfahrtshöhe und bietet so auch bei hohen Gütern eine zuverlässige Sicherheit. Anschließend kann der Behang wieder vollautomatisch auf beiden Seiten des Tors eingefädelt werden.

→ Weitere Informationen zum flexiblen Innen- und Außentor mit Zipper-Technologie finden Sie ab Seite 48.

**SCHNELLAUFTORE MIT SOFTEGE-PROFIL.** Das innovative Abschlussprofil wird im Fall eines Crashes aus den Führungsschienen gedrückt und dank integriertem FunkCrash-Schalter stoppt das Tor sofort. Anschließend kann der Behang auf der eine Seite des Tors wieder eingefädelt und das Tor weiter betrieben werden. Aufwändige Reparaturen, wie bei starren Bodenprofilen, fallen in der Regel nicht an.

→ Weitere Informationen zu flexiblen Innentoren mit SoftEdge-Abschlussprofil finden Sie ab Seite 52.



Sehen Sie den Kurzfilm vom SoftEdge-Abschlussprofil auf YouTube oder [www.hoermann.de/mediacenter](http://www.hoermann.de/mediacenter)

# Flexible Faltschnellauftore

Diese Torkonstruktion überzeugt besonders als Außentor bei hohen Windlasten. Sie kann wahlweise auf der Innen- oder Außenseite der Öffnung montiert werden. Der Behang wird über ein patentiertes Gurtsystem mit Sicherheitsgurten geöffnet und im Sturzbereich gefaltet. Die Windsicherungsprofile aus verzinktem Stahl sind über die gesamte Torhöhe angeordnet und halten Windlasten bis zu Klasse 4 (optional) stand.



**KEIN AUSFALL NACH EINEM CRASH.** Die robuste Zarge mit innovativen flexiblen Führungsgurten\* vermeidet Beschädigungen und dadurch bedingte Stillstandzeiten der Toranlage. Für den Fall eines Crashes wird die Bodenschiene des Behangs aus den Führungsgurten gedrückt. Anschließend kann der Behang wieder eingefädelt und das Tor weiter betrieben werden. Ein weiterer Vorteil der flexiblen Führungsgurte ist die geringe Geräusentwicklung bei Bewegungen des Behangs und der Windsicherungsprofile durch Windeinflüsse.

\* beim F 4010 Cold, F 6010, F 6010 Iso

**SERIENMÄSSIGE ABSTURZSICHERHEIT.** Die Faltschnellaufzore werden über zwei Zuggurte geöffnet und geschlossen. Zusätzlich sichern zwei weitere Sicherheitsgurte im Fall einer Beschädigung, z. B. Reißen der Zuggurte, den Torbehang. Durch dieses patentierte Gurtsystem wird ein Absturz des Tors wirkungsvoll verhindert.

→ Weitere Informationen finden Sie ab Seite 62.

Kein Ausfall nach einem Crash durch die innovativen flexiblen Führungsgurte



Serienmäßige Absturzsicherheit durch zwei weitere Sicherheitsgurte

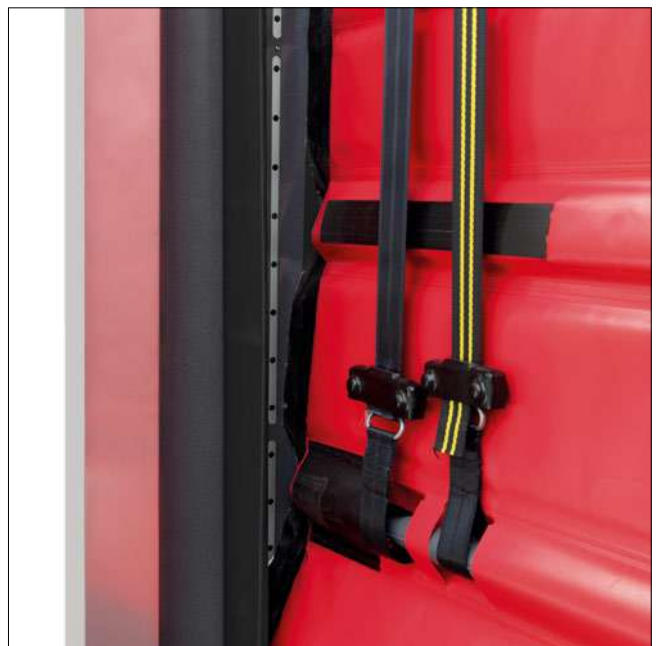





# Anwendungs- bereiche

- 22 Wärmegedämmte Außentore
- 24 Robuste Außentore
- 26 Flexible Innentore
- 30 Innentore für Kühl- und Tiefkühlbereiche
- 32 Innentore für Handel und Lebensmittelindustrie
- 34 Innentore für individuelle Anforderungen



OBEN LINKS. Spiraltor HS 7030 PU 42

UNTEN. Speed-Sektionaltor  
HS 5015 PU N 42

OBEN RECHTS. Speed-Sektionaltor  
HS 5015 PU V 42



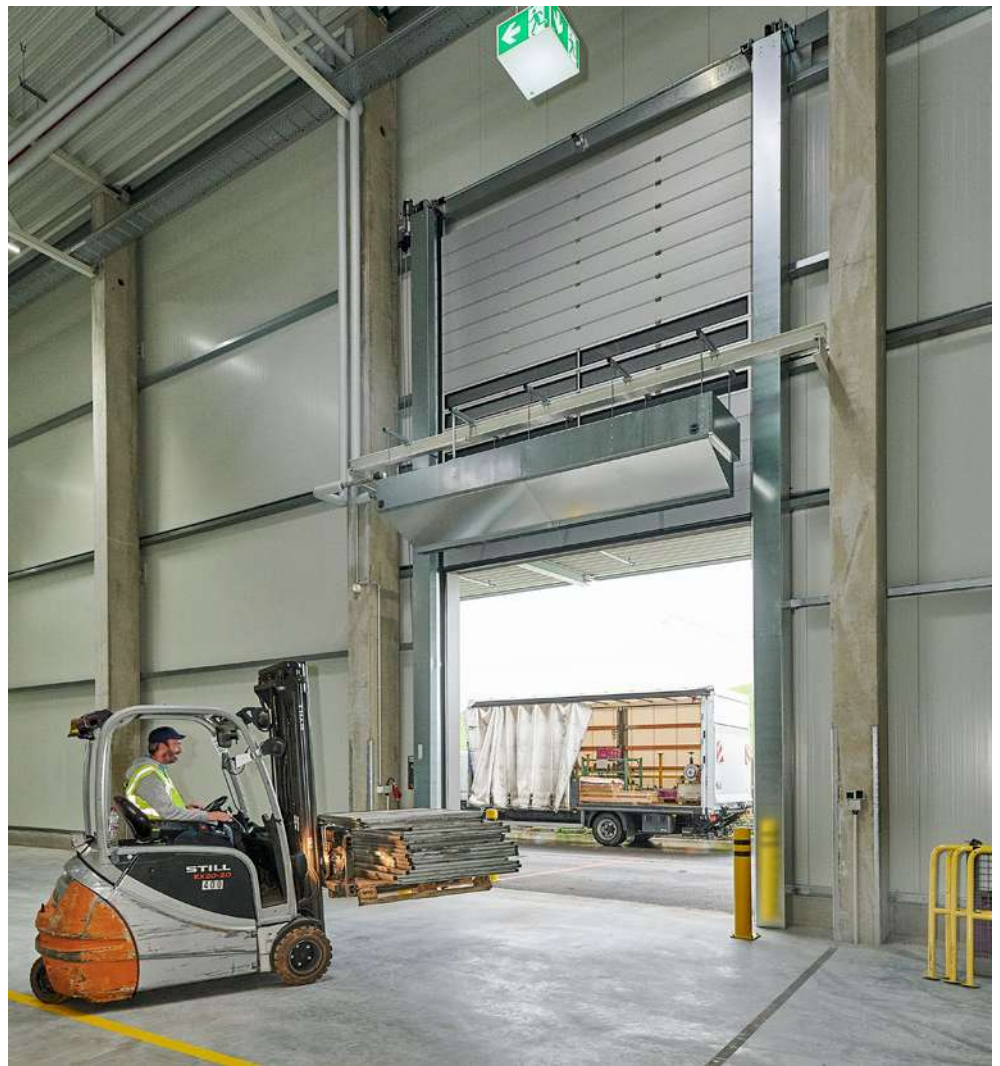

## Wärmegedämmte Außentore

Die Spiral- und Speed-Sektionaltore mit thermisch getrennten Stahllamellen reduzieren Energieverluste durch eine schnelle Toröffnung und überzeugen als sicherer und sehr gut gedämmter Nachtabschluss. Je nach Ausführung werden die Lamellen dabei in einer Spirale oder in Laufschielen geführt.

→ Weitere Informationen finden Sie ab Seite 40.

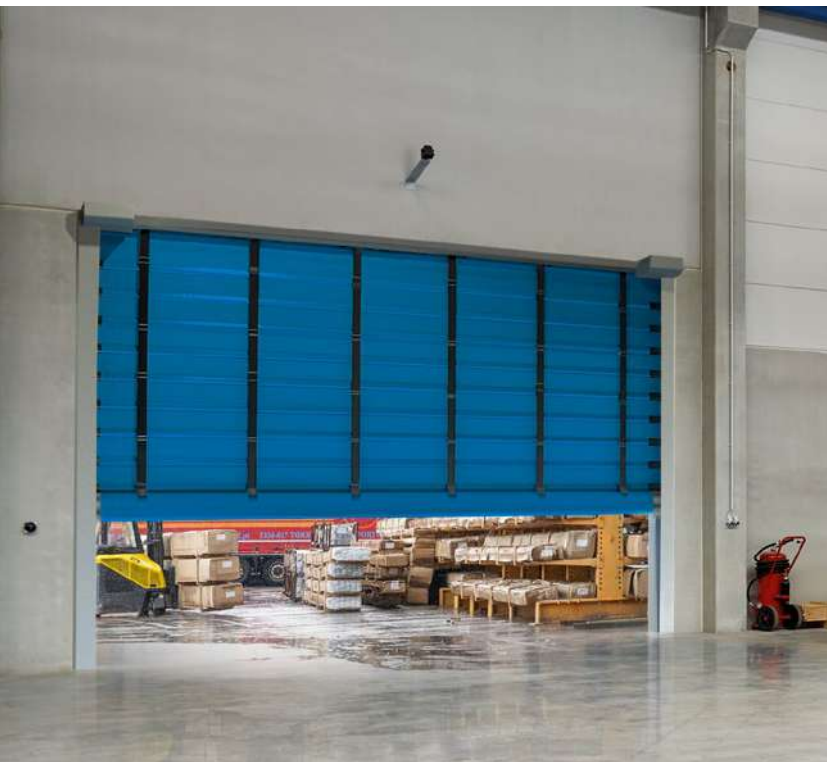

## Robuste Außentore

Die flexiblen Schnellaufstore und Faltschnellaufstore halten Windlasten problemlos stand und reduzieren Energieverluste sowie Zugluft. Das Schnellaufstor V 10008 sowie die Faltschnellaufstore F 8005 und F 14005 wurde speziell für große Öffnungen und hohe Windlasten bis zu 100 km/h entwickelt.

- Weitere Informationen zu Turbo-Spiraltoren finden Sie ab Seite 38.
- Weitere Informationen zu flexiblen Innen- und Außentoren finden Sie ab Seite 50.
- Weitere Informationen zu Faltschnellaufstoren finden Sie ab Seite 62.





OBEN LINKS. FaltschnellaufTOR F 14005 mit Antrieb auf beiden Seiten

OBEN MITTE LINKS. SchnellaufTOR V 6030 SEL

OBEN RECHTS. SchnellaufTOR V 10008

UNTEN. Turbo-SpiralTOR HS 5040 TurboLux



# Flexible Innentore

Durch die hohe Öffnungs- und Schließgeschwindigkeit werden Wärmeverluste sowie Zugluft am Arbeitsplatz und damit krankheitsbedingte Ausfälle Ihres Personals spürbar verringert. Sichtfenster oder komplett transparente Behänge sorgen für eine helle und freundliche Arbeitsumgebung und bieten Durchblick für sichere Transportwege.

- Weitere Informationen zu Turbo-Spiraltoren finden Sie ab Seite 38.
- Weitere Informationen zu flexiblen Innentoren mit SoftEdge-Abschlussprofil finden Sie ab Seite 52.
- Weitere Informationen zu Faltschnelllaufotoren finden Sie ab Seite 62.

OBEEN. Turbo-Spiraltor HS 5040 TurboLux

UNTEN LINKS. Schnellauftor V 5030 SEL

UNTEN RECHTS. **NEU.** Schnellauftor V 5025 Z



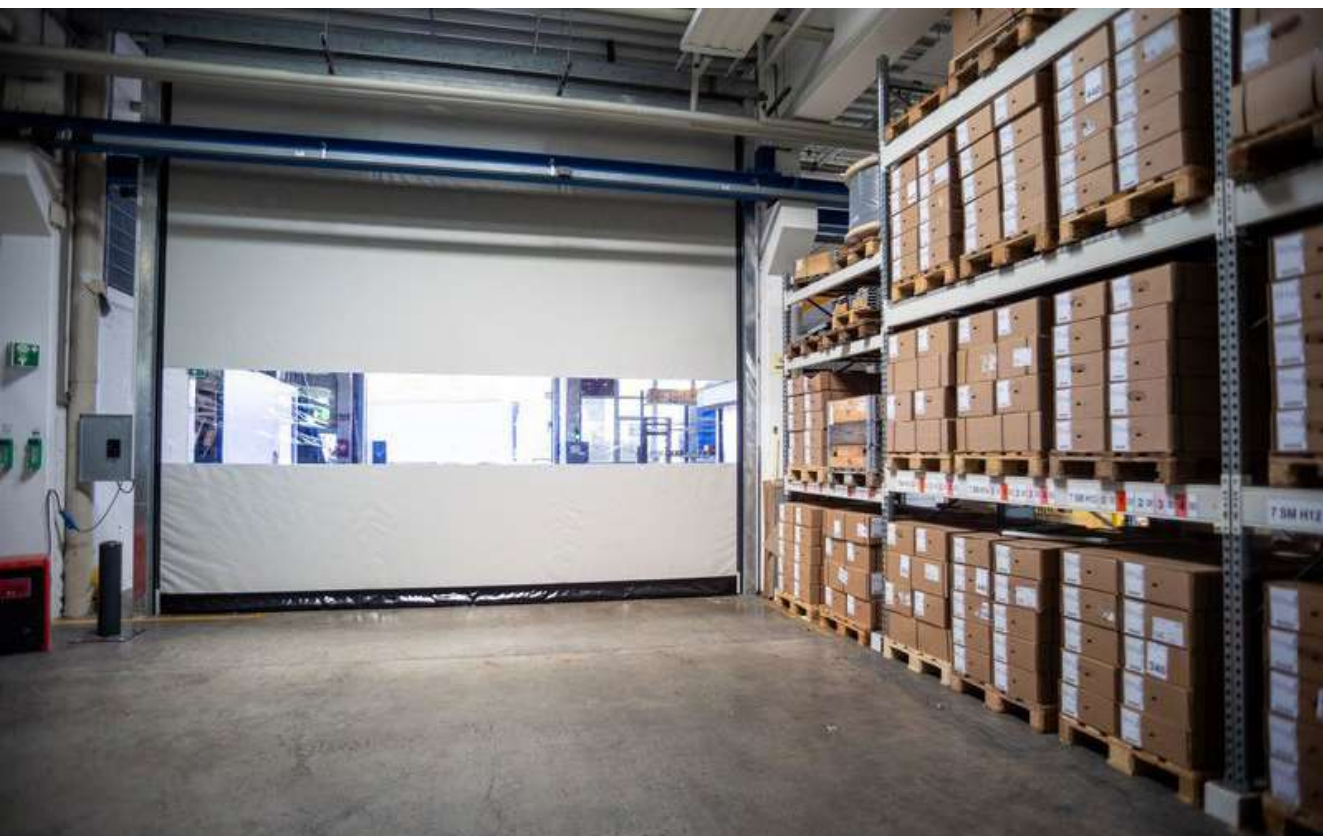

LINKS OBEN. Faltschnellauftor F 8005

LINKS UNTEN. Optimale Kombination aus Schnellaufotor V 5030 und PE-Pendeltür HPP-180 für den Personendurchgang

RECHTS OBEN. Schnellaufotor V 6030 SEL

RECHTS UNTEN. Schnellaufotor V 6030 SEL



Weitere Informationen zu Pendeltüren finden Sie in der Broschüre.





OBEN. Speed-Sektionaltor IsoSpeed Cold H 100  
sowie **NEU**. Isolier-Dreh- und -Schiebetüren

UNTEN LINKS. Schnelllaufter V 4020 Cold

UNTEN MITTE. Faltschnelllaufter F 4010 Cold

UNTEN RECHTS. Schnelllaufter V 4015 Iso L



Weitere Informationen  
zu Isoliertüren finden  
Sie in der Broschüre.



# Innentore für Kühl- und Tiefkühlbereiche

Das Speed-Sektionaltor IsoSpeed Cold 100, die Schnellauftore V 4015 Iso L und V 4020 Cold sowie und das Faltschnellauftor F 4010 Cold sind die optimale Lösung für unterschiedliche Bereiche in der Kühl- und Tiefkühllogistik. Die thermisch getrennten Lamellen bzw. die isolierten Behänge reduzieren zuverlässig die Kälteverluste in Tiefkühlbereichen. Öffnungsgeschwindigkeiten bis zu 2 m/s sichern den schnellen Verkehrsfluss zur Erhaltung der Kühlkette.

- Weitere Informationen zum Speed-Sektionaltor IsoSpeed Cold 100 finden Sie ab Seite 44.
- Weitere Informationen zu flexiblen Innentoren finden Sie ab Seite 58.
- Weitere Informationen zu Faltschnellauftoren finden Sie ab Seite 62.

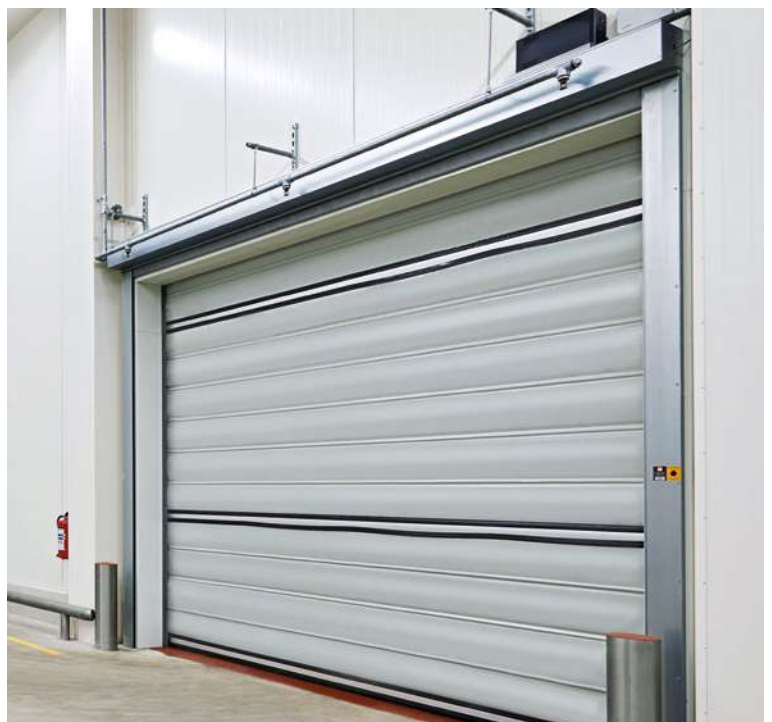

OBEN LINKS. Schnelllaufstor V 3010  
 OBEN MITTE. Schnelllaufstor V 2515 Food L  
 OBEN RECHTS. Einfache Reinigung des  
 Schnelllaufstors V 2515 Food L  
 UNTEN LINKS. Schnelllaufstor V 2012  
 mit individueller Bedruckung





## Innentore für Handel und Lebensmittelindustrie

Die platzsparenden Tore V 2012 und V 3010 wurden für den sicheren Innenabschluss in Handelsunternehmen mit hoher Kundenfrequenz entwickelt. Die Tortypen V 2515 Food L und V 3010 sind, speziell für die Lebensmittelindustrie, komplett aus Edelstahl gefertigt. Sie lassen sich sehr einfach mit Hochdruckreinigern reinigen.

→ Weitere Informationen finden Sie ab Seite 56.

# Innentore für individuelle Anforderungen

Unterschiedliche Anforderungen erfordern individuelle Torlösungen. Mit diesem Wissen entwickeln wir kundenspezifische Lösungen für spezielle Anwendungsbereiche wie z. B. für Förderanlagen, Reinräume oder zur Maschinenabsicherung.

→ Weitere Informationen finden Sie ab Seite 60.





OBEN. Schnelllaufter V 3009 Conveyor  
UNTEN LINKS. Schnelllaufter V 4020 Protect  
UNTEN MITTE. Schnelllaufter V 5030 MSL  
UNTEN RECHTS. Schnelllaufter V 3015 Clean





# Ausführungen Zubehör Technik

- 38 Turbo-Spiraltore
- 40 Spiraltore und Speed-Sektionaltore HS
- 44 Speed-Sektionaltor IsoSpeed Cold 100
- 48 Flexibles Innen- und Außentor mit Zipper-Technologie
- 50 Flexible Innen- und Außentore
- 52 Flexible Innentore mit SoftEdge-Abschlussprofil
- 56 Flexible Innentore
- 62 Faltschnellauftore
- 66 Individuelle Farbgebung
- 68 Steuerungen
- 72 Zubehör

# Turbo-Spiraltore

Schnelligkeit und Transparenz für Innen- und Außenbereiche

Tortyp	HS 5040 TurboLux S	HS 5040 TurboLux
<b>Torblatt</b>		
Konstruktion	schlagfeste Polycarbonatsektionen geteilt durch Aluminium-Profile	schlagfeste Polycarbonatsektionen geteilt durch Aluminium-Profile
Bautiefe (mm)	1,5	1,5
Lamellenhöhe (mm)	550	550
<b>Einsatzzeichnung</b>	Innen / Außen	Innen / Außen
<b>Größbereich</b>		
Breite max. (mm)	5000	5000
Höhe max. (mm)	5000	5000
Sturzbedarf min. (mm)	1200	1200
<b>Steuerung</b>		
Standard	BK 150 FUE-1	AK 150 FUE-1
<b>Sicherheit</b>		
Lichtgitter mit Not-Stopp / Soft-Stopp-Funktion	●	●
<b>Geschwindigkeit</b>		
Öffnen max. (m/s)	>4,0	3,5
Schließen ca. (m/s)	1,0	1,0
<b>Widerstand gegen Windlast (EN 12424)</b>		
Klasse 2	●	●
Klasse 4	○	○
<b>Gewichtsausgleich</b>		
Gegengewicht	-	●
Federn	●	-
<b>Notöffnung / -schließung</b>		
Nothandkette	●	●
gesicherte Entriegelung	●	-

● = Standard ○ = Optional



Nur bei Hörmann

## Das zurzeit schnellste vertikal öffnende Industrie-Schnellaufator\*

HS 5040 TurboLux S – Öffnungsgeschwindigkeit über 4,0 m/s

## 90%ige Transparenz des Torblatts

HS 5040 TurboLux / HS 5040 TurboLux S

## Gewichtsausgleich über Gegengewichte

HS 5040 TurboLux

### HS 5040 TurboLux S – Das zurzeit schnellste vertikal öffnende Industrie-Schnellaufator\* mit maximaler Transparenz

Das Turbo-Spiraltor öffnet mit einer Rekordgeschwindigkeit von über 4,0 m/s und mit einem besonders ruhigen Torlauf. Das schnelle Öffnen minimiert die Betriebskosten, da Wartezeiten vor dem Tor verringert und die logistischen Prozesse beschleunigt werden.

### HS 5040 TurboLux – Mit maximaler Transparenz und geringen Wartungskosten

Als einziger Hersteller setzt Hörmann beim HS 5040 TurboLux für den Gewichtsausgleich Gegengewichte anstelle von Federn ein. Dadurch ist das Tor nahezu verschleißfrei und die Instandhaltungskosten werden stark reduziert, da nach ca. 100000 Zyklen keine Federn gewechselt werden müssen.

### Maximale Transparenz

Das Schnellaufator hat eine Transparenz von ca. 90% des Torblatts. Die schlagfesten Polycarbonatsektionen **1** sind sehr robust und halten den Anforderungen eines rauen Industriealltags mühelos stand.

### Platzsparende Konstruktion

Durch den innenliegenden besonders starken Antrieb **2** und die sehr schmalen Seitenteile **3** benötigt das Schnellaufator nur 275 mm für den seitlichen Einbau.

### Wellenverkleidung

Die einzigartige, transparente Wellenverkleidung **4** schützt die innenliegende Antriebseinheit vor Verschmutzungen und rundet das Erscheinungsbild des Tors ab.

### Berührungslose Sicherheit

Das in den Seitenteilen integrierte Sicherheitslichtgitter mit Not-Stopp / Soft-Stopp-Funktion **5** überwacht die Schließebene des Torblatts bis zu einer Höhe von 2500 mm und erfüllt die Sicherheitsanforderungen gemäß DIN EN 13241-1.

Der geringe Abstand der Lichtstrahlen von nur 45 mm sowie die Einzeldiagnose der Lichtstrahlen mit automatischer Korrektur der Endlagen sorgen für eine zuverlässige Funktion und eine höhere Sicherheit. Zudem stoppt die torschonende Not-Stopp / Soft-Stopp-Funktion das Tor bei Hindernissen bzw. ausreichendem Restfahrweg langsam ab.

\* Stand 13. November 2024, bestätigt am 5. August 2024 vom Rekord-Institut für Deutschland



# Spiraltore und Speed-Sektionaltore HS

Wärmegeämmter und sicherer Gebäudeabschluß

## Thermisch getrennte Stahl-Sandwichlamelle

Die 42 mm starken PU-ausgeschäumten Stahl-Lamellen **1** werden auf der Außenseite mit edler Micrograin Oberfläche **3** und auf der Innenseite mit Stucco Oberfläche **4** geliefert – serienmäßig außen und innen in Weißaluminium RAL 9006.

## Tortypen

HS 7030 PU 42 – Mit serienmäßiger RC2-Sicherheitsausstattung und geringen Wartungskosten

HS 5012 PU 42 S – Mit serienmäßiger RC2-Sicherheitsausstattung und für enge Platzverhältnisse

HS 5015 PU N 42 – Mit serienmäßiger RC2-Sicherheitsausstattung und geringem Sturzbedarf

HS 5012 PU N 42 S – Mit geringem Sturzbedarf und geringen Seitenanschlügen

HS 5015 PU H 42 – Für spezielle Einbausituationen und mit geringen Wartungskosten

HS 6015 PU V 42 – Mit sehr leisem und verschleißfreiem Torlauf und geringen Wartungskosten

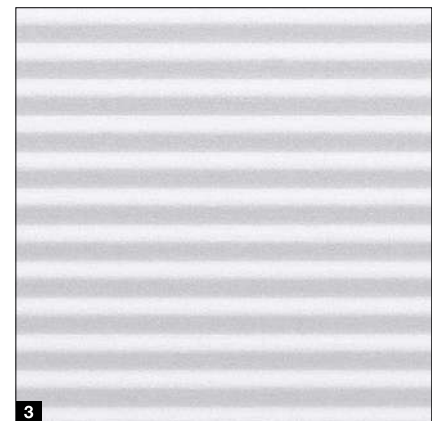

## Acoustic-Lamellen

Für die besonderen Anforderungen an den Schallschutz sind die Acoustic Schnellauftore mit Aluminium-Hohlprofilen **2** ausgestattet. Die Hohlprofile sind mit 5 mm PVC und 30 mm PU-Schaum gefüllt.

## Tortypen

HS 7030 Acoustic – Für die besonderen Anforderungen an den Schallschutz

HS 5015 Acoustic H – Für besondere Anforderungen an den Schallschutz und für spezielle Einbausituation

HS 6015 Acoustic V – Für besondere Anforderungen an den Schallschutz und mit sehr leisem und verschleißfreiem Torlauf

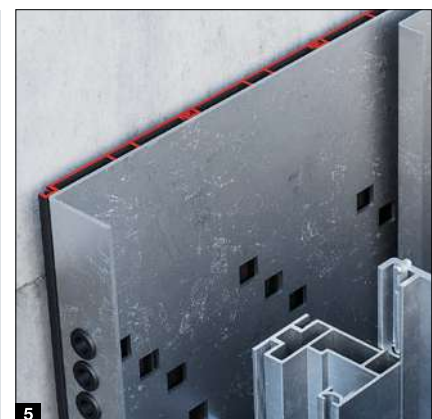

## Erhöhte Wärmedämmung durch ThermoFrame

Beheizte Hallen benötigen gut gedämmte Schnellauftore. Der ThermoFrame **5** trennt das Seitenteil vom Baukörper. Die thermische Trennung inkl. zusätzlicher Dichtungen verbessert die Wärmedämmung um bis zu 15% und ist einfach und schnell montiert. Der ThermoFrame ist für Tore mit 42 mm starken Lamellen optional erhältlich.

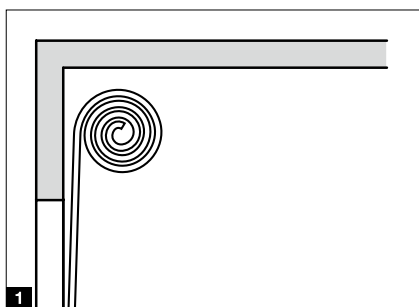

### Der kompakte Spiralbeschlag 1

Die Lamellen werden sicher und berührungslos in eine Spiralkonsole geführt. Mit der leistungsstarken Frequenzumrichter-Steuerung (FU) erreicht das Tor Öffnungsgeschwindigkeiten von bis zu 2,5 m/s. Das Spiraltor HS 7030 PU 42 mit Kettenmechanismus und Gewichtsausgleich kann auch außen angeschlagen werden (max. Torgröße 5 x 5 m, max. 5 Verglasungslamellen). Dieser Beschlag ist auch mit schmalen Seitenteilen erhältlich (siehe unten).

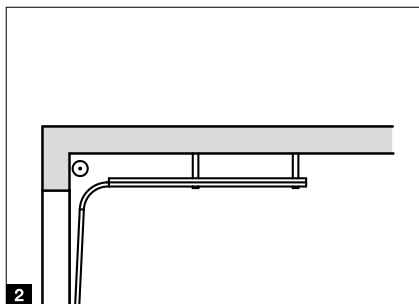

### Der platzsparende N-Beschlag 2

Bei engen Platzverhältnissen im Sturzbereich empfiehlt sich diese Beschlagsvariante. Die Lamellen laufen durch einen Kettenmechanismus mit Federausgleich in waagerechten Laufschiene. So ist nur eine geringe Sturzhöhe von 480 mm erforderlich. Dieser Beschlag ist auch mit schmalen Seitenteilen erhältlich (siehe unten).

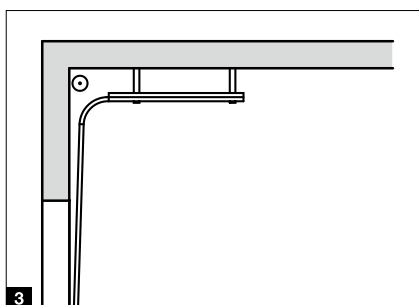

### Der anpassungsfähige H-Beschlag 3

Die Lamellen werden in waagerechten Laufschiene geführt. Die Umlenkung kann flexibel je nach Einbausituation erfolgen. So kann das Tor hinter oder über Versorgungsleitungen und Kranbahnen montiert werden. Durch den Gurtmechanismus mit Gegengewichten ist das Tor besonders verschleißarm und langlebig.

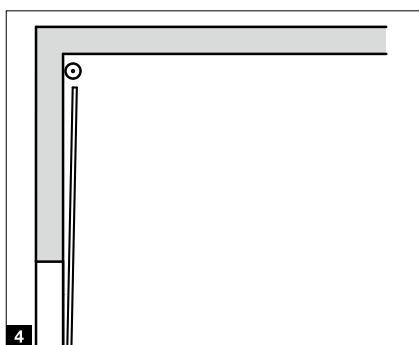

### Der verschleißfreie V-Beschlag 4

Die Lamellen laufen vertikal an der Hallenwand entlang. Dadurch sind die Torbewegungen sehr leise und verschleißfrei. Der Gurtmechanismus mit Gegengewichten sorgt für eine lange Lebensdauer bei dauerhafter Nutzung.

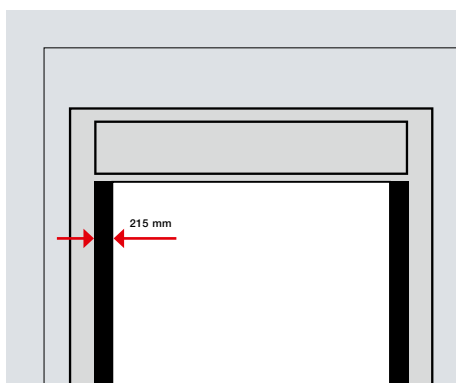

### Spiralbeschlag und N-Beschlag mit schmalen Seitenteilen

Die Spiraltore HS 5012 PU 42 S und **NEU**. HS 5012 PU N 42 S ermöglichen mit 215 mm statt 330 mm schmalen Seitenteilen eine Montage auch bei engen Platzverhältnissen. Durch den Antrieb ohne Gewichtsausgleich bieten die Tore zudem noch einen doppelten Vorteil: niedriger Anschaffungspreis sowie geringe Service- und Wartungskosten.

# Spiraltore und Speed-Sektionaltore HS

## Übersicht

Tortyp	HS 7030 PU 42	HS 5012 PU 42 S	HS 7030 Acoustic	HS 5015 PU N 42
<b>Torbeschlag</b>	Spiralbeschlag	Spiralbeschlag	Spiralbeschlag	N-Beschlag (normal)
<b>Torblatt</b>				
Konstruktion	Stahl-Sandwich, PU-ausgeschäumt	Stahl-Sandwich, PU-ausgeschäumt	Aluminium-Hohlprofil, 5 mm PVC / 30 mm PU	Stahl-Sandwich, PU-ausgeschäumt
Bautiefe (mm)	42	42	42	42
Lamellenhöhe (mm)	250	250	225	250
Oberfläche außen / innen	Micrograin / Stucco	Micrograin / Stucco	glatt	Micrograin / Stucco
Standardfarbe	RAL 9006	RAL 9006	C0 eloxiert	RAL 9006
ThermoFrame	○	○	–	○
Duratec-Verglasung, 2-fach	○	○	–	○
<b>Einsatzzeichnung</b>	Innen / Außen	Innen / Außen	Innen / Außen	Innen / Außen
<b>Größenbereich</b>				
Breite max. (mm)	8000	5000	5000	5000
Höhe max. (mm)	6500	5000	5000	6500
Sturzbedarf min. (mm)	920	920	1000	480
<b>Geschwindigkeit</b>				
Öffnen max. (m/s)	1,2 – 2,5	1,2	1,5 – 2,5	1,5 – 2,5
Schließen ca. (m/s)	0,5	0,5	0,5	0,5
<b>Steuerung</b>				
Standard	AK 500 FUE-1	AK 500 FUE-1	AK 500 FUE-1	AK 500 FUE-1
<b>Sicherheit</b>				
Lichtgitter mit Not-Stopp / Soft-Stopp-Funktion	●	●	●	●
<b>Wärmedämmung U-Wert<sup>1)</sup> in W/(m<sup>2</sup>·K)</b> (EN 13241-1, ISO 12567-1)	1,04	1,04	–	1,04
<b>Widerstand gegen Windlast</b> (EN 12424)				
Torbreite ≤ 5000 mm	Klasse 5	Klasse 5	Klasse 4	Klasse 5
Torbreite > 5000 mm ≤ 6000 mm	Klasse 4	Klasse 4	–	Klasse 4
Torbreite > 6000 mm	Klasse 2	Klasse 2	–	Klasse 2
<b>Widerstand gegen eindringendes Wasser</b> (EN 12425)	Klasse 1	Klasse 1	–	Klasse 1
<b>Luftdurchlässigkeit</b> (EN 12426)	Klasse 2	Klasse 2	–	Klasse 2
<b>Schalldämmung<sup>2)</sup> in dB</b> (EN 717-1, EN ISO 10140-1, EN ISO 10140-2)	26	26	31	26
<b>Einbruchhemmung RC2</b> (nach DIN / TS 18194)	● <sup>3)</sup>	● <sup>3)</sup>	–	●
<b>Gewichtsausgleich</b>				
Kettenmechanismus und Federn	●	–	●	●
Gurtmechanismus und Gegengewicht	■	–	–	–
ohne Gewichtsausgleich	□	●	–	–
<b>Notöffnung</b>				
Nothandkette	●	●	●	●
automatische Toröffnung über USV bei Stromausfall	○ <sup>4)</sup>	–	–	○ <sup>3)</sup>

● = Standard

○ = Optional

■ = Standard bis 5000 mm Breite und 5000 mm Höhe

□ = Standard bis 3000 mm Breite und 3000 mm Höhe

LDH = Lichte Durchfahrts Höhe

<sup>1)</sup> Torgröße 4000 × 4000 mm, ohne Verglasung mit ThermoFrame

<sup>2)</sup> ohne Verglasung

<sup>3)</sup> mit Verglasung

<sup>4)</sup> Gewichtsausgleich über Federn

<b>NEU. HS 5012 PU N 42</b>	<b>HS 5015 PU H 42</b>	<b>HS 5015 Acoustic H</b>	<b>HS 6015 PU V 42</b>	<b>HS 6015 Acoustic V</b>
N-Beschlag (normal)	H-Beschlag (höhergeführt)	H-Beschlag (höhergeführt)	V-Beschlag (vertikal)	V-Beschlag (vertikal)
Stahl-Sandwich, PU-ausgeschäumt 42 250 Micrograin / Stucco RAL 9006 ○ ○	Stahl-Sandwich, PU-ausgeschäumt 42 250 Micrograin / Stucco RAL 9006 ○ ○	Aluminium-Hohlprofil, 5 mm PVC / 30 mm PU 42 225 glatt C0 eloxiert - -	Stahl-Sandwich, PU-ausgeschäumt 42 250 Micrograin / Stucco RAL 9006 ○ ○	Aluminium-Hohlprofil, 5 mm PVC / 30 mm PU 42 225 glatt C0 eloxiert - -
Innen / Außen	Innen / Außen	Innen / Außen	Innen / Außen	Innen / Außen
5000 5000 920	5000 6500 750	5000 5000 1000	6500 6500 LDH + 585	5000 5000 LDH + 585
1,2 0,5	1,5 – 2,5 0,5	1,5 – 2,5 0,5	1,5 – 2,5 0,5	1,5 – 2,5 0,5
AK 500 FUE-1	AK 500 FUE-1	AK 500 FUE-1	AK 500 FUE-1	AK 500 FUE-1
●	●	●	●	●
1,04	1,04	-	1,04	-
Klasse 5 - -	Klasse 5 Klasse 4 Klasse 2	Klasse 4 - -	Klasse 5 Klasse 4 Klasse 2	Klasse 4 - -
Klasse 1	Klasse 1	-	Klasse 1	-
Klasse 2	Klasse 2	-	Klasse 2	-
26	26	31	26	31
● <sup>3)</sup>	-	-	-	-
- - ●	- ● -	- ● -	- ● -	- ● -
● -	● -	● -	● ○ <sup>3)</sup>	● -

Alle Farbangaben in Anlehnung an die jeweilige RAL-Farbe

# Speed-Sektionaltore IsoSpeed Cold 100

Hervorragender Dämmung für den Kühl- und Tiefkühlbereich (bis max.  $-28\text{ °C}$ )

Tortyp	IsoSpeed Cold H 100	IsoSpeed Cold V 100
<b>Torbeschlag</b>	H-Beschlag (höhergeführt)	V-Beschlag (vertikal)
<b>Einsatzzeichnung</b>	Innen	Innen
<b>Größenbereich</b>		
Breite max. (mm)	5000	5000
Höhe max. (mm)	5000	5000
Sturzbedarf min. (mm)	750	LDH + 585
<b>Geschwindigkeit</b>		
Öffnen max. (m/s)	1,5 – 2,0	1,5 – 2,0
Schließen ca. (m/s)	0,5	0,5
<b>Steuerung</b>		
Standard	AK 500 FUE-1	AK 500 FUE-1
<b>Sicherheit</b>		
Lichtgitter mit Not-Stopp / Soft-Stopp-Funktion	●	●
<b>Wärmedämmung U-Wert in <math>W/(m^2 \cdot K)</math> (EN 13241-1, Anhang B EN 12428)</b>		
2000 × 2000 mm <sup>1)</sup>	0,90	0,90
3000 × 3000 mm <sup>1)</sup>	0,68	0,68
4000 × 4000 mm <sup>1)</sup>	0,57	0,57
5000 × 5000 mm <sup>1)</sup>	0,50	0,50
Lamelle	0,24	0,24
<b>Temperaturbereich <sup>2)</sup></b>	Anschlagseite > 0 °C, Gegenseite max. $-28\text{ °C}$ Abweichende Temperaturen auf Anfrage	
<b>Widerstand gegen Windlast</b> (EN 12424)	Klasse 5	Klasse 5
<b>Widerstand gegen eindringendes Wasser</b> (EN 12425)	Klasse 3	Klasse 3
<b>Luftdurchlässigkeit</b> (EN 12426)	Klasse 3	Klasse 3
<b>Gewichtsausgleich</b>		
Gurtmechanismus und Gegengewichte	●	●

● = Standard ○ = Optional

<sup>1)</sup> Torfläche des eingebauten Tors

<sup>2)</sup> abweichende Temperaturen auf Anfrage

<sup>3)</sup> bei einer Torfläche von 5000 × 5000 mm

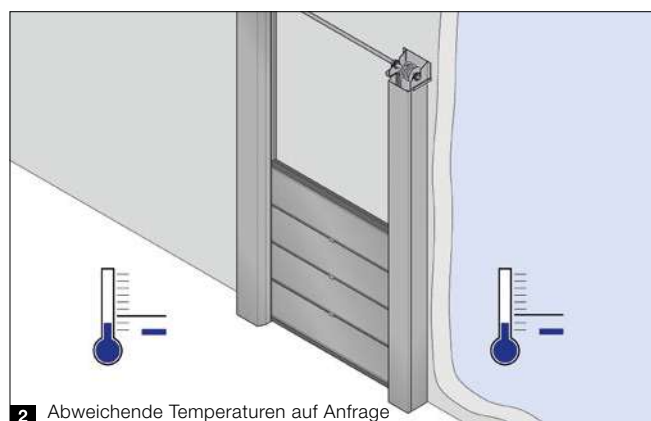
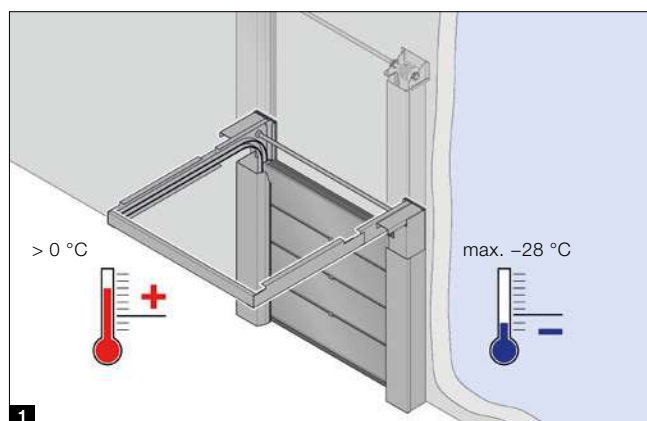

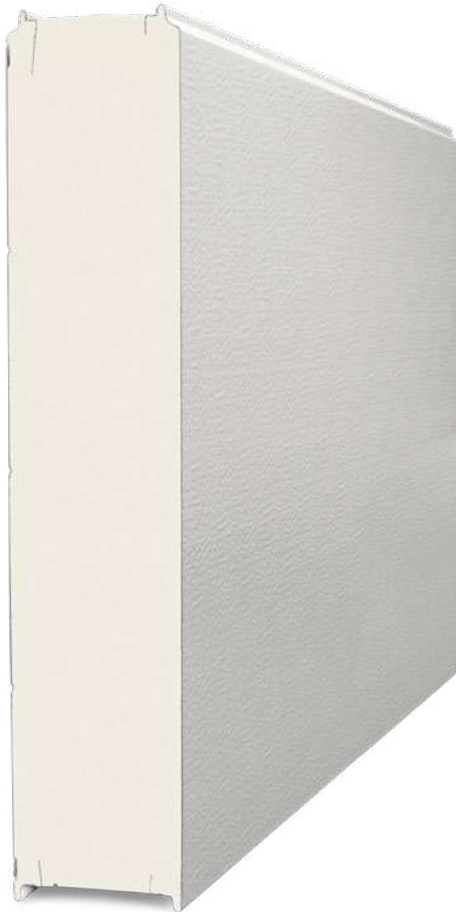

### **IsoSpeed Cold 100**

Das IsoSpeed Cold 100 mit seinen thermisch getrennten, 100 mm starken Lamellen bietet eine hervorragende Dämmung mit einem U-Wert von  $0,50 \text{ W}/(\text{m}^2 \cdot \text{K})$ <sup>3)</sup>. Die Tore mit höhergeführtem H- oder vertikalgeführtem V-Beschlag sind optimal für den Kühl- und Tiefkühlbereich geeignet. Die Lamellen erhalten Sie außen und innen Stucco **3** geprägt im Farbton Grauweiß RAL 9002 sowie optional auch in 200 Farben in Anlehnung an RAL.

### **Tortypen**

IsoSpeed Cold H 100

Für spezielle Einbausituation und mit geringen  
Wartungskosten

IsoSpeed Cold V 100

Mit sehr leisem und verschleißfreiem Torlauf und geringen  
Wartungskosten

### **ThermoFrame**

Der ThermoFrame **4** trennt das Seitenteil vom Baukörper. Die thermische Trennung inkl. zusätzlicher Dichtungen verbessert die Wärmedämmung und vermeidet Wärmebrücken.

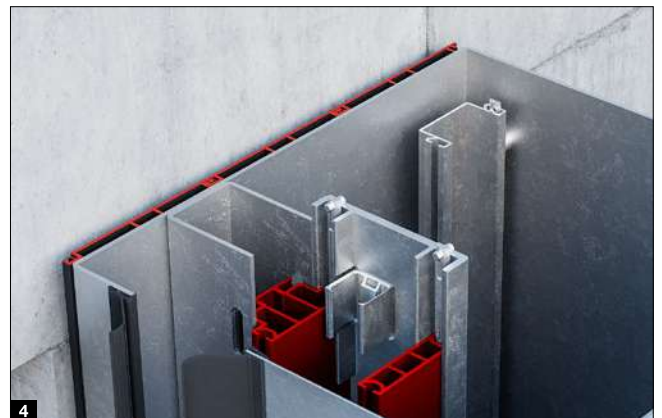

# Speed-Sektionaltore IsoSpeed Cold 100

Hervorragender Dämmung für den Kühl- und Tiefkühlbereich (bis max.  $-28^{\circ}\text{C}$ )

## Serienmäßige Ausstattung **1**

Durch die Verwendung von extrem langlebigen Flachriemen, die auch in der Fahrstuhlindustrie eingesetzt werden, garantieren wir bei fachgerechter Montage eine Lebensdauer von bis zu 500000 Zyklen. Die Antriebsunterstützung durch Gegengewicht überzeugt zudem mit niedrigen Instandhaltungskosten, da keine Federn gewartet werden müssen.

## Frequenzumrichter-Steuerung **2**

Hohe Öffnungs- und Schließgeschwindigkeit garantieren optimierte Betriebsabläufe und Temperaturniveaus zwischen Tiefkühl- und anderen Temperaturbereichen. Das sanfte Anfahren und Abbremsen entlastet die gesamte Tormechanik und ermöglicht einen nahezu verschleißfreien sowie leisen Torlauf. Dadurch verlängert sich die Lebensdauer des Tors um ein Vielfaches.

## Integrierte Heizung **3**

Für einen sicheren und zuverlässigen Betrieb ist das IsoSpeed Cold 100 serienmäßig mit beheizten Seitenteilen, Bodenplatte, Antrieb und Steuerungsgehäuse sowie Andichtrahmen ausgestattet.

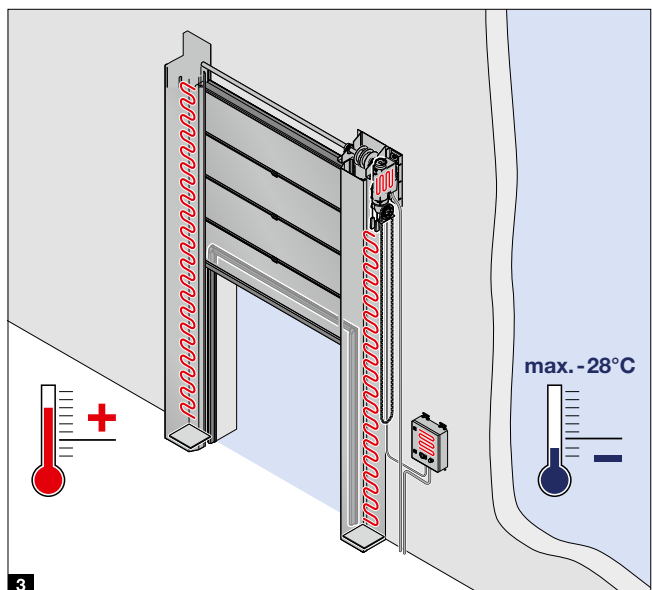

## Bauseitige Leistungen

### Zuleitung für Heizung 1

Die serienmäßige Heizung in den Seitenteilen bleibt auch bei Betätigung des Hauptschalters am Tor aktiv und vermeidet Vereisungen. Für die Stromversorgung der Heizung ist eine zweite Elektroleitung zum Tor notwendig.

### Fahrbahnheizung 2

Eine Fahrbahnheizung verhindert wirksam ein Anfrieren des Torblatts. Diese ist im Bereich der Schließebene zur Abdeckung des kompletten Öffnungsbereichs des Tors, der Zargentiefe sowie für ca. weitere 200 mm erforderlich.

### Luftschleier 3

Ein Luftschleier dient zur Minimierung des Temperaturanstiegs im Tiefkühlbereich. Er wird auf der wärmeren Seite installiert, um den Luftstrom zur kalten Seite der Öffnung wirksam zu reduzieren.

### TIPP.

Installieren Sie einen Kaltluftschleier, dieser hat einen besseren Wirkungsgrad als ein Warmluftschleier.

### Luftentfeuchter 4

Zur wirksamen Absenkung der Luftfeuchtigkeit bei hohen Temperaturunterschieden und hoher Luftfeuchtigkeit empfiehlt sich die Montage eines Luftentfeuchters auf der wärmeren Seite. Dieser minimiert die Vereisung auf der Tiefkühlseite.

### HINWEIS.

Für eine genaue Bewertung der Einbausituation wenden Sie sich bitte mit Angaben zur Temperatur und Luftfeuchtigkeit an Ihre zuständige Hörmann Niederlassung oder Ihren Hörmann Vertriebspartner.

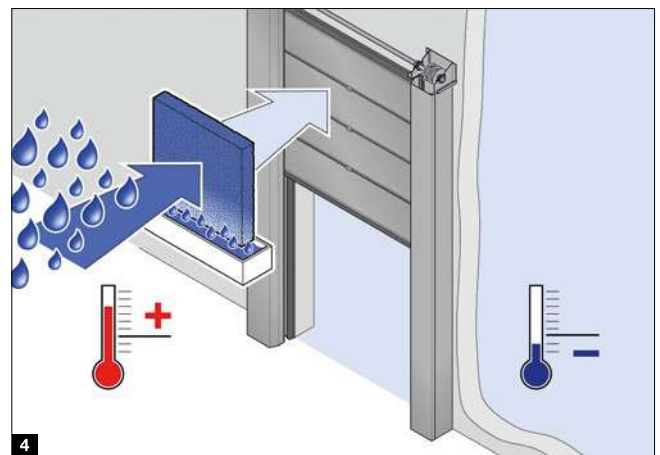
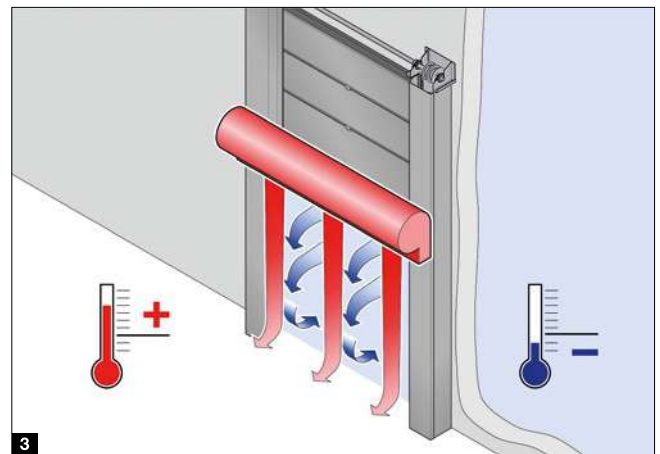
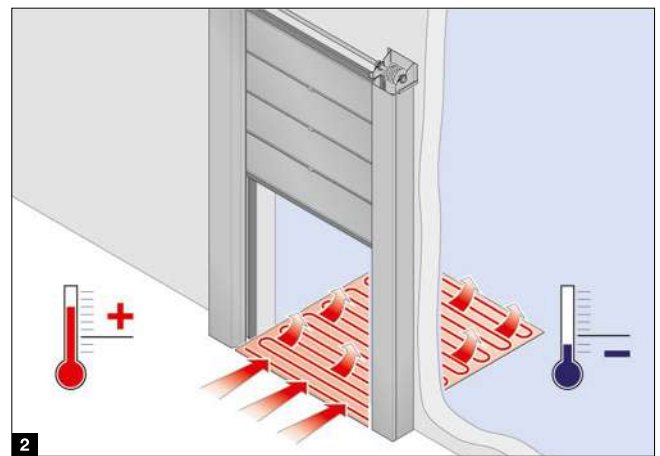
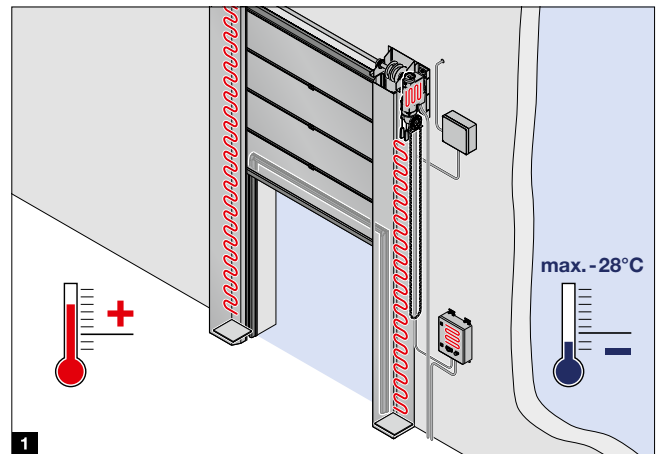

# Flexibles Innen- und Außentor mit Zipper-Technologie

Schnelle Einsatzbereitschaft nach einem Crash dank beidseitiger Wiedereinfädung

Tortyp	V 5025 Z
<b>Einsatzzeignung</b>	Innen
<b>Größenbereich</b>	
Breite max. (mm)	5000
Höhe max. (mm)	5000
<b>Geschwindigkeit</b>	
Öffnen max. (m/s)	2,0
Schließen ca. (m/s)	1,0
<b>Steuerung</b>	
Standard	BK FU Z
Optional	BK 150 FUE-1
<b>Sicherheit</b>	
Lichtgitter	●
<b>Temperaturbereich</b>	+5 °C bis +40 °C
<b>Behang</b>	PVC
Gewebestärke (mm)	0,9
Sichtfensterstärke (mm)	2,0
<b>Behangfarben</b>	
Standardfarben	●
Vorzugsfarben	○
<b>Windsicherungen</b>	
Zipper-Technologie	●
<b>Bodenprofil</b>	
Flexibles Unterteil	●
<b>Notöffnung</b>	
Service-Adapter	●
automatische Toröffnung über USV bei Stromausfall	○
<b>Verkleidungen</b>	
Wellenverkleidung	●
Antriebsverkleidung	○

● = Standard ○ = Optional

Alle Farbangaben in Anlehnung an die jeweilige RAL-Farbe

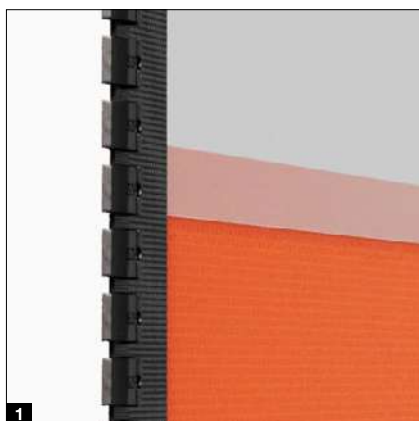

### NEU. Tortyp V 5025 Z

Das V 5025 Z zeichnet sich durch eine zuverlässige Crash-Funktion mit vollautomatischer Wiedereinfädung aus. Das vermeidet Stillstandzeiten aufgrund von Beschädigungen an der Toranlage und reduziert die Anzahl der Montageeinsätze. Dank der Kunststoff-Gleitschienen mit Reißverschluss ist das Tor äußerst wartungsarm. Zudem überzeugen die Windlastklasse 3 und die hohe Dichtheit des Tors, das als Innen- und Außentor eingesetzt werden kann. Ein großes serienmäßiges Sichtfenster erhöht die Sicherheit im täglichen Betrieb. Das aufrüstbare Steuerungskonzept bietet zusätzliche Flexibilität in der Funktionalität. Die Seitenteile bestehen aus einer besonders schmalen, verzinkten Stahl-Konstruktion. Sie sind mit wartungsfreien Kunststoff-Gleitschienen für Zipper-Technologie ausgestattet, die durch ein federgelagertes Haltesystem unterstützt werden. Optional erhalten Sie die Seitenteile mit einer hochwertigen Farbbeschichtung in RAL nach Wahl.

### Ausstattungsmerkmale

- Behangstabilität durch Zipper-Technologie **1**
- seitlichem Verstärkungsstreifen
- verzinkte zweiteilige Wellenverkleidung **2**
- leistungsstarker Aufsteckantrieb
- hohe Dichtheit durch Kunststoff-Gleitschienen für Zipper-Technologie
- beidseitige Wiedereinfädung **3 4 5 6**

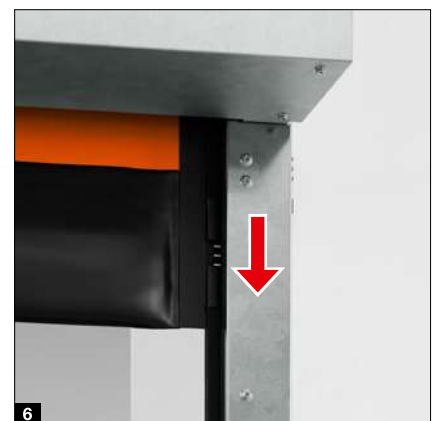
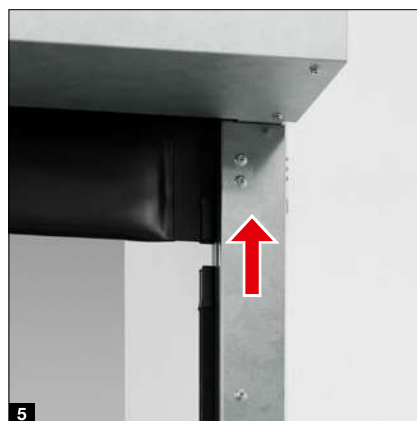

# Flexible Innen- und Außentore

Robust gegenüber hohen Windlasten

Tortyp	V 6030 SEL	V 6020 TRL	V 10008
<b>Einsatzeignung</b>	Innen / Außen	Innen / Außen	Innen / Außen
<b>Größenbereich</b>			
Breite max. (mm)	5000	6000	10000
Höhe max. (mm)	6000	7000	6250
<b>Geschwindigkeit</b>			
Öffnen max. (m/s)	2,0 / 3,0 <sup>1)</sup>	1,0 – 2,0	1,5 (0,8) <sup>4)</sup>
Schließen ca. (m/s)	0,8	0,5	0,4
<b>Steuerung</b>			
Standard	BK 150 FUE-1	BK 150 FUE-1 <sup>2)</sup> , AK 500 FUE-1 <sup>3)</sup>	AK 500 FUE-1
Optional	AK 500 FUE-1		
<b>Sicherheit</b>			
Lichtgitter mit Not-Stopp / Soft-Stopp-Funktion	●	●	–
Kontaktschiene und Lichtschranke	–	–	●
<b>Widerstand gegen Windlast (EN 12424)</b>			
Torbreite ≤ 4000 mm	Klasse 3	Klasse 2	Klasse 4
Torbreite > 4000 mm ≤ 5000 mm	Klasse 3	Klasse 2	Klasse 3
Torbreite > 5000 mm		Klasse 2	Klasse 2
<b>Temperaturbereich</b>	+5 °C bis +40 °C	+5 °C bis +40 °C	+5 °C bis +40 °C
<b>Behang</b>			
Gewebestärke (mm)	PVC 1,5	PVC 2,4	PVC 1,5
Sichtfensterstärke (mm)	2,0	4,0	2,0
volltransparenter Behang (mm)		4,0	
Fliegenschutzsektion	○	–	–
<b>Behangfarben</b>			
Standardfarben	●	● <sup>5)</sup>	●
Vorzugsfarben	○	○	○
<b>Windsicherungen</b>			
Federstahl mit seitlichen Doppelaufrollen und Zugmechanismus	●	●	●
<b>Bodenprofil</b>			
SoftEdge	●	–	–
Aluminium	○	●	●
<b>Notöffnung</b>			
Nothandkurbel	●	●	–
Nothandkette	○	○	●
automatische Toröffnung über USV bei Stromausfall	○	○	–

● = Standard ○ = Optional

Alle Farbangaben in Anlehnung an die jeweilige RAL-Farbe

<sup>1)</sup> mit optionaler Steuerung AK 500 FUE-1

<sup>2)</sup> bis 95 kg

<sup>3)</sup> ab 95 kg

<sup>4)</sup> ab 6000 mm Torbreite

<sup>5)</sup> Windsicherungsstreifen und / oder Gewebefarbe (RAL 1018, RAL 3002 nur für Windsicherungsstreifen)

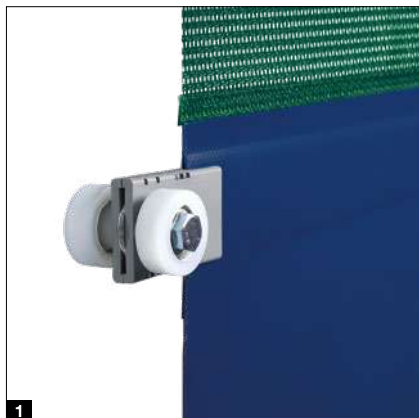

### Tortyp V 6030 SEL – Mit Soft-Edge-Abschlussprofil und für hohe Windlasten

Mit dem SoftEdge-Tor für den Außenbereich bleiben alltägliche Anfahrtschäden in der Regel folgenlos. Sog- und Windlasten sind dank der Federstahlwindsicherung kein Problem.

#### Ausstattungsmerkmale

- stabilisierende Federstahlwindsicherung mit optionalem Fliegenschutzbehang **1**
- Zugmechanismus für einen sicheren Torlauf **2**
- optionales Aluminium-Bodenprofil **3**

### Tortyp V 6020 TRL – Mit Aluminium-Abschlussprofil und transparentem Behang

Der transparente 4 mm starke Behang dieses Tors lässt Licht hindurch und schützt vor Überraschungen auf den Transportwegen. Optional ist der Behang aus farbigem Gewebematerial mit und ohne Sichtfenster, erhältlich. Ab einer Torfläche von 25 m<sup>2</sup> liefern wir den Behang serienmäßig aus farbigem Gewebematerial mit Sichtfenster.

#### Ausstattungsmerkmale

- transparenter Behang für mehr Lichteinfall und Sichtkontakt **4**
- optionaler Gewebebehang mit Sichtfenster (auch ohne Sichtfenster lieferbar) **5**

### Tortyp V 10008 – Mit Aluminium-Abschlussprofil für große Öffnungen bis 10 m Breite

Das Außentor wurde speziell für große Öffnungen und hohe Windlasten entwickelt. Doppelte Spannurte, seitliche Doppelaufrollen und besonders breite Führungsschienen sorgen trotz hohem Torbehanggewicht für einen sicheren Torlauf. Die Federstahlwindsicherungen ermöglichen zudem Windbelastungen von mehr als 100 km/h.

#### Ausstattungsmerkmale

- Stabilisierende Federstahlwindsicherung **6**



# Flexible Innentore mit SoftEdge-Abschlussprofil

Geringe Stillstandzeiten dank Anti-Crashfunktion mit flexiblem Abschlussprofil

Tortyp	V 4020 SEL Alu-R
<b>Einsatzzeignung</b>	Innen
<b>Größenbereich</b>	
Breite max. (mm)	4000
Höhe max. (mm)	5000
<b>Geschwindigkeit</b>	
Öffnen max. (m/s)	2,2
Schließen ca. (m/s)	0,8
<b>Steuerung</b>	
Standard	BK 150 FUE-1
<b>Sicherheit</b>	
Lichtgitter mit Not-Stopp / Soft-Stopp-Funktion	●
<b>Temperaturbereich</b>	+5 °C bis +40 °C
<b>Behang</b>	PVC
Gewebestärke (mm)	1,5
Sichtfensterstärke (mm)	2,0
Fliegenschutzsektion	○
<b>Behangfarben</b>	
Standardfarben	●
Vorzugsfarben	○
<b>Windsicherungen</b>	
Federstahl mit seitlichen Doppelaufrollen	●
<b>Bodenprofil</b>	
SoftEdge	●
Aluminium mit Aluminiumprofil Windklasse 3	○
<b>Notöffnung</b>	
manuelle Toröffnung über 1/2 Zoll Antrieb	●
automatische Toröffnung über USV bei Stromausfall	○

● = Standard ○ = Optional

Alle Farbangaben in Anlehnung an die jeweilige RAL-Farbe

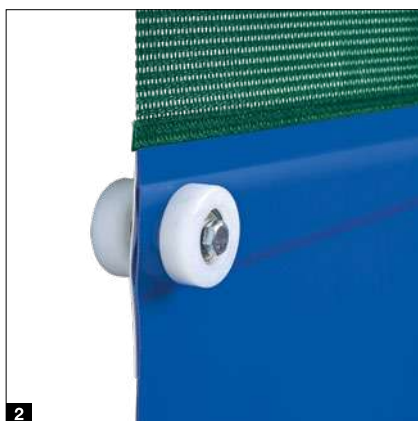

## Tortyp V 4020 SEL Alu-R – Für beengte Bereiche mit Kundenfrequenz und leichten Windlasten

Durch die eloxierte Aluminiumoberfläche der Seitenteile und der Kopfplatten, die serienmäßige Wellenverkleidung in Weißaluminium RAL 9006, die integrierte Verkabelung und wenige, sichtbare Verschraubungen wirkt das Tor sehr elegant und ist die optimale Wahl für Bereiche mit Kundenfrequenz. Für eine hohe Sicherheit ist das Tor serienmäßig mit Lichtgitter ausgestattet, welches das Tor sofort stoppt, wenn sich eine Person oder ein Fahrzeug in der Toröffnung befindet.

Das flexible SoftEdge-Abschlussprofil vermeidet Stillstandzeiten aufgrund von Beschädigungen an der Toranlage. Optional erhalten Sie das V 4020 SEL Alu-R auch mit Aluminium-Bodenprofil für die Windklasse 3 (DIN EN 12424).

Dank des geringen Spaltmaßes von Seitenteilen und Lippendichtungen ist das Tor rundum dicht. Durch die schmalen Seitenteile und den leistungsstarken Rohrmotor eignet sich das Schnellauftor besonders für enge Einbausituationen und hohe Frequenzen.

Wenn aus Platzgründen die Steuerung im oberen Bereich montiert werden muss, kann optional eine externe Bedieneinheit elegant in die Seitenzarge integriert werden. Diese ermöglicht die Bedienung von sämtlichen Steuerungsfunktionen wie z. B. Öffnen und Schließen sowie Serviceeinstellungen. Die Notöffnung erfolgt über einen 1/2 Zoll Antrieb. Die Stecknuss SW10 (lang) befindet sich verdeckt in der Kopfplatte.

## Ausstattungsmerkmale

- Behangstabilität durch stabilisierende Federstahlwindsicherung **1**
- optionaler Fliegenschutzbehang anstelle des Sichtfensters **2**
- Wellenverkleidung in Weißaluminium RAL 9006 **3**
- leistungsstark mit Rohrmotor für bis zu 1,5 Mio. Lastwechsel und hohe Frequenzen **4**
- komfortable Bedienung mit der optionalen externen Bedieneinheit (80 × 120 mm) zur Integration in das Seitenteil in 1300 mm Höhe **5**
- hohe Dichtheit durch ein geringes Spaltmaß und Lippendichtungen **6**

## Optionale Ausstattung Clean

- minimiert den Druckverlust in Räumen mit Druckunterschieden bis zu 30 Pa
- robustes Aluminium-Bodenprofil
- zusätzliche Dichtungslippe in der Verkleidung
- Revisionsöffnungen in der Verkleidung zur Erleichterung von Service und Wartung des Tors

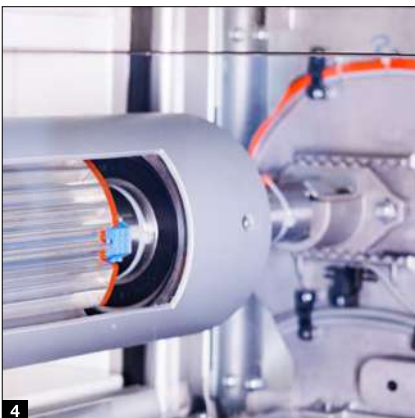

# Flexible Innentore mit SoftEdge-Abschlussprofil

Geringe Stillstandzeiten dank Anti-Crashfunktion mit flexiblem Abschlussprofil

Tortyp	V 5015 SEL	V 5030 SEL
<b>Einsatzzeignung</b>	Innen	Innen
<b>Größenbereich</b>		
Breite max. (mm)	5000	5000
Höhe max. (mm)	5000	5000
<b>Geschwindigkeit</b>		
Öffnen max. (m/s)	1,5	2,0
Schließen ca. (m/s)	0,8	0,8
<b>Steuerung</b>		
Standard	BK 150 FUE-1	BK 150 FUE-1
<b>Temperaturbereich</b>	+5 °C bis +40 °C	+5 °C bis +40 °C
<b>Behang</b>	PVC	PVC
Gewebestärke (mm)	1,5	1,5
Sichtfensterstärke (mm)	2,0	2,0
Fliegenschutzsektion	○	○
<b>Behangfarben</b>		
Standardfarben	●	●
Vorzugsfarben	○	○
<b>Windsicherungen</b>		
Behanggleiter	-	-
Aluminium-Profile	●	-
Federstahl mit seitlichen Doppelaufrollen	-	●
<b>Bodenprofil</b>		
SoftEdge	●	●
Aluminium für Windlastklasse 1	-	○
<b>Notöffnung</b>		
Nothandkurbel	●	●
Nothandkette	○	○
automatische Toröffnung über USV bei Stromausfall	○	○

● = Standard ○ = Optional

Alle Farbangaben in Anlehnung an die jeweilige RAL-Farbe



---

### Tortyp V 5015 SEL – Für Bereiche ohne Zugluft und besonders servicefreundlich

Bei diesem Innentor erhalten Sie Sicherheitsfunktionen wie SoftEdge und Lichtgitter mit Not-Stopp / Soft-Stopp-Funktion bereits serienmäßig. Die Windsicherung aus Aluminium macht das Tor zudem besonders servicefreundlich, da im Reparaturfall Behangsegmente schnell getauscht werden können. Für mehr Durchsicht können auch zwei Behangsektionen transparent ausgeführt werden.

#### Ausstattungsmerkmale

- Behangstabilität durch Aluminium-Profil **1**
- optionaler Fliegenschutzbehang anstelle des Sichtfensters **2**

### Tortyp V 5030 SEL – Für leichte Windlasten und besonders servicefreundlich

Zugluft ist für Tore stets eine besondere Herausforderung. Mit den robusten Windsicherungen aus Federstahl bleibt das V 5030 SEL stabil gegenüber auftretenden leichten Sog- und Windlasten.

Optional erhalten Sie das V 5030 SEL auch mit Aluminium-Bodenprofil für die Windklasse 1 (DIN EN 12424).

#### Ausstattungsmerkmale

- Federstahlwindsicherung für einen leisen Torlauf **3**
- optionaler Fliegenschutzbehang anstelle des Sichtfensters **4**



# Flexible Innentore

Speziell für Handels- und Logistikunternehmen sowie für die Lebensmittelindustrie

Tortyp	V 3010
<b>Einsatzzeichnung</b>	Innen
<b>Größenbereich</b>	
Breite max. (mm)	3000
Höhe max. (mm)	3000
<b>Geschwindigkeit</b>	
Öffnen max. (m/s)	1,0
Schließen ca. (m/s)	1,0
<b>Steuerung</b>	
Standard	AK E 370 M-I
Optional	AK E 370 M, BK 370 M FUE-1
<b>Sicherheit</b>	
Lichtschränke	●
<b>Temperaturbereich</b>	+5 °C bis +40 °C
<b>Behang</b>	PVC, Fieberglas-Verbundmaterial
Gewebestärke (mm)	1,0
Sichtfenster	○
<b>Behangfarben</b>	
Standardfarben	●
Vorzugsfarben	○
<b>Seitenteilfarben</b>	
verzinkt	●
Standardfarben, lackiert	○
Sonderfarben, lackiert	○
Edelstahl	○
<b>Bodenprofil</b>	
Kein Ausfall nach einem Crash	●

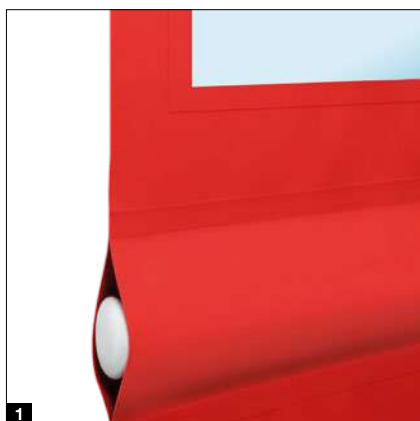

## **Tortyp V 3010 – Für Handels- und Logistikunternehmen sowie für die Lebensmittelindustrie**

Dieses preiswerte Einstiegstor zeichnet sich durch eine kompakte Konstruktion mit integrierter Steuerung aus, wodurch Regalsysteme direkt an der Zarge platziert werden können. Das Tor ist serienmäßig mit Wickelwellen- und Zargenverkleidung sowie Motorabdeckung ausgestattet. Der Antrieb ist dank Treibriemen besonders kompakt, geräuschlos und wartungsfreundlich. Für eine zuverlässige Funktion und Sicherheit sorgt eine Lichtschranke mit zwei Lichtstrahlen.

### **Servicefreundliche integrierte Steuerung**

Die komplette Steuerung inklusive Bedienelementen ist platzsparend in der Seitenzarge integriert. Bei der Installation und beim Service kann das Paneel einfach nach vorne geklappt und alle Bauteile leicht erreicht werden.

### **Kein Ausfall nach einem Crash**

Bei einem Crash wird die Bodenschiene des Behangs aus den schwarzen PE-Führungsschienen gedrückt. Anschließend wird der Behang automatisch wieder eingefädelt und das Tor kann weiter betrieben werden.

### **Einfache Montage**

Die selbsttragende Konstruktion kann auch bei engen Platzverhältnissen ohne besondere bauliche Voraussetzungen platzsparend montiert werden. Zudem spart die zu 80% vormontierte Konstruktion Zeit bei der Montage.

### **Ausstattungsmerkmale**

- 1-facher PVC-Behang mit optionalen Fensterelementen **1**
- platzsparende, integrierte Steuerung inklusive Taster in der Zarge **2**
- servicefreundliches Öffnen der integrierten Steuerung **3**



### **Individuelle Gestaltung**

Das V 3010 ist in 5 Standard- und 6 Sonderfarben sowie mit individueller vollflächiger Bedruckung erhältlich.

### **Edelstahlausführung**

Für Hygienebereiche in der Lebensmittelindustrie ist das Tor auch in Edelstahl sowie mit der externen Steuerung AK E 370 M (IP 65, strahlwassergeschützt) lieferbar.



Sehen Sie den Kurzfilm auf YouTube oder [www.hoermann.de/mediacenter](http://www.hoermann.de/mediacenter)

# Flexible Innentore

Speziell für Handels- und Logistikunternehmen sowie für die Lebensmittelindustrie

Tortyp	V 4015 Iso L	V 4020 Cold	V 2515 Food L	V 2012
<b>Einsatzzeichnung</b>	Innen	Innen	Innen	Innen
<b>Größenbereich</b>				
Breite max. (mm)	4000	4000	2500	2500
Höhe max. (mm)	4500	5000	4000	2500
<b>Geschwindigkeit</b>				
Öffnen max. (m/s)	1,5	2,2	1,2	1,2
Schließen ca. (m/s)	0,5	0,8	0,5	0,5
<b>Wärmedämmung</b> (EN 13241-1, ISO 12567-1) U-Wert in W/(m <sup>2</sup> ·K)	1,6	2,4	–	–
<b>Steuerung</b>				
Standard	BK 150 FUE-1	BK 150 FUE-1	BK 150 FUE-1	BK 150 FUE-1
<b>Temperaturbereich</b>	+1 °C bis +40 °C	Anschlagseite > 0 °C <sup>3)</sup> , Gegenseite max. –28 °C <sup>3)</sup>	+5 °C bis +40 °C	+5 °C bis +40 °C
<b>Behang</b>	Isolierbehang mit 20 mm PE-Schaumstoff-Füllung	Reflect Curtain in Silber	PVC	PVC
Gewebestärke (mm)	–	0,6	1,5	1,5
Sichtfensterstärke (mm)	2,0 <sup>1)</sup>	–	2,0	2,0
volltransparenter Behang (mm)	–	–	–	–
<b>Behangfarben</b>				
Standardfarben	● <sup>2)</sup>	–	●	●
Vorzugsfarben	–	–	○	○
<b>ThermoFrame</b>	○	●	–	–
<b>Windsicherungen</b>				
Aluminiumprofil	●	–	–	–
Behangleiter	–	●	–	●
Federstahl	–	–	●	–
<b>Bodenprofil</b>				
SoftEdge	–	●	●	●
Aluminium	●	–	–	–
<b>Notöffnung</b>				
Nothandkurbel	●	–	–	–
Gegengewicht mit Arbeitsstrombremse	–	–	–	●
automatische Toröffnung über USV bei Stromausfall	○	○	○	–
manuelle Toröffnung über 1/2 Zoll Antrieb	–	●	–	–

● = Standard ○ = Optional

Alle Farbangaben in Anlehnung an die jeweilige RAL-Farbe

<sup>1)</sup> nur ein ca. 230 mm hohes Sichtfenster pro Tor möglich

<sup>2)</sup> nur in RAL 7038

<sup>3)</sup> abweichende Temperaturen auf Anfrage

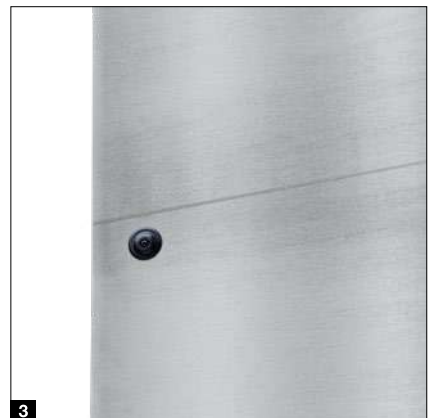
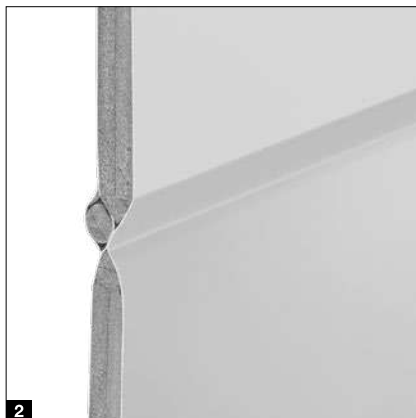
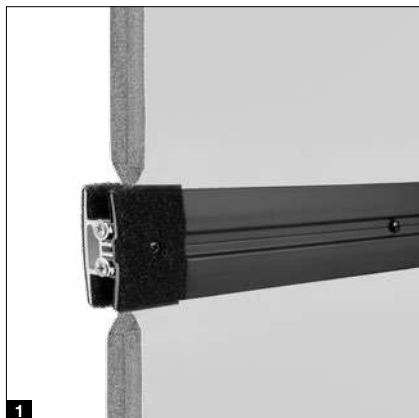

### Tortyp V 4015 Iso L – Für Innenbereiche in der Kühl- und Frischelogistik (bis +5 °C)

Das Tor mit energiesparendem Iso-Behang ist die optimale Lösung für den Innenbereich in Kühl- und Frischelogistik (bis +5 °C). Der optionale ThermoFrame trennt die Zarge vom Baukörper, dadurch verbessert sich die Wärmedämmung um bis zu 15%.

#### Ausstattungsmerkmale

- stabilisierende Windsicherung **1**
- PE-Schaumstoff in Behangtaschen **2**
- optionales Sichtfenster

### Tortyp V 4020 Cold – Für Innenbereiche in der Kühl- und Tiefkühllogistik (bis –28 °C)

Das Tor mit serienmäßig beheiztem Rohrmotor, Seitenteile und Steuerung wurde speziell für den Innenbereich in der Kühl- und Tiefkühllogistik (bis –28 °C) entwickelt. Der serienmäßige ThermoFrame trennt die Seitenteile vom Baukörper und ermöglicht einen U-Wert von 2,4 W/(m<sup>2</sup>·K).

#### Ausstattungsmerkmale

- reflektierender Behang mit Behanggleiter **3**
- SoftEdge-Abschlussprofil mit manueller Wiedereinfädung
- Sicherheitslichtgitter
- integrierte Verkabelung in den Seitenteilen

### Tortyp V 2515 Food L – Zur leichten Reinigung mit Hochdruckreiniger und Wasser

Die Führungsschienen dieser speziell für die Lebensmittelindustrie entwickelten Tore lassen sich leicht reinigen. Hochdruckreiniger und Wasser können der komplett aus Edelstahl gefertigten Tor konstruktion nichts anhaben. Keine Gegengewichte oder Federn behindern das Reinigen der Seitenteile.

#### Ausstattungsmerkmale

- serienmäßige EPDM-Dichtung **4**
- Welle, Seitenteile und Schaltschrank aus Edelstahl

### Tortyp V 2012 – Für Handelsunternehmen und Supermärkte mit hoher Kundenfrequenz

Die Vollausrüstung mit Antriebs- und Wellenverkleidung, das Lichtgitter in den Seitenteilen (Überwachungshöhe 350 mm) und die automatische Notöffnung über Gegengewicht (bei Stromausfall) machen dieses flexible Folientor zum sicheren Innenabschluss für Bereiche mit hoher Kundenfrequenz.

#### Ausstattungsmerkmale

- Lichtgitter verdeckt in der Torführung **5**
- optionale individuelle Bedruckung **6**

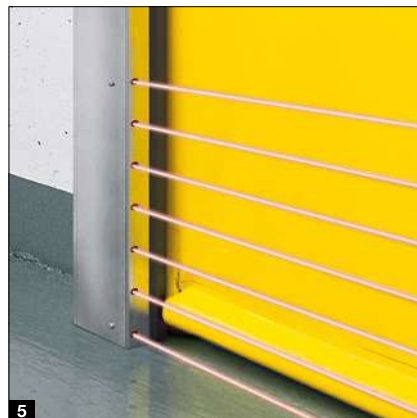
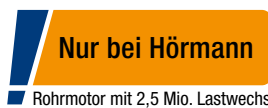

# Flexible Innentore

Für individuelle Anforderungen in Industrie- und Logistikunternehmen

Tortyp	V 5030 MSL	V 4020 Protect	V 3009 Conveyor	V 3015 Clean
<b>Einsatzzeichnung</b>	Innen	Innen	Innen	Innen
<b>Größenbereich</b>				
Breite max. (mm)	4000	4000	3500	2500
Höhe max. (mm)	4000	5000	3500	3000
<b>Geschwindigkeit</b>				
Öffnen max. (m/s)	1,5	2,2	0,8 (1,2)	1,5
Schließen ca. (m/s)	0,8	0,8	0,8 (0,5)	0,5
<b>Steuerung</b>				
Standard	BK 150 FUE-1 <sup>1)</sup> , AK 500 FUE-1 <sup>2)</sup>	BK 150 FUE-1	AKE	BK 150 FUE-1
Optional	-	AK 500FUE-1	BK 150FUE-1	
<b>Sicherheit</b>				
Lichtgitter	●	●	-	
Schließkantensicherung, Einweg-Lichtschanke	-	-	●	●
<b>Widerstand gegen Windlast (EN 12424)</b>				
Torbreite ≤ 4000 mm	Klasse 1	Klasse 3	-	-
<b>Temperaturbereich</b>	+5 °C bis +40 °C	+5 °C bis +40 °C	+5 °C bis +40 °C	+5 °C bis +40 °C
<b>Behang</b>				
Gewebestärke (mm)	PVC 2,4	PVC 1,5	PVC 1,5	PVC -
Sichtfensterstärke (mm)	-	2,0	2,0	-
volltransparenter Behang (mm)	4,0	-	-	4,0
<b>Behangfarben</b>				
Standardfarben	● <sup>3)</sup>	●	●	●
Vorzugsfarben	○	○	○	-
<b>Behangsstreifen</b>				
Standardfarben	-	-	-	●
<b>Windsicherungen</b>				
Federstahl	●	●	-	●
Aluminium	-	-	●	
<b>Bodenprofil</b>				
Aluminium	●	●	●	●
<b>Notöffnung</b>				
Nothandkurbel	●	-	●	●
manuelle Toröffnung über 1/2 Zoll Antrieb	-	●	-	-
automatische Toröffnung über USV bei Stromausfall	○	○	○	○
Nothandkette	○	-	-	-

● = Standard ○ = Optional

Alle Farbangaben in Anlehnung an die jeweilige RAL-Farbe

<sup>1)</sup> bis 95 kg

<sup>2)</sup> ab 95 kg

<sup>3)</sup> Windsicherungsstreifen und / oder Gewebefarbe (RAL 1018, RAL 3002 nur für Windsicherungsstreifen)



### **Tortyp V 5030 MSL – Für effektiven Anlagen- und Personenschutz mit zertifizierter Absturzsicherung**

Die Anforderungen an Arbeitssicherheit und Fertigungsprozesse steigen kontinuierlich. Wichtig für eine reibungslose Produktion sind kurze Stillstandzeiten, einfache und schnelle Zugänge für die Bedienung und Wartung der Fertigungsmaschinen und natürlich der Schutz der Mitarbeiter. Durch die Sicherheitssensoren **1** ist eine Toröffnung nur im Ruhezustand der Maschine bzw. der Betrieb der Maschine nur bei geschlossenem Tor möglich. Für diesen speziellen Einsatzbereich wurde das V 5030 MSL mit Performance Level d mit volltransparentem 4 mm starken Behang entwickelt. Optional ist der Behang aus farbigem Gewebematerial mit Sichtfenster lieferbar.

### **Tortyp V 4020 Protect – Für effektiven Anlagen- und Personenschutz mit zertifizierter Absturzsicherung und geringen Einbaumaßen**

Für die industrielle Fertigung sind schnelle und reibungslose Prozesse unter Beachtung des Arbeitsschutzes ein entscheidender Erfolgsfaktor. Dies erfordert eine Abgrenzung von Maschinen- und Anlagenbereiche auf der einen Seite und Arbeitsbereichen mit Mitarbeitern auf der anderen Seite. Für die konstruktive Sicherheit durch das Maschinenschutztor sorgen der 1,5 mm starke gewebeverstärkte Behang sowie ein robustes Aluminium-Abschlussprofil. Bestätigt wurde die konstruktive Stabilität des V 4020 Protect durch eine Pendelprüfung nach DIN EN ISO 14120:2015. Über den im Seitenteil integrierten Sensor **2** des Sicherheitsendschalters werden beispielsweise Maschinenanläufe erst mit dem Signal „Endlage unten“ freigegeben. Optional ist ein solcher Schalter auch für das Signal „Endlage oben“ lieferbar. Durch die direkte

Signalauswertung über die Anlagentechnik wird hier das Performance Level d erreicht.

### **Tortyp V 3009 Conveyor – Für automatisierte Öffnungs- und Schließvorgänge in Förderanlagen mit geringem seitlichem Platzbedarf**

Dieses Tor ist durch den geringen seitlichen Platzbedarf besonders für die Integration in Förderanlagen und die dabei auftretenden häufigen automatisierten Öffnungs- und Schließvorgänge ausgelegt. Ein Sichtfenster **3** ermöglicht Einblicke in den Betriebsablauf. Die Antriebssteuerung kann in bauseitig vorhandene SPS-Systeme eingebunden werden. Zwei potentialfreie Kontakte melden die Torposition (AUF-ZU) an die Steuerung.

### **Tortyp V 3015 Clean – Für Reinräume mit Druckunterschieden von bis zu 50 Pa**

In Reinräumen können durch die Luftreinigung Druckunterschiede von bis zu 50 Pa entstehen. Der volltransparente Behang des V 3015 Clean liegt eng in den speziellen Führungsschienen. So wird der Luftverlust (Leckage) minimiert. Die im Standard enthaltenen Antrieb- und Wellenverkleidung unterstützen hier zusätzlich. Die Federstahlwindsicherungen in Behangtaschen geben dem Torblatt hierbei zusätzliche Stabilität.

#### **Ausstattungsmerkmale**

- hohe Dichtheit und volle Transparenz **4**
- eng in den Führungsschienen liegender Behang **5**



# Faltschnellaufstore

Zuverlässiger Betrieb im Innen- und Außenbereich oder in der Tiefkühllogistik

Tortyp	F 6010 / F 6010 Iso	F 4010 Cold
<b>Einsatzzeichnung</b>	Innen / Außen	Tiefkühlbereich
<b>Größenbereich</b>		
Breite max. (mm)	6000	bis 4000
Höhe max. (mm)	6000	bis 5500
<b>Geschwindigkeit</b>		
Öffnen max. (m/s)	1,0	1,0
Schließen ca. (m/s)	1,0	1,0
<b>Steuerung</b>		
Standard	AK E	AK E
Optional	AK 500 FUE-1 <sup>1)</sup> , AK E 2500 M-I	AK 500 FUE-1 <sup>1)</sup> , AK E-750 M
<b>Sicherheit</b>		
Lichtgitter	●	-
Lichtschranke	-	●
Schließkantensicherung	○	-
<b>Widerstand gegen Windlast (EN 12424)</b>		
Klasse 4	●	-
<b>Temperaturbereich</b>	-5 °C bis +40 °C -30 °C bis +40 °C <sup>2)</sup>	-30 °C bis +15 °C
<b>Behang</b>	PVC, Federstahlwindsicherungen	3-fach PVC, Fiberglas-Verbundmaterial
Gewebestärke (mm)	1,0	1,0
Sichtfenster	○	-
<b>Behangfarben</b>		
Standardfarben	●	●
Vorzugsfarben	○	○
<b>Seitenteilfarben</b>		
verzinkt	●	●
Standardfarben, lackiert	●	●
Sonderfarben, lackiert	○	○
Edelstahl	○	○
<b>Seitenteile</b>		
Flexible Führungsurte	●	●

● = Standard ○ = Optional

<sup>1)</sup> max. 60 Zyklen pro Stunde

<sup>2)</sup> mit optionaler Heizung im Antrieb für den Außenbereich



### Tortyp F 6010 – Für sehr hohe Windbelasten im Außenbereich

Die stabilen Windsicherungsprofile aus Stahl sind in 600 mm Abständen über die gesamte Torhöhe angeordnet. Die serienmäßige Windlastklasse 4 ermöglicht einen zuverlässigen Betrieb im Außenbereich.

#### Ausstattungsmerkmale

- 1-facher PVC-Behang mit serienmäßigen Federstahlwindsicherungen und optionalen Fensterelementen **1**
- flexible Führungsurte vermeiden Ausfallzeiten nach einem Crash **4**
- optionale integrierte Steuerung AK E 2500 M-I **5**

### Tortyp F 6010 Iso\* – Mit guter Wärmedämmung und für sehr hohe Windbelasten im Außenbereich

Für eine bessere Wärmedämmung empfiehlt sich das F 6010 Iso mit einem isolierten Behang. Mit optional beheiztem Antrieb kann das F 6010 Iso bis  $-30\text{ °C}$  eingesetzt werden. Die serienmäßige Windlastklasse 4 ermöglicht einen zuverlässigen Betrieb im Außenbereich.

#### Ausstattungsmerkmale

- bessere Wärmedämmung durch isolierten Behang **2**
- flexible Führungsurte vermeiden Ausfallzeiten nach einem Crash **4**
- optionale integrierte Steuerung AK E 2500 M-I **5**

\* nicht als Tiefkühlraumtor einsetzbar



Sehen Sie den Kurzfilm auf YouTube oder [www.hoermann.de/mediacenter](http://www.hoermann.de/mediacenter)

### Tortyp F 4010 Cold – Für alle Innenbereiche in der Tiefkühllogistik (bis zu $-30\text{ °C}$ )

Das flexible Faltschnellauftor F 4010 Cold ist die optimale Lösung für alle Innenbereiche in der Tiefkühllogistik. Der 3-fach isolierte Behang reduziert zuverlässig die Kälteverluste in Tiefkühlbereichen und die Öffnungsgeschwindigkeit von 1 m/s sichert den schnellen Verkehrsfluss zur Erhaltung der Kühlkette.

#### Ausstattungsmerkmale

- 3-fach isolierter Behang zur Reduzierung von Kälteverlusten **3**
- flexible Führungsurte vermeiden Ausfallzeiten nach einem Crash **4**
- beheizte Zargen für den Einsatz innerhalb des Tiefkühlbereichs mit Temperaturen von bis zu  $-30\text{ °C}$  **6**

#### Hinweis:

Sinnvolle bauseitige Zusatzausstattungen wie Fußbodenheizung, Luftschleieranlagen oder Entfeuchter sichern die zuverlässige Funktion der Faltschnellauftore.



Sehen Sie den Kurzfilm auf YouTube oder [www.hoermann.de/mediacenter](http://www.hoermann.de/mediacenter)

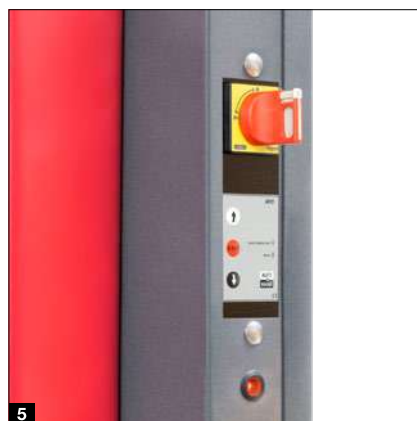

# Faltschnellaufstore

Für große Öffnungen und zuverlässigen Betrieb im Innen - und Außenbereich

Tortyp	F 8005	F 14005
<b>Einsatzzeichnung</b>	Innen / Außen	Innen / Außen
<b>Größenbereich</b>		
Breite max. (mm)	8000	14000
Höhe max. (mm)	10000	8500
<b>Geschwindigkeit</b>		
Öffnen max. (m/s)	0,5	0,5
Schließen ca. (m/s)	0,5	0,5
<b>Steuerung</b>		
Standard	AK E-700 M	AK E-700 M
Optional	-	-
<b>Sicherheit</b>		
Lichtgitter	-	-
Lichtschranke	●	-
Schließkantensicherung	-	●
<b>Widerstand gegen Windlast (EN 12424)</b>		
Klasse 2 <sup>2)</sup>	●	●
Klasse 3 <sup>2)</sup>	●	●
Klasse 4 <sup>2)</sup>	●	●
<b>Temperaturbereich</b>	-5 °C bis +40 °C	-5 °C bis +40 °C
<b>Behang</b>	PVC, Federstahlwindsicherungen	PVC, Federstahlwindsicherungen
Gewebestärke (mm)	1,0	1,0
Sichtfenster	○	○
<b>Behangfarben</b>		
Standardfarben	●	●
Vorzugsfarben	○	○
<b>Seitenteilfarben</b>		
verzinkt	-	-
Standardfarben, lackiert	●	●
Sonderfarben, lackiert	○	○
Edelstahl	-	-
<b>Seitenteile</b>		
Flexible Führungsurte	-	-

● = Standard ○ = Optional

Alle Farbangaben in Anlehnung an die jeweilige RAL-Farbe

<sup>1)</sup> max. 60 Zyklen pro Stunde  
<sup>2)</sup> abhängig von der Torgröße

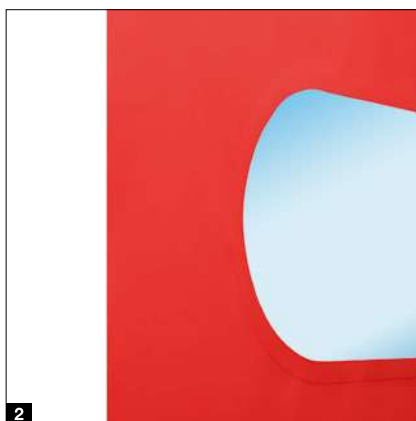
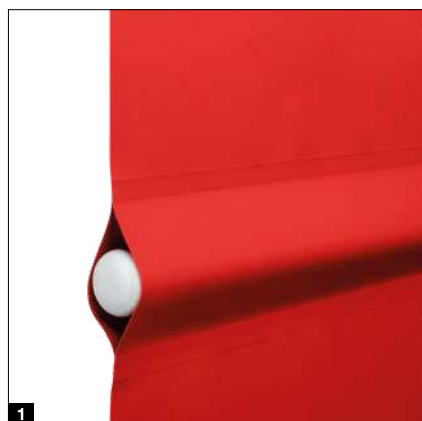

---

### **Tortyp F 8005 – Für große Öffnungen bis 8 m Breite und sehr hohe Windbelasten im Außenbereich**

Bei Öffnungen bis 8 m Breite und 10 m Höhe empfiehlt sich das Faltschnellaufstor F 8005 mit robusten Windsicherungsprofilen aus Stahl und zwei parallel geschalteten Antrieben.

#### **Ausstattungsmerkmale**

- 1-facher PVC-Behang mit serienmäßigen Federstahlwindsicherungen **1**
- optionale Fensterelemente **2**

### **Tortyp F 14005 – Für sehr große Öffnungen bis 14 m Breite und sehr hohe Windbelasten im Außenbereich**

Das Faltschnellaufstor reduziert den Energieverlust und die Zugluft an großen Außentoröffnungen von bis zu 14 m Breite bzw. 8,5 m Höhe. Bis zu einer Breite von 10 m halten die Tore serienmäßig Windlasten bis zu Klasse 4 zuverlässig stand. Das Tor ist ausgestattet mit zwei parallel arbeitenden Antrieben.

#### **Ausstattungsmerkmale**

- 1-facher PVC-Behang mit serienmäßigen Federstahlwindsicherungen **1**
- optionale Fensterelemente **2**



Sehen Sie den Kurzfilm auf YouTube oder [www.hoermann.de/mediacenter](http://www.hoermann.de/mediacenter)

# Individuelle Farbgebung

Für mehr Gestaltungsfreiheit

## Standardfarben

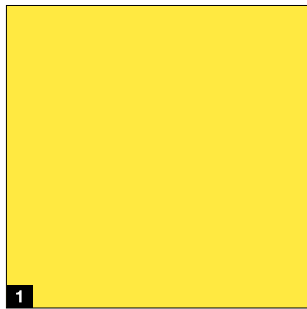

1



4

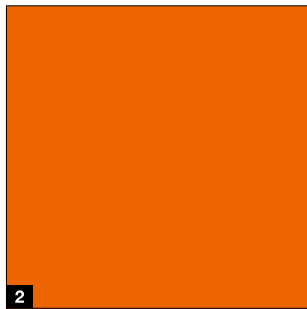

2

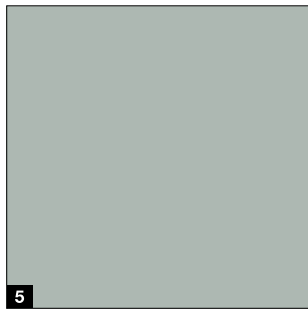

5



3

## Vorzugsfarben

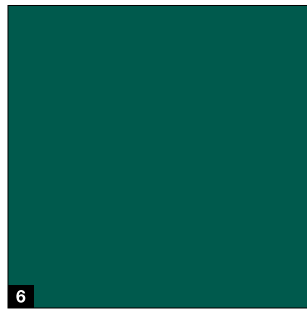

6



8



7



9

## Standardfarben

- 1 RAL 1018 Zinkgelb
- 2 RAL 2004 Reinorange
- 3 RAL 3002 Karminrot
- 4 RAL 5010 Enzianblau
- 5 RAL 7038 Achatgrau

## Tortypen

alle Schnellaufitore (Behang)  
alle Faltschnellaufitore (Behang und Seitenteile)

## Vorzugsfarben

- 6 RAL 6026 Opalgrün
- 7 RAL 7016 Anthrazitgrau
- 8 RAL 7024 Graphitgrau
- 9 RAL 9005 Tiefschwarz

## Tortypen

alle Schnellaufitore (Behang) außer V 3010,  
V 4020 Cold, V 5030 MSL, V 6020 TRL

## Hinweis

Die Abbildungen der Farben sind aus drucktechnischen Gründen nicht farbverbindlich. Alle Farbangaben in Anlehnung an RAL. **Bitte lassen Sie sich von Ihrem Hörmann Vertriebspartner beraten.**

---

## Edelstahl

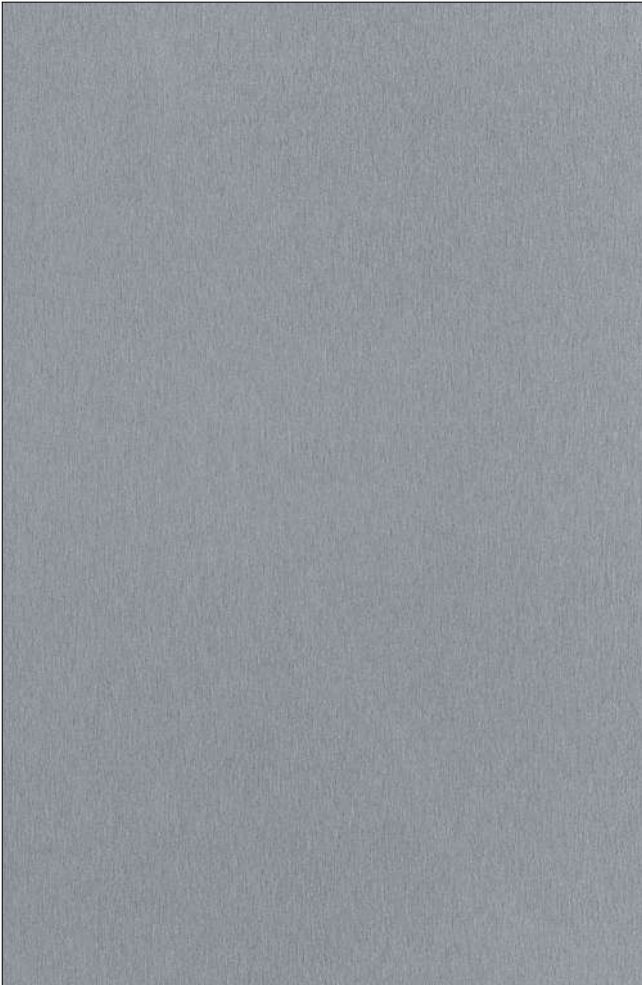

### Duploschliff, K240

Die Oberfläche wird zunächst geschliffen und anschließend durch Bürsten veredelt und verfeinert.

### Tortypen

Serienmäßig bei den flexiblen Schnelllaufmotoren V 3015 Clean und V 2515 Food L: Seitenteile, Schaltschrank, Wellen- und Antriebsverkleidung

Optional bei allen weiteren flexiblen Schnelllaufmotoren\*: Seitenteile, Wellen- und Antriebsverkleidung

Optional bei den Faltschnelllaufmotoren F 6010 / F 6010 Iso, F 4010 Cold: Seitenteile

\* außer V 4020 SEL Alu- R, V 4020 Cold, V 4020 Protect, V 10008)

# Intelligente Antriebs- und Steuerungstechnik

Bei Hörmann serienmäßig

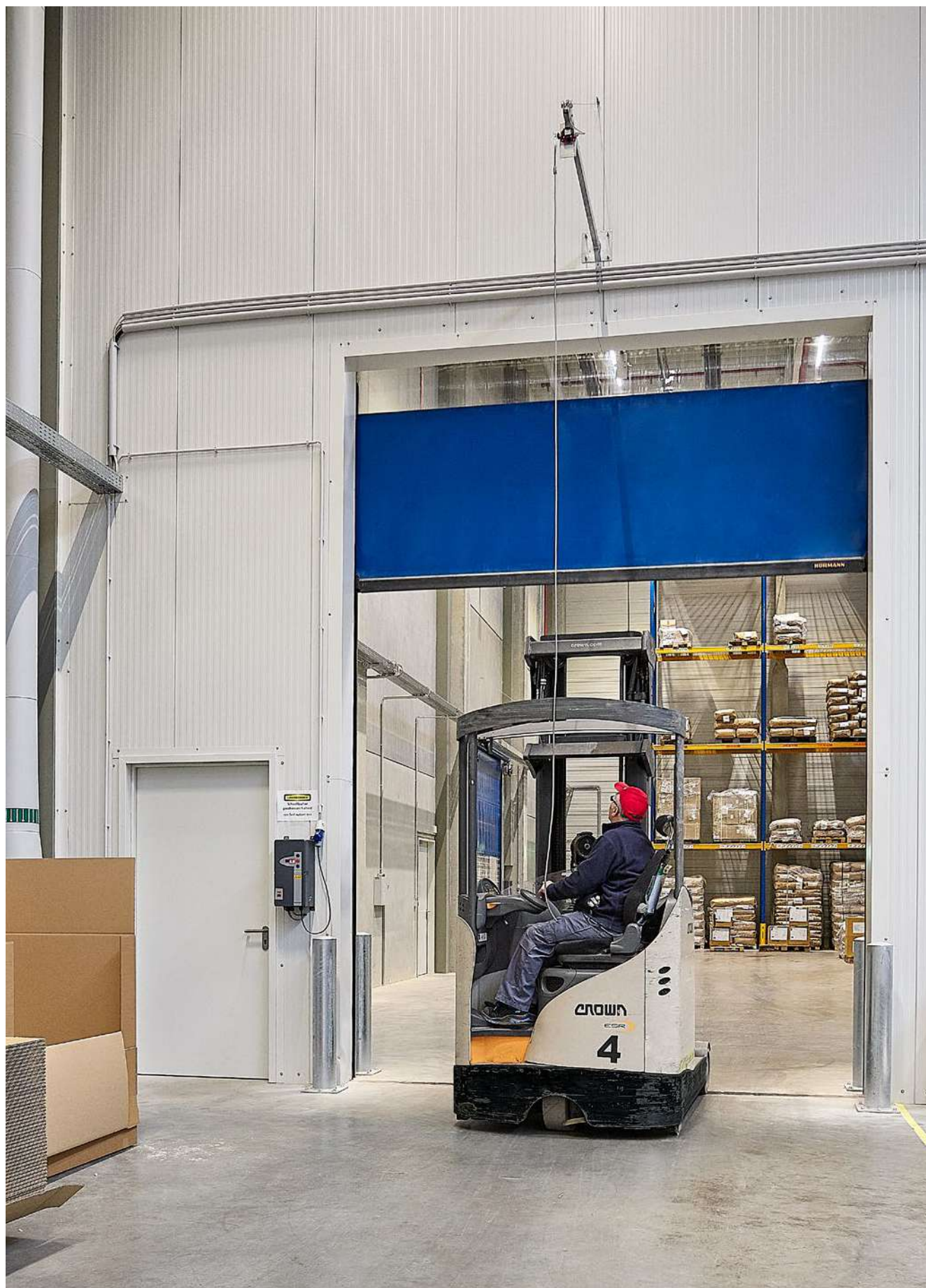

### Zuverlässig durch innovative Ausstattung\*

Schnelllaufmotoren von Hörmann sind bis zu 20 mal schneller als konventionelle Industrietore. Deshalb ist die intelligente Antriebs- und Steuerungstechnik auf zuverlässigen Dauerbetrieb ausgelegt.

### Frequenzumrichter-Steuerung

Leistungsstarke Frequenzumrichter-Steuerungen (FU) bieten mehr Geschwindigkeit und entlasten die gesamte Tormechanik und verlängern so die Lebensdauer des Tors um ein Vielfaches.

### Die Vorteile auf einen Blick

- Lastwechselzähler
- Laufzeitüberwachung
- Automatischer Zulauf (Aufhaltezeit einstellbar)
- Fehleranzeige / Diagnose über 4-fach 7-Segment-Anzeige
- Einstellung Service-Betrieb
- Steckfertige Steuerungsverkabelung mit Farbcodierung

\* abhängig von der Torausführung

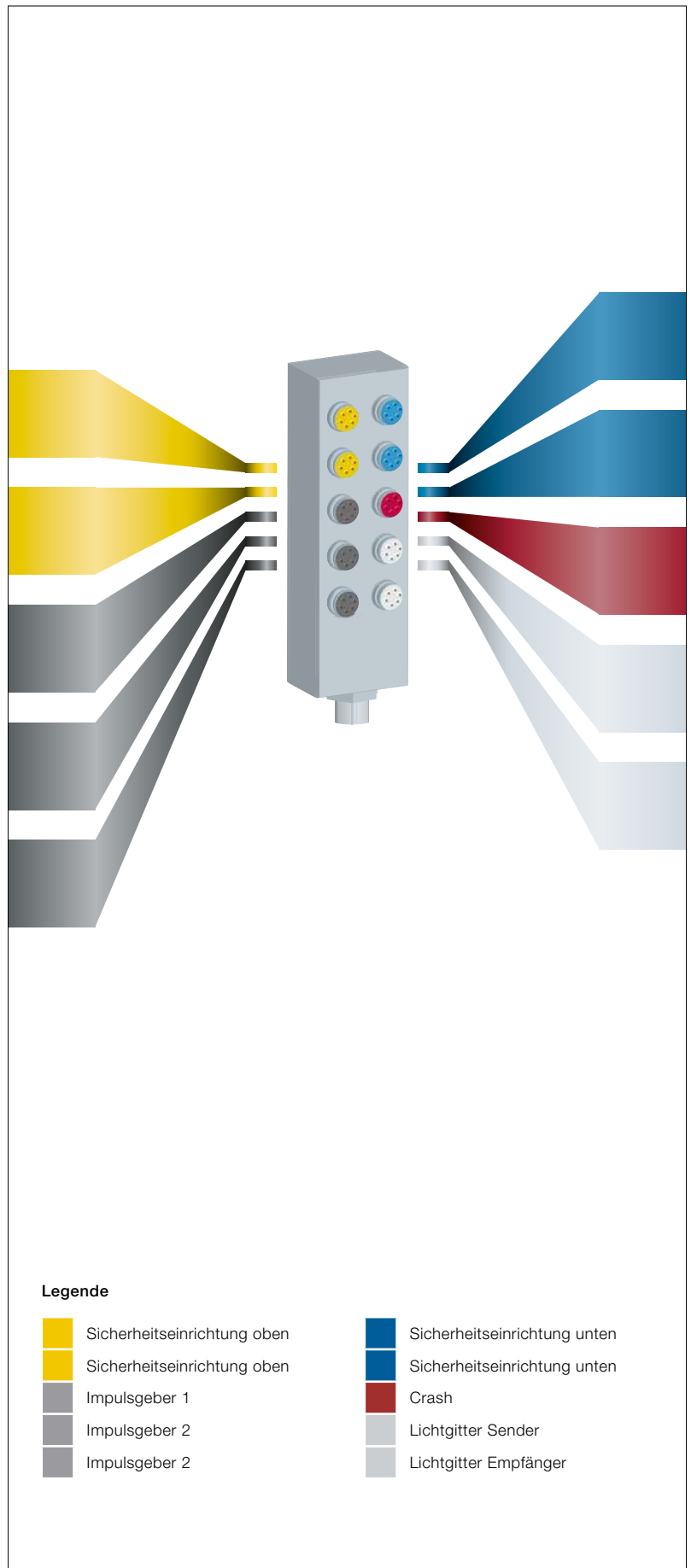

# Steuerungen

Für Spiraltore und Speed-Sektionaltore, flexible Schnelllauf-tore sowie Faltschnelllauf-tore



Steuerungen	BK 150 FUE-1	AK 500 FUE-1	BK FU Z	AK E	AK
<b>FU-Steuerung</b>	●	●	●		
<b>Wendeschützsteuerung</b>				●	●
<b>Gehäuse</b>					
Kunststoffgehäuse	●	●	●	●	●
Stahlgehäuse	○	○		○	
Edelstahlgehäuse	○	○		○	
<b>Bedienung</b>					
Folientaster »Auf-Halt-Zu«	●	●	●	●	●
Hauptschalter, abschließbar	○	●	○ <sup>1)</sup>	○ <sup>1)</sup>	○ <sup>1)</sup>
Not-Aus-Taster	○	●	●	●	●
Displayanzeige, 4-fach, 7 Segmente	●	●	●	●	●
<b>Funktionen</b>					
automatischer Zulauf	●	●	●	●	●
Aufhaltezeit einstellbar	●	●	●	●	●
Sicherheitslichtgitter	●	●	●		●
Sicherheitslichtschranke				● <sup>4)</sup>	
Schließkantensicherung	● <sup>2)</sup>	● <sup>3)</sup>		●	
Stopp-Wiederauffahrt	●	●	●	●	●
<b>Erweiterungsmöglichkeiten</b>					
Ampel	○	○	○	○	○
Blitzleuchte	○	○	○	○	○
Verriegelung	○	○		○	
Zwischenhalt	○	○		○	
Erweiterungsplatine	○	○		○	
<b>Schutzart</b>	IP 65	IP 65	IP 54	IP 54	IP 54
<b>Spannungsversorgung</b>					
Zuleitung 1~230 V, PE, 16 A, träge	●		●		
Zuleitung 3~400 V, PE, 10 A, träge				●	●
Zuleitung 3~400 V, PE, 16 A, träge		●			
Kabelsatz für Steckverbindung zwischen Torantrieb und Steuerschrank <sup>5)</sup>	6,5 m	6,5 m	6,5 m	6,5 m	6,5 m
Kabel für bauseitige CEE-Steckdose	0,8 m, 230 V, blau	0,8 m, 400 V, rot	0,8 m, 230 V, blau	1 m, 400 V, rot	1 m, 400 V, rot
<b>Gehäusemaß (ohne Wandhalterung)</b>	230 x 460 x 200	230 x 460 x 200	180 x 320 x 100	180 x 320 x 100	180 x 320 x 100

● = serienmäßig ○ = Optional

<sup>1)</sup> Hauptschalter nur als Aufputzvariante optional lieferbar

<sup>2)</sup> für V 3015 Clean

<sup>3)</sup> für V 10008

<sup>4)</sup> nur beim F 6010, F 6010 ISO, F 4010 Cold

<sup>5)</sup> optional andere Kabellängen auf Anfrage



Steuerungen	AK E 2500 M-I	AK E 700xM	AK E 750 M	AK E 370 M-I	AK E 370 M	BK 370 M FUE-1
<b>Wendeschutzsteuerung</b>	●	●	●	●	●	●
<b>Gehäuse</b>						
Kunststoffgehäuse integriert (Zarge)	●			●	●	●
<b>Bedienung</b>						
Folientaster »Auf-Halt-Zu«	●	●	●	●	●	●
Hauptschalter	●	●	●	●	●	●
Not-Aus-Taster	●	●	●	●	●	●
Displayanzeige	●	●	●	●	●	●
<b>Funktionen</b>						
elektronische Endlageneinstellung	●			●		
automatischer Zulauf	●	●	●	●	●	●
Aufhaltezeit einstellbar		●	●		●	●
Sicherheitslichtschranke		●	●		●	●
Stopp-Wiederauffahrt		●	●		●	●
<b>Erweiterungsmöglichkeiten</b>						
Ampel	●	●	●	●	●	●
Blitzleuchte	●	●	●	●	●	●
Verriegelung	●	●	●	●	●	●
Zwischenhalt	●	●	●	●	●	●
<b>Schutzart</b>	IP 20	IP 65	IP 65	IP 20	IP 65	IP 65
<b>Spannungsversorgung</b>						
Zuleitung 3~400 V, PE, 10 A, träge	●	●	●	●	●	●
Zuleitung 3~230 V, PE, 25 A, träge	●	●	●	●	●	●
Kabelsatz für Steckverbindung zwischen Torantrieb und Steuerschrank	6,5 m, 5-polig, CEE-Stecker			6,5 m, 5-polig, CEE-Stecker		
Kabel für bauseitige CEE-Steckdose	1 m, 16 A			1 m, 16 A		
<b>Gehäusemaß</b>		400 × 500 × 200	355 × 400 × 200		380 × 290 × 150	400 × 400 × 170

● = serienmäßig ○ = bei entsprechender Ausstattung ggf. mit Zusatzsteuerung

#### Erweiterungsplatine für die Steuerungen BK 150 FUE-1, AK 500 FUE-1



**Erweiterungskarte mit 6 Relais**  
Schleusensteuerung, 6 zusätzliche Schaltausgänge (1 × 4, 2 × 1 potentialfrei), 6 zusätzliche digitale Eingänge

**Erweiterungskarte mit 1 Relais**  
Schleusensteuerung, 1 zusätzlicher Schaltausgang



**Induktionsschleifenauswerter**  
Steckplatine 1- oder 2-Kanal, geeignet für 2 getrennte Induktionsschleifen, Lieferung ohne Schleifenkabel

#### Klartextdisplay für Steuerungen BK 150 FUE-1 und AK 500 FUE-1



steckbares Modul, Klartextanzeige der Einstellungen und Zustände, Sprachauswahl DE/EN/SP/FR, erleichtert Auslesen und Programmierung der Torsteuerung

# Zubehör

Für die Steuerungen BK 150 FUE-1, AK 500xFUE-1, AK E und AK Exlight



**HS 4 BS**  
4 Tastenfunktionen,  
Strukturoberfläche Schwarz matt



**Industrie-Handsender HSI 3xBS, HSI 6xBS, HSI 15 BS**  
zur Ansteuerung von bis zu 3 Toren (HSI 3xBS), 6 Toren (HSI 6 BS) bzw. 15 Toren (HSI 15 BS),  
mit extra großen Tasten zur leichteren Bedienung mit Arbeitshandschuhen, stoßfestes Gehäuse,  
Schutzart: IP 65



**Externes Bedienelement für FUE-1**  
zur einfachen Bedienung und Programmierung  
kann unabhängig von der Steuerung platziert  
werden, gleiche Bedientasten wie bei der  
Steuerung sowie 4-fach 7-Segment-Anzeige



**1-Kanal-Relais-Empfänger HER 1 BS**  
1 potentialfreier Relaisausgang mit  
Statusabfrage



**2-Kanal-Relais-Empfänger HET-E2 24 BS**  
2 potentialfreie Relaisausgänge für  
Richtungswahl, ein 2-poliger Eingang für  
potentialfreie Endlagenmeldung Tor-AUF /  
Tor-ZU (zur Abfrage der Torposition)



Nur bei Hörmann

## Modernes Funksystem

Das bidirektionale Funksystem BiSecur steht für eine zukunftsorientierte Technologie zur komfortablen und sicheren Bedienung von Industrietoren. Das extrem sichere BiSecur Verschlüsselungsverfahren gibt Ihnen die Sicherheit, dass kein Fremder das Funksignal kopieren kann. Geprüft und zertifiziert wurde es von den Sicherheitsexperten der Ruhr-Universität Bochum.

## Ihre Vorteile

- 128-Bit-Verschlüsselung mit sehr hoher Sicherheit wie beim Online-Banking
- störunempfindliches Funksignal mit stabiler Reichweite
- komfortable Abfrage der Torposition\*
- rückwärtskompatibel, d. h. mit den BiSecur Bedienelementen können auch Funk-Empfänger mit der Funkfrequenz 868 MHz (2005 bis Juni 2012) bedient werden

\* beim WA 300 S4 mit optionalem bidirektionalem Empfänger ESEi BS, bei allen anderen Antrieben mit optionalem bidirektionalem Empfänger HET-E2 24 BS und Rückmeldung der Endlagen



**Radarbewegungsmelder MWD-C**  
 schnelle und gezielte automatische Toröffnung, richtungserkennend, max. Montagehöhe 7 m, Montage im Tiefkühlbereich bis max. -22 °C, IP 65



**Zugschalter mit Kunststoff-Zugseil**  
 Montage waagrecht oder senkrecht möglich, Aluminium-Druckguss-Gehäuse, IP 65, Seillänge 4 m



**Kabellose Impulsgeber**  
 mit Funkpilztaster, Funk- und batterielosem Sender, Kunststoff schwarz, IP 66



**Drucktaster**  
 2-fach »AUF-ZU« oder 3-fach »Auf-Not Aus-Zu«, Kunststoffgehäuse, IP 65



**Grobhand- / Pilztaster**  
 mit großer Bedienfläche, Kunststoffgehäuse, IP 65



**Radartaster HTR 1-24**  
 Sensor zur berührungslosen Öffnung, Kunststoffgehäuse, IP 41



**Berührungsloser Öffnungssensor**  
 Kunststoffgehäuse, IP 65

**Berührungsloser Öffnungssensor**  
 Kunststoffgehäuse, IP 65



**Signalleuchte**  
 Ø 150 mm  
 Rot, Kunststoffgehäuse mit Montagebügel, IP 65



**Signalleuchte**  
 Ø 150 mm  
 Rot, Grün, Kunststoffgehäuse mit Montagefuß, IP 65



**Multifunktionsleuchte**  
 Rot oder Gelb, Kunststoffgehäuse, IP 54



**Blitzleuchte**  
 Orange, Kunststoffgehäuse, IP 65



**Ampel-Lichtband LED**  
 24 V DC, RGB, Länge 2000 mm, IP 44

# Zubehör

Für die Steuerungen BK 150 FUE-1, AK 500 FUE-1



## 3D-Laserscanner Scanprotect

Die Highend-Bewegungs- und Überwachungserkennung garantiert dank der Lasertechnologie eine betriebssichere Funktion auch bei unterschiedlichen Bodenbelägen. Das Laserfeld dient als zuverlässiger Torwächter. Es erkennt die Richtung und die Geschwindigkeit, die ein Objekt fährt und sorgt so für optimale Reaktionszeiten beim Öffnen und Schließen. Die Haltezeit des Tors kann so minimiert und Energie eingespart werden.

- besonders für den Außenbereich geeignet, da unempfindlich gegenüber unterschiedlichen Witterungen **1**
- zuverlässige Vorfeldabsicherung sowie schnelle und gezielte automatische Toröffnung
- Eco-Open-Function zur Energieeinsparung durch automatische Öffnungshöhenanpassung je nach erfasster Fahrzeuggröße im Erkennungsbereich **2**
- Minimierung der Haltezeit des Tors zur Energieeinsparung **3**
- komfortable Einstellmöglichkeiten über die Antriebssteuerung
- einfaches Ausblenden von dauerhaften oder kurzzeitig störenden Objekten im Erfassungsbereich **4**
- Ausschalten von Quer- und Personenverkehr **5**
- virtueller Zugtaster ermöglicht die Toröffnung durch Personen oder Fahrzeuge, wenn diese auf einem definierten Punkt stehen
- Einrichtungshilfe durch sichtbare LED-Punkte am Boden
- einfacher Anschluss an die Antriebssteuerung durch steckbare Verkabelung
- Bluetooth-Modul zum komfortablen Einrichten per App, z. B. mit grafischer Darstellung der eingestellten Feldgrößen in Echtzeit
- einsetzbar im Temperaturbereich bis  $-30\text{ }^{\circ}\text{C}$

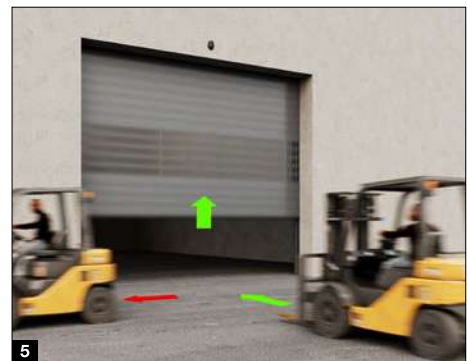
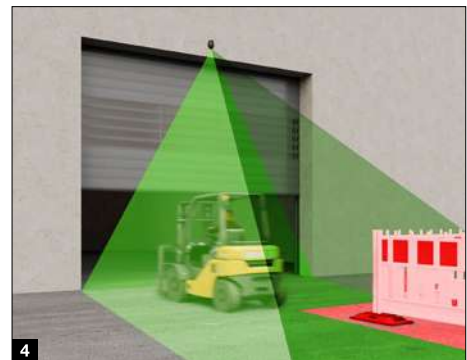
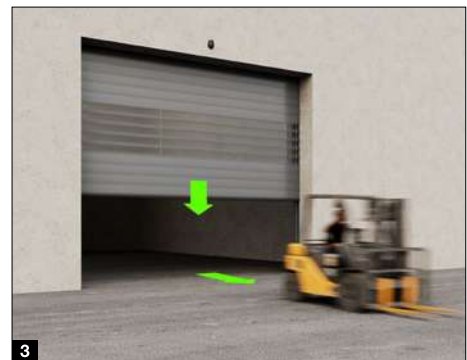
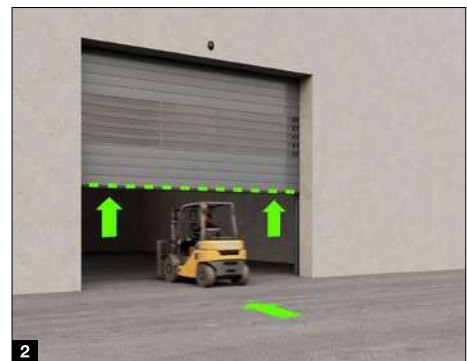



**4-Tasten-Handsender**  
Schwarz



**Zugschalter mit Seil**  
Montage waagrecht oder senkrecht möglich,  
Alu-Druckgussgehäuse, IP 65, Seillänge 4 m



**Funk-Empfänger**  
zur Ansteuerung über Handsender



**Drucktaster**  
3-fach „Auf-Not Aus-Zu“,  
Kunststoffgehäuse, IP 65



**Drucktaster**  
2-fach „AUF-ZU“,  
Kunststoffgehäuse, IP 65



**Piltaster**  
mit großer Bedienfläche,  
Kunststoffgehäuse, IP 65



**Induktionsschleife**  
Induktionsschleifendetektor mit Schließer und  
Wechsler, einstellbar auf Impuls- oder  
Dauerkontakt, richtungserkennend, 50 m  
Schleifenkabel



**Radarsensor**  
schnelle und gezielte automatische Toröffnung,  
richtungserkennend, IP 65



**Rundumleuchte**  
Rot oder Gelb,  
Kunststoffgehäuse, IP 54

# Hörmann. Mit Sicherheit fürs ganze Leben.

Produkte von Hörmann sorgen dank höchster Qualität dafür, dass Wohn-, Objekt- und Industriebauten funktionieren – nachhaltig, zuverlässig und wirtschaftlich. Sie sind ein entscheidender Teil Ihres Gebäudes – und bleiben es auf Dauer.



Für weitere Informationen scannen Sie einfach den QR-Code

**INDUSTRIETORE. VERLADETECHNIK.  
SCHIEBETORE. OBJEKTTÜREN.  
ZUFAHRTSKONTROLLSYSTEME.**



Die gezeigten Produkte sind teilweise mit Sonderausstattungen ausgeführt und entsprechen nicht immer der Standardausführung. Die abgebildeten Oberflächen und Farben sind aus drucktechnischen Gründen nicht farbverbindlich. Alle RAL-Farbangaben sind in Anlehnung an die entsprechende RAL-Farbe. Urheberrechtlich geschützt. Nachdruck, auch auszugsweise, nur mit unserer Genehmigung. Änderungen vorbehalten.

**HÖRMANN**