

ELRA Group

Antriebslösungen auf höchstem Niveau

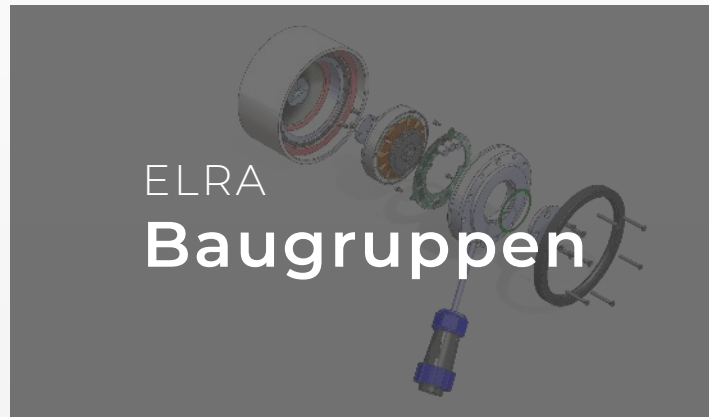

EMPOWERING IDEAS
SINCE 1978



ELRA
Über uns



Übersicht



EMPOWERING IDEAS
SINCE 1978



70
Mitarbeiter



Hauptsitz: **Jois / Bgld**



2.900 m²
Produktions-/Lagerfläche



Gründung:
1978



EUR 20,2 Mio.
(Jahresumsatz 2022)

CERTIFICATES

-  Österreichischer Musterbetrieb
-  ISO 9001 : 2015
-  ISO 14001 : 2015
-  EN ISO 13485 : 2012



Übersicht



EMPOWERING IDEAS
SINCE 1978

Produktentwicklung

- Applikationsspezifische Produktentwicklung
- Prototypenfertigung zur Produktevaluierung
- Qualitätslabor zum Testen von Produkten
- Erstellung kompletter Fertigungsunterlagen und Prüfvorschriften auf CAD-Arbeitsplätzen



Übersicht



EMPOWERING IDEAS
SINCE 1978

Produktion

- Serienfertigung für Sonder- und Standardlösungen
- Prototypenfertigung im Haus dank modernem Maschinenpark
- Standard Industrie Montage
- Präzisionsfeinmechanik Werkstatt mit ESD-gerechten Arbeitsplätzen

Fehlerrate

der ELRA Produktion
in 2021 auf Rekordtief

0,03 %

90 %

Eigenfertigungs-
anteil



Qualitätsmanagement

- Ausgiebige Performance- und Lebensdauertests
- Stetige Messung der Kundenzufriedenheit
- Wareneingangsprüfung und Fertigungsendkontrolle
- ELRA Qualitätsgarantie auch für Baugruppen

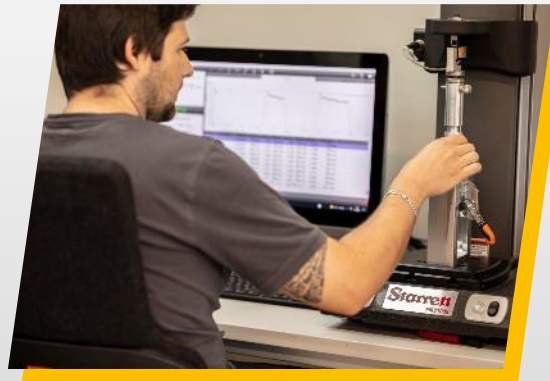

ELRA Group

Antriebslösungen auf höchstem Niveau



EMPOWERING IDEAS
SINCE 1978

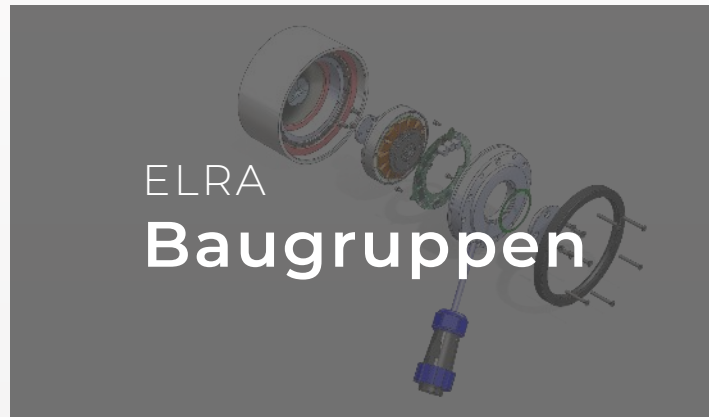

ELRA
Baugruppen



Baugruppen

Effizienz weiter gedacht



EMPOWERING IDEAS
SINCE 1978

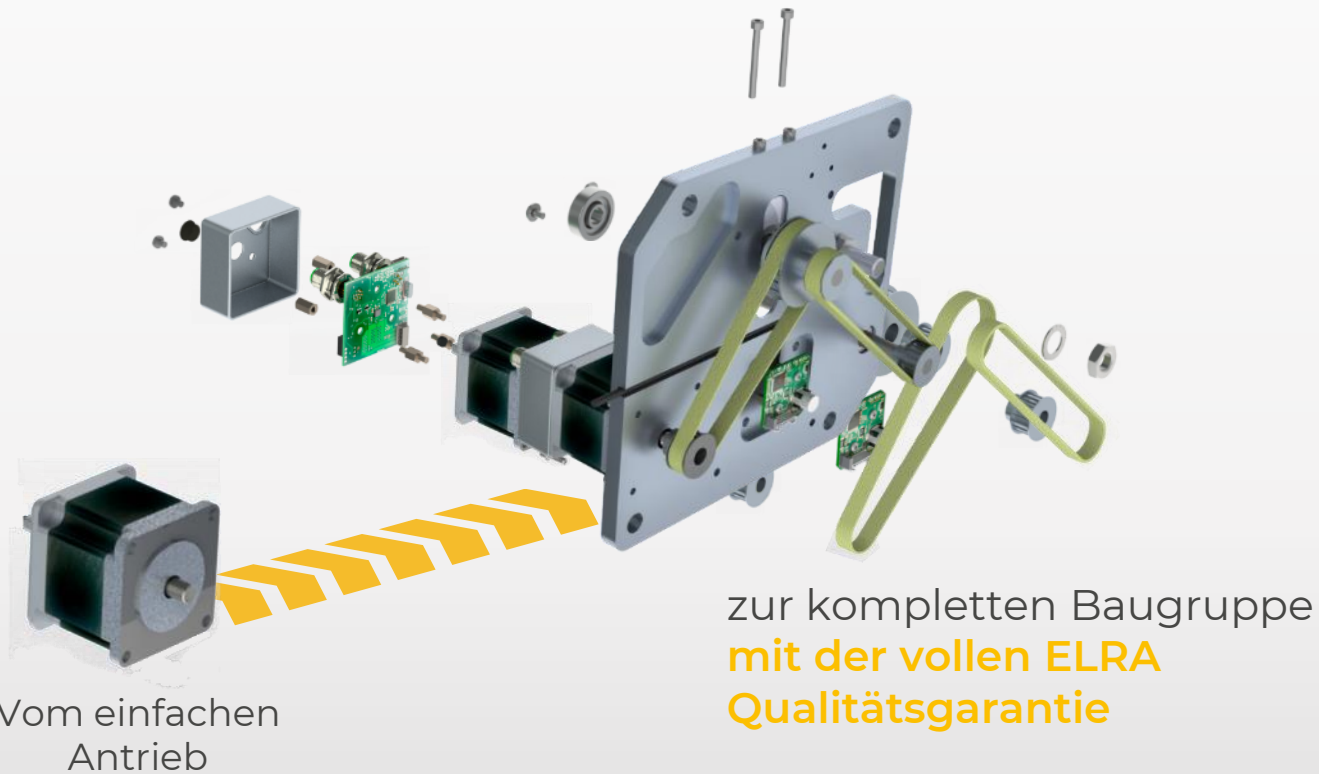

Unsere Experten erarbeiten maßgeschneiderte Lösungen und übertragen diese in funktionelle Baugruppen.

- ✓ Design
- ✓ Entwicklung
- ✓ Beschaffung
- ✓ Montage
- ✓ Finale Qualitätskontrolle
- ✓ Lieferung

ELRA Group

Antriebslösungen auf höchstem Niveau



EMPOWERING IDEAS
SINCE 1978



ELRA
Produkte



Produkte



EMPOWERING IDEAS
SINCE 1978

Lösungen für vielfältige Einsatzbereiche

DC- & Getriebemotoren



Bürstenlose Motoren



Schrittmotoren



Wechsel- & Drehstromantriebe



Getriebe



Linearantriebe



Drehzahlregler &
Motioncontroller



Komplettantriebe

Produkte

DC- & Getriebemotoren



- Präzisionsgleichstrommotoren
- Kostengünstige Motoren
- Standard DC-Eisenankermotoren
- DC-Schneckengetriebemotoren

FACTBOX

GRÖSSE 16 – 90 mm
LEISTUNG bis 300W
SPANNUNG 3 – 60 V

ELRA

EMPOWERING IDEAS
SINCE 1978



Produkte

Bürstenlose Motoren



- Bürstenlose Präzisionsantriebe
- Bürstenlose Standard Servomotoren
- Bürstenlose Motoren mit integrierter Elektronik

FACTBOX

GRÖSSE	12 – 90 mm
LEISTUNG	bis 800W
SPANNUNG	3 – 60 V

ELRA

EMPOWERING IDEAS
SINCE 1978



Produkte

Schrittmotoren



- Standard 2-Phasen Schrittmotoren
- Schrittmotoren mit integriertem Controller
- Schrittwinkel 0,9° | 1,8° | 15° | 18°
- Industrieausführung mit bis zu IP65 möglich

FACTBOX

GRÖSSE 15 – 110 mm
HALTE-
MOMENTE Bis 28Nm

ELRA

EMPOWERING IDEAS
SINCE 1978

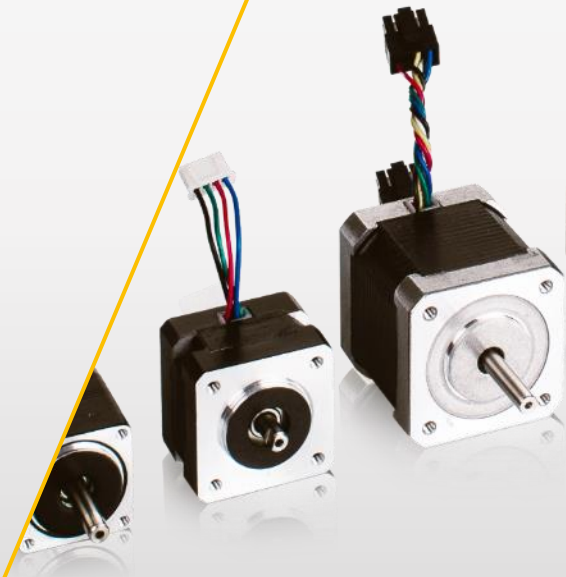

Produkte

Wechsel- & Drehstromantriebe

- Synchronmotoren mit Stirnradgetriebe
- Asynochronmotoren mit Getriebe
- Wechsel- und Drehstrommotoren in IEC-Norm



FACTBOX

GRÖSSE	42 – 160 mm
LEISTUNG	bis 1,5kW
SPANNUNG	24 – 400 VAC / 50 – 60Hz

ELRA

EMPOWERING IDEAS
SINCE 1978

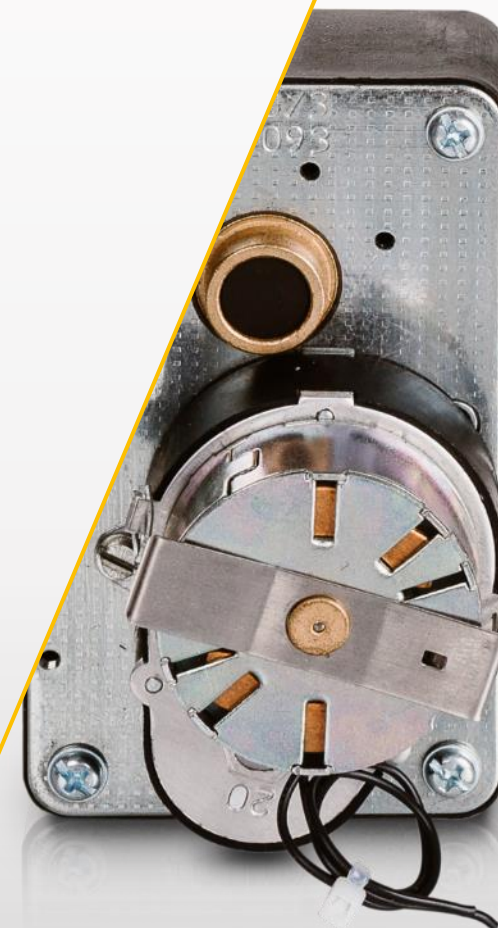

Produkte

Getriebe



EMPOWERING IDEAS
SINCE 1978

- Präzisionsgetriebe
- Standard Planetengetriebe
- Spielarme Planetengetriebe
- Schneckengetriebe
- Stirnradgetriebe



FACTBOX

GRÖSSE	12 – 120 mm
DREH-MOMENT	bis 300Nm
GETRIEBE-SPIEL	bis 3arcmin

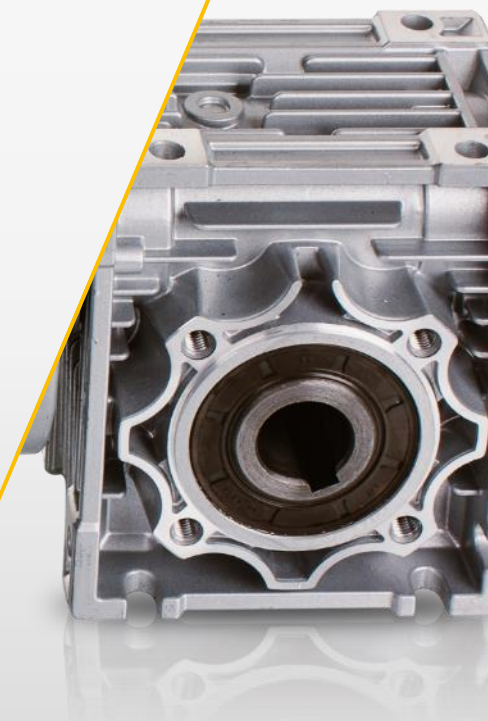

Produkte

Linearantriebe

ELRA

EMPOWERING IDEAS
SINCE 1978

- Linearantriebe mit Spindel mit DC-Motor | Schrittmotor
- Linearspindeln und Spindelmuttern
- Hublänge bis 1.000mm

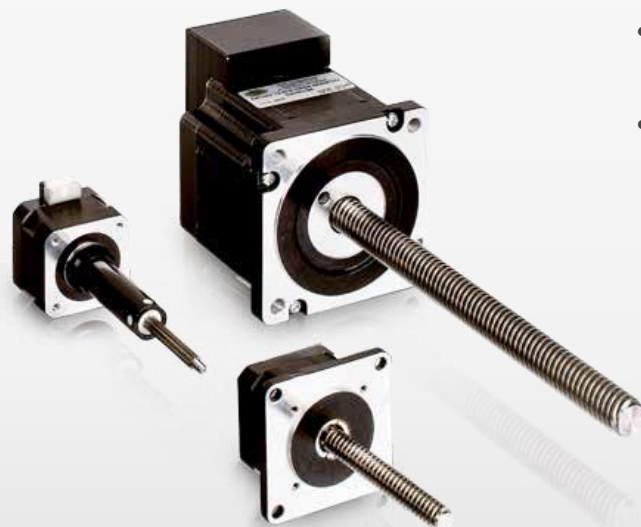

FACTBOX

HUBKRÄFTE bis 7000N
SPANNUNG 12 – 60V

Produkte

Drehzahlregler &
Bewegungssteuerungen



- Drehzahlregler für bürstenbehaftete Motoren
- Drehzahlregler für bürstenlose Motoren
- Motion-Controller für bürstenlose & bürstenbehaftete DC-Motoren
- Schrittmotortreiber und Controller für 2-Phasen Schrittmotoren

ELRA

EMPOWERING IDEAS
SINCE 1978

FACTBOX

LEISTUNG bis 1,8kW
SPANNUNG 6 – 90V



Produkte

Komplettantriebe

ELRA

EMPOWERING IDEAS
SINCE 1978

- Bewährte und anpassbare Antriebslösungen
- Kurze Lieferzeiten
- Unterschiedliche Bauformen
- Verschiedene Motor- und Getriebekombinationen



FACTBOX

LEISTUNG	bis 220W
SPANNUNG	24VDC 48VDC
SCHUTZARTEN	IP65 bis IP69



ELRA Group

Antriebslösungen auf höchstem Niveau



EMPOWERING IDEAS
SINCE 1978



ELRA
Applikations-
beispiele

PLEASE CHOOSE YOUR ELRA ENDUSE APPLICATION



Applikations- beispiele



EMPOWERING IDEAS
SINCE 1978

Diverse Märkte, aber immer eine ELRA Lösung

**Land- &
Kommunaltechnik**



Heiztechnik



**Lebensmittel-
Produktionsmaschinen**



Maschinenbau



Lagerautomation



Gerätetechnik



**Medizin- &
Labortechnik**



**Halbleiter-
automatisierung**



Optik & Video



**Gebäude-
automatisierung**



Applikations- beispiele

Land- und Kommunaltechnik



EMPOWERING IDEAS
SINCE 1978

Endprodukt:

Saatgutstreuer / Salzstreuer

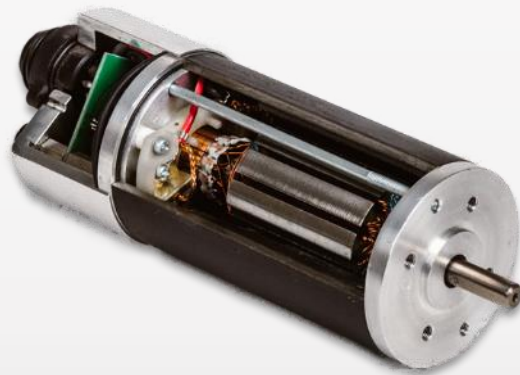

Anfordernisse:

- Verlässlicher, robuster Antrieb
- Langlebigkeit
- Spritzwasserbeständig
- Vibrationsbeständig



Applikations- beispiele

Heiztechnik

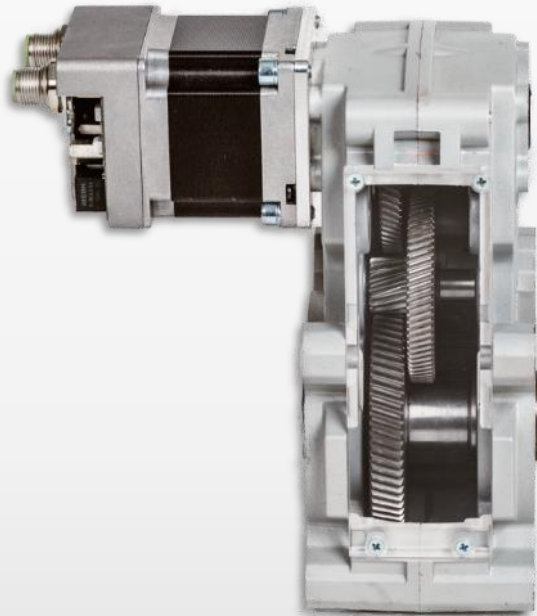

Endprodukt:

Förderantrieb für Pellets

Anfordernisse:

- Energieeffizienter Antrieb
- Integrierte Elektronik
- Robustes Stirnradgetriebe
- Temperaturbeständig

ELRA

EMPOWERING IDEAS
SINCE 1978



Applikations- beispiele

Lebensmittel-
Produktionsmaschinen



Endprodukt:
Antrieb für Förderband

Anfordernisse:

- Kompakte Abmessungen (Flach)
- Integrierte Elektronik
- Integriertes Planetengetriebe
- Lebensmittelechte Fettung

ELRA

EMPOWERING IDEAS
SINCE 1978



Applikations- beispiele

Maschinenbau

ELRA

EMPOWERING IDEAS
SINCE 1978

Endprodukt:
Antrieb für Formatverstellung

Anfordernisse:

- Kompaktes Design
- Spezielle Sonderbauform
- Integrierte Elektronik
- Robustes Stirnradgetriebe

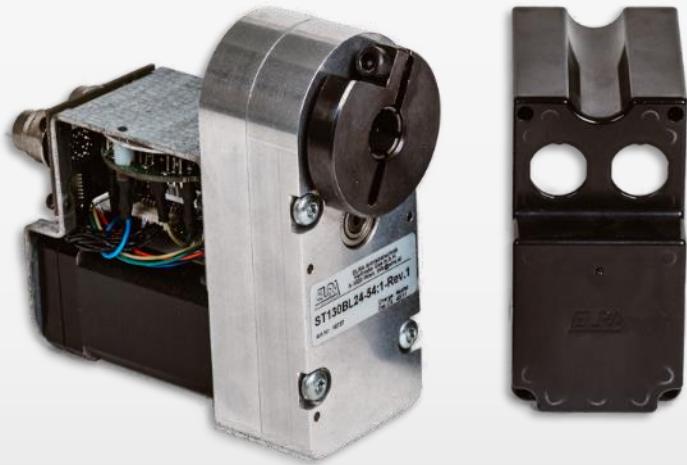

Applikations- beispiele

Lagerautomation

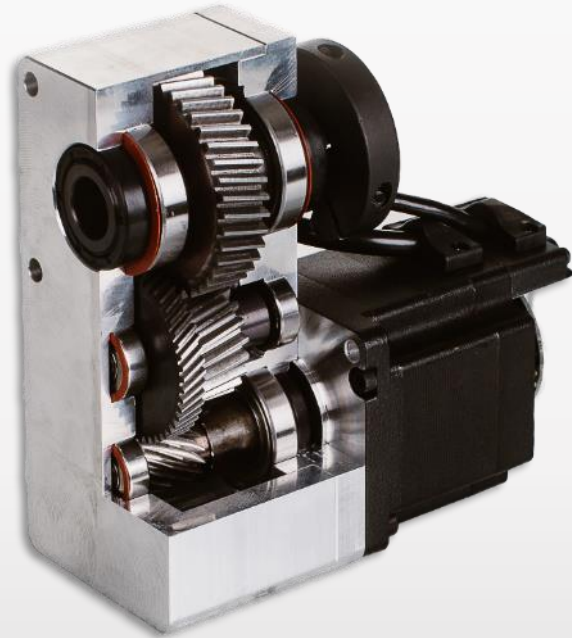

Endprodukt:
Fahrtrieb für Shuttle

Anfordernisse:

- Langlebiges, robustes Design
- Kompakte Abmessungen
- Verstärkte Getriebeausführung
- Integrierter Encoder

ELRA

EMPOWERING IDEAS
SINCE 1978



Applikations- beispiele

Gerätetechnik

ELRA

EMPOWERING IDEAS
SINCE 1978

Endprodukt:

Verstellantrieb für Härteprüfgerät

Anfordernisse:

- Kompaktes Design
- Integrierter Encoder
- Sondergehäuse
- Industrielle Steckerausführung



Applikations- beispiele

Medizin- & Labortechnik

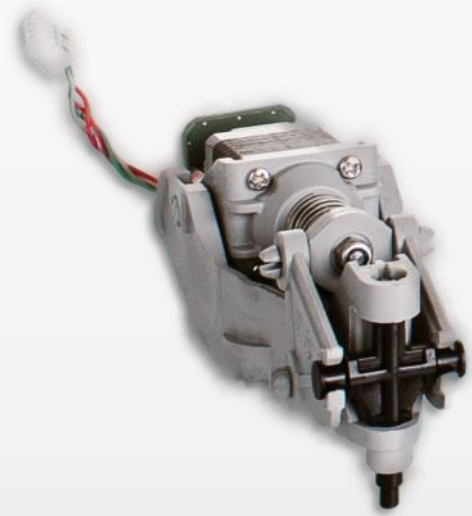

Endprodukt:
Baugruppe für Blutgasanalyse

Anfordernisse:

- Exakte Positionierung
- Kompakte Baugröße
- Integrierte Positionsrückführung
- Montage der Baugruppe durch ELRA

ELRA

EMPOWERING IDEAS
SINCE 1978



Applikations- beispiele

Halbleiterautomatisierung



EMPOWERING IDEAS
SINCE 1978

Endprodukt:

Hohlwellenschrittmotor mit integr. Elektronik



Anfordernisse:

- Schrittmotor mit Hohlwelle
- Integrierte Leistungselektronik
- Endschalterabfrage mit optischer Kontrolle
- Integrierter Encoder



Applikations- beispiele

Optik und Video

ELRA

EMPOWERING IDEAS
SINCE 1978

Endprodukt:

Linearaktuator für Hexapod Kamerasystem

Anfordernisse:

- Aktuator auf Schrittmotorbasis
- Integrierter Endschalter
- Verdrehgeschützte Spindel
- Integriertes Kugelgelenk

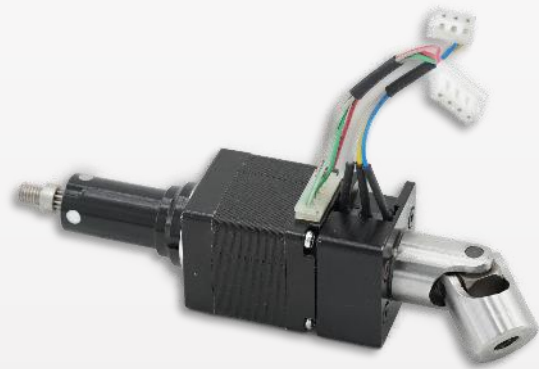

Applikations- beispiele

Gebäudeautomatisierung



Endprodukt:

Linearantrieb für Fassadenelemente

Anfordernisse:

- Schlanke Bauform (zylindrisch)
- Integrierte Leistungselektronik
- Erhöhte Schutzart für Außeneinsatz
- Konfektioniertes Kabel

ELRA

EMPOWERING IDEAS
SINCE 1978

ELRA Group

Antriebslösungen auf höchstem Niveau



EMPOWERING IDEAS
SINCE 1978

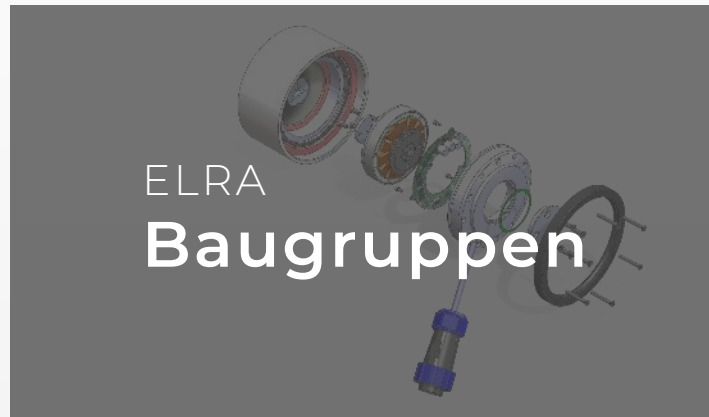

Bewährte
Verlässlichkeit



ELRA

EMPOWERING IDEAS
SINCE 1978

Seit fast 40 Jahren
profitieren unsere
Kunden von unserem
Qualitätsversprechen.

