

GYLLEPUMPER



Med **LJM's** pumpeprogram får du
løst dit behov for **effektiv pumping**

LJM
Lind Jensen

01.

DYKKEDE PUMPER MED GLIDEKONSOL ELLER GRIBEKLO

Med LJM's pumpeprogram får du løst dit behov for effektiv pumpning. Vi leverer dykkede pumper i høj kvalitet med motorydelser fra 1,5 kW til 18,5 kW

Fordele ved LJM's dykkede omrørere

- ✓ Snittesystem for findeling af halm og foderrester
- ✓ Pålidelig maskine med lang levetid
- ✓ Bredt udvalg af monteringsbeslag til alle beholdertyper
- ✓ Pumperne kan valgfrit udrustes med fast fod, glidekonsol eller gribeklo
- ✓ Attraktive servicepriser og rabatter på reservedele med LJM service



Vi leverer
dykkede pumper
i høj kvalitet og
med lang levetid



Model	kW	Pumpeflow maks. m ³ /h	Løftehøjde m.	Afgangsstørrelse	Vægt kg.
DPAS S090	1,5 kW	100	6	2,5"	57
DPAE S100	3,0 kW	106	8,9	4"	91
DPFH S132	5,5 kW	252	10,1	4" / 6"	162
DPFH S132	7,5 kW	265	14,5	4" / 6"	165
DPFH R160	11,0 kW	358	13,3	6"	264
DPFH R160	15,0 kW	441	18,2	6"	270
DPFH R160	18,5 kW	461	20	6"	280
DPHT R160	15,0 kW	290	27	4"	245
DPHT R160	18,5 kW	310	27	4"	245

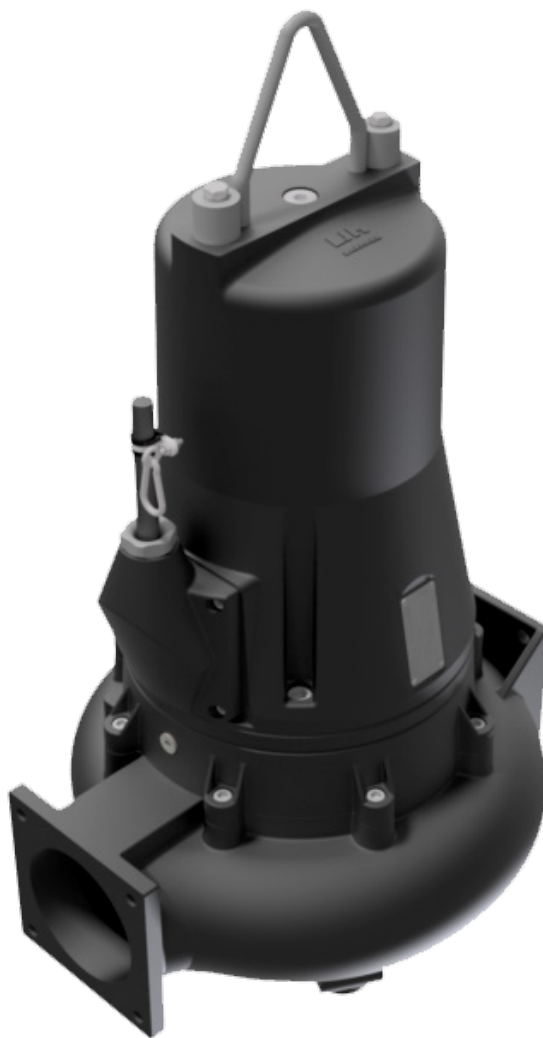

02.

TØROPSTILLEDE PUMPER

Når forholdene egner sig til det, er en tøropstillet pumpe en økonomisk fordelagtig og særdeles holdbar og driftsikker løsning

Lind Jensen Agros brede udvalg af pumper, beregnet på tøropstilling, er så fleksibelt, at vi altid kan tilbyde en pumpe, som passer til dine behov.

Fordele ved LJM's dykkede omrørere

- ✓ Snittesystem for findeling af halm og foderrester
- ✓ Effektiv – også i gylle med meget tørstof
- ✓ Mange størrelser – fra 5,5 kW til 18.5 kW

Vi kan altid
tilbyde en pumpe,
som passer til
dine behov





Model	kW	Pumpeflow maks. m3/h	Løftehøjde m.	Afgangsstørrelse	Vægt kg.
TPA S132	5,5 kW	252	10,1	4" / 6"	147
TPA S132	7,5 kW	265	14,5	4" / 6"	150
TPA S160	11,0 kW	358	13,3	6"	246
TPA S160	15,0 kW	441	18,2	6"	273
TPHT S180	18,5 kW	351	27,5	4"	293

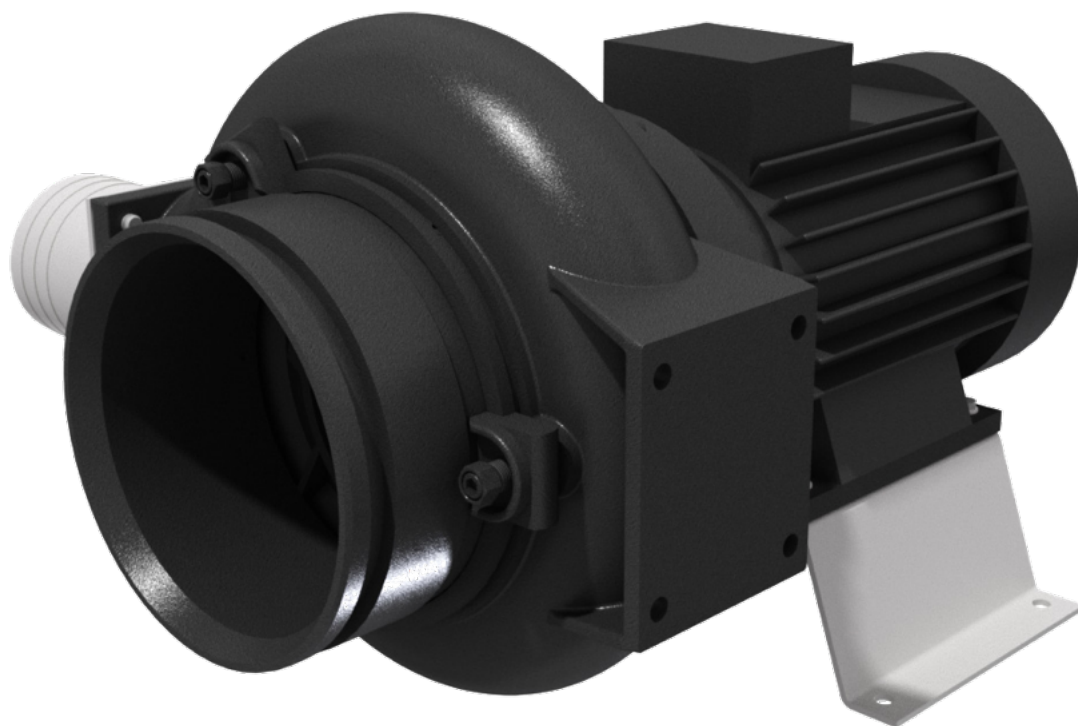

LJM - LIND JENSEN

KVALITETEN ER KERNEEN | ALLE VORES PRODUKTER



Lind Jensen Agro har mere end 50 års erfaring i produktion og markedsføring af udmugnings- og gyllehåndteringsudstyr i højeste kvalitet. Vi arbejder hver dag målrettet på at levere det rigtige produkt i den rigtige kvalitet og til den rigtige pris til vores kunder i Danmark og resten af verden

Lind Jensen Agro er én af Danmarks førende producenter af udmugningsanlæg og udstyr til gyllehåndtering.

Agro produkterne har fra starten været kernen i virksomhedens produktion, som også omfatter udstyr til væskehåndtering indenfor spildevand og biogas samt hydraulikcylindre til alle behov. Disse produktlinjer produceres og markedsføres i hver sin selvstændige afdeling og virksomheden beskæftiger mere end 200 medarbejdere fordelt på afdelinger i Danmark, Kina og USA.

Produkterne til spildevand og biogas er udviklet på baggrund af produkter til landbrugssektoren, mens hydraulikafdelingen leverer de hydrauliske cylindre, som indgår i vores udmugningsanlæg. På den måde er der skabt sammenhæng i hele sortimentet. Vi har selv hånd om hele processen fra udvikling over produktion til levering og servicering og sikrer på den måde, at vi altid kan levere produkter af meget høj kvalitet med lange serviceintervaller og lang levetid.

Lind Jensen er ISO 9001 certificeret og arbejder løbende med Lean-principper, for at sikre et cost-effective produktionsflow uden at give køb på kvaliteten. Alle relevante medarbejdere uddannes desuden i Six-Sigma, hvor målet er at opnå fejlfri salg, produktion og levering.

Hos Lind Jensen ønsker vi at være en fleksibel leverandør, der leverer de rigtige produkter til den rette pris og med kort leveringstid. Derfor er hurtig og effektiv service - før, under og efter levering - afgørende for os.

Mange års samarbejde med vores mange kunder i Danmark og i udlandet bekræfter, at disse forretningsprincipper bliver værdsat af vores kunder. Så ønsker du samarbejde med en leverandør med mere end 50 års erfaring og know-how er Lind Jensen Agro det rigtige valg. Før, under og efter leveringen.



Lind Jensen Agro er én af Danmarks førende producenter af udmugningsanlæg og udstyr til gyllehåndtering



Lind Jensens Maskinfabrik A/S

Kroghusvej 7, Højmark | 6940 Lem St. | Tlf. + 45 97 34 32 00
agro@ljm.dk | **ljm.dk**