

Suche COO



Tumor & BrustZentrum
Ostschweiz



INNOPOOL AG
Bahnhofstrasse 17
3053 Münchenbuchsee
031 872 00 25

Das Potenzial der Stelle



- Als COO übernehmen Sie eine Schlüsselrolle mit viel Gestaltungsspielraum in einem wachsenden Unternehmen, das zu den grössten privatrechtlich organisierten Tumorzentren der Schweiz zählt.
- In enger Zusammenarbeit mit CEO, Geschäftsleitung und Verwaltungsrat treiben Sie strategische und operative Themen der Tumor- und BrustZentrum Ostschweiz AG voran.
- Die neu geschaffene Position bietet die Möglichkeit, bestehende Strukturen weiterzuentwickeln, Prozesse zu optimieren und die Organisation im Kontext von Digitalisierung und wachsender Vernetzung zukunftsorientiert auszurichten.
- Es erwartet Sie eine vielseitige Führungsaufgabe in einem dynamischen, medizinisch hochspezialisierten und gesellschaftlich relevanten Umfeld.
- Der Arbeitsort St. Gallen überzeugt durch eine hohe Lebensqualität sowie eine gute Erreichbarkeit in der Ostschweiz.





1. Über die Tumor- und BrustZentrum Ostschweiz AG (TBZO)

- Kurzporträt
- Leistungen
- Standorte & Partnerspitäler
- Unternehmensleitbild
- Organisation
- Zusammenspiel CEO - COO
- Leistungszahlen

2. Das gesuchte Profil

- Verantwortungsbereich und wichtige Aufgaben
- Das Anforderungsprofil

- Die Tumor- und BrustZentrum Ostschweiz AG (TBZO) mit Sitz in St. Gallen zählt zu den grössten privatrechtlich organisierten Tumorzentren der Schweiz.
- Es bietet Patientinnen und Patienten mit sämtlichen Krebs, Brust und Bluterkrankungen ein modernes, breit gefächertes und optimal koordiniertes Leistungsangebot.
- Die TBZO entstand im Juni 2022 aus dem Zusammenschluss dreier renommierter Ostschweizer Institutionen und beschäftigt heute 88 Mitarbeitende (rund 60 FTE), darunter 21 Ärztinnen und Ärzte (16 Onkologen, 5 Senologen).
- Als eigenständige Aktiengesellschaft unter der Trägerschaft von 14 Ärztinnen und Ärzten gewährleistet das TBZO eine evidenzbasierte und patientenorientierte Versorgung in den Bereichen Onkologie, Hämatologie und Senologie und bietet Patientinnen und Patienten eine umfassende Betreuung aus einer Hand.



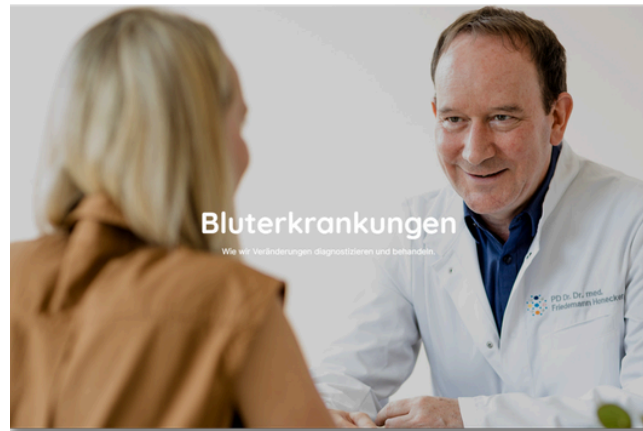
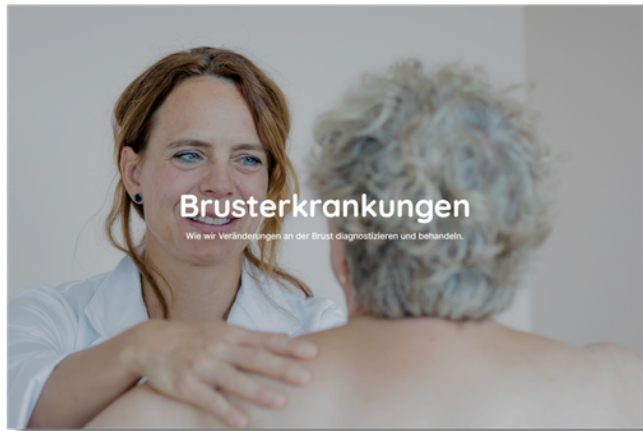

Überblick über die häufigsten Brusterkrankungen,
Diagnose- und Behandlungsmethoden

Mehr Informationen



Informationen zu Bluterkrankungen,
Therapiemöglichkeiten & Ablauf im Tumor- und
Brustzentrum

Mehr Informationen

Informationen zur Vorgehensweise & Leistung bei
der Abklärung von Tumorerkrankungen sowie
mögliche Therapieformen

Mehr Informationen

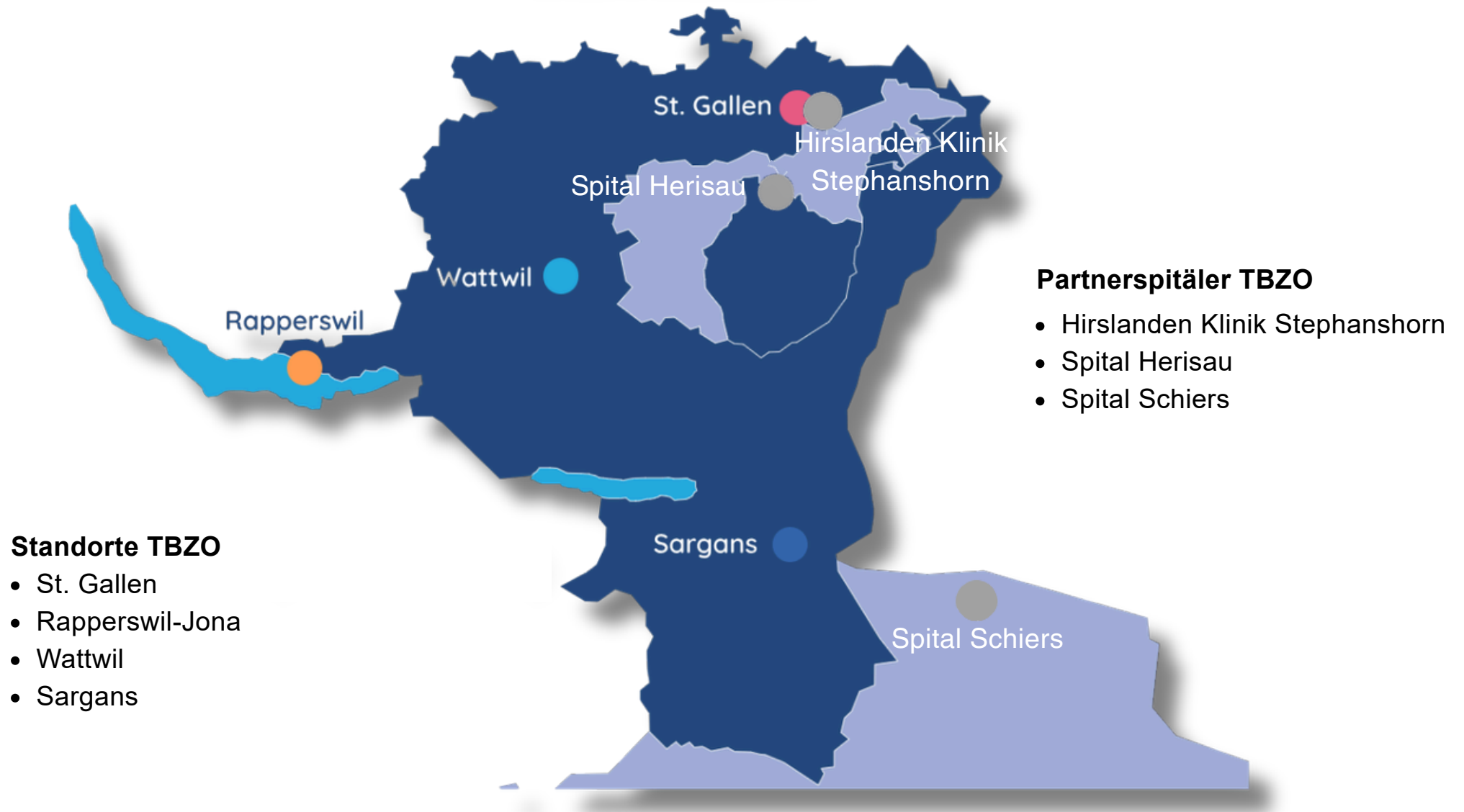

Wer wir sind, wie wir arbeiten, was uns leitet



Moderne, wissenschaftsbasierte Medizin

- Wissens- und evidenzbasierte Medizin
- Therapien nach aktuellen onkologischen Standards
- Transparente Entscheidungen im Team (Tumorboards)



Behandlung im Team

- Multiprofessionelle und interdisziplinäre Zusammenarbeit auf Augenhöhe
- Erfahrene Fachärztinnen und Fachärzte sowie qualifiziertes Pflege-, Medizin- und Laborfachpersonal
- Einbezug von Ernährungsberatung, Psycho-Onkologie und Palliative Care bei Bedarf



Zusammenarbeit mit Zuweisern und regionale Vernetzung

- Hohe Servicequalität und konsiliarische Abklärungen
- Mitbetreuung oder Übernahme der Behandlung nach Bedarf
- Enge Vernetzung mit Zuweisern, Fachkolleginnen und -kollegen sowie regionalen Partnern



Wissenschaft und Forschung

- Aktive wissenschaftliche und akademische Tätigkeit
- Teilnahme an nationalen und internationalen Studien
- Eigene Forschungsvorhaben zur kontinuierlichen Verbesserung der Versorgung

[Zum gesamten Unternehmensleitbild](#)



Zur Organisationsstruktur

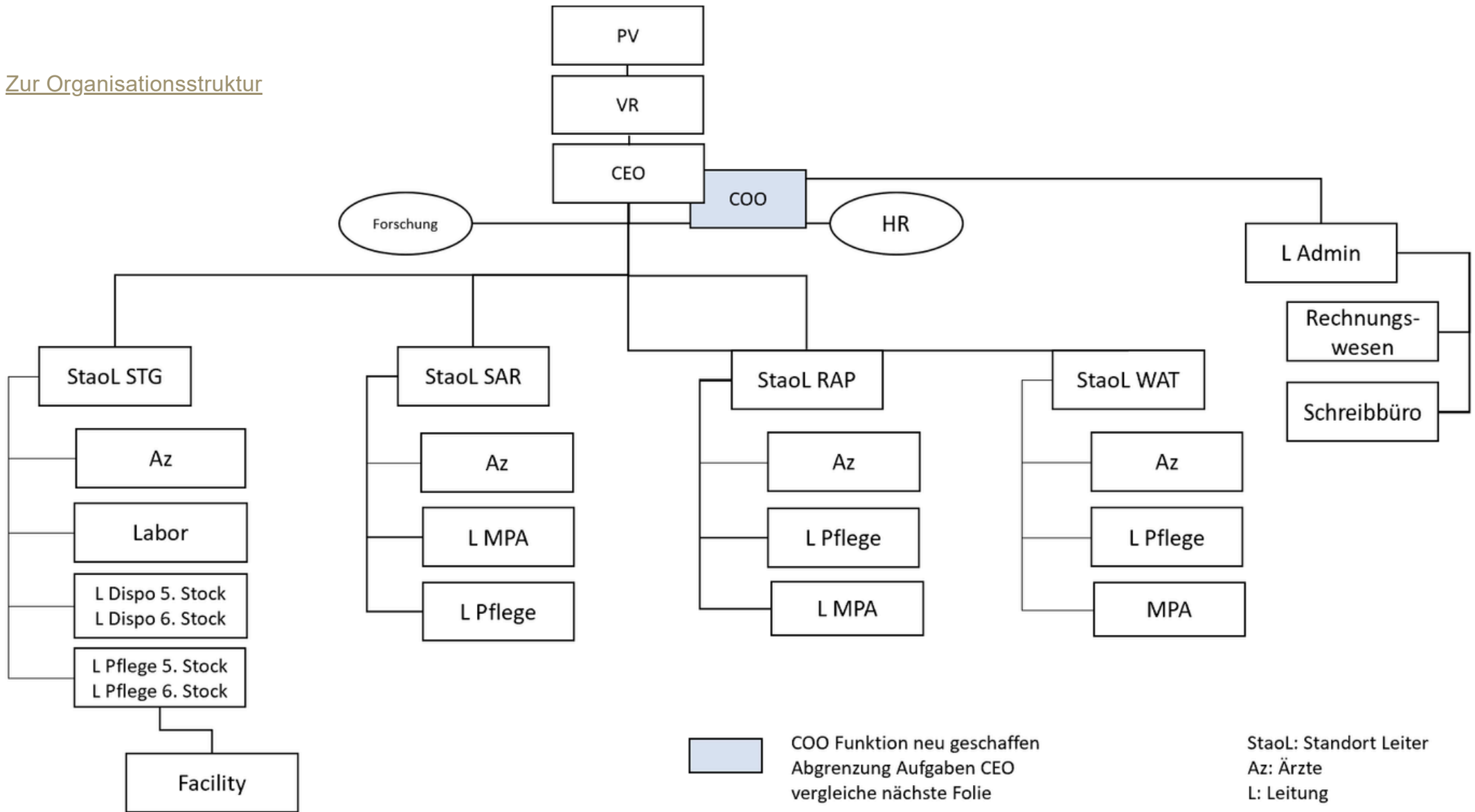

Zusammenspiel CEO - COO



Thema / Verantwortung	CEO (40%)	COO (80 - 100%)
Unternehmensstrategie	Führend	Umsetzend
Medizinische Qualität	Gesamtverantwortung	Unterstützend
Operativer administrativer Betrieb	Steuernd / überwachend	Gesamtverantwortung
Finanzen	Freigabe, GL-Ebene	Gesamtverantwortung
HR & Organisation	Ärztlicher Bereich	Nichtärztlicher Bereich
IT, Prozesse & Infrastruktur	Vorgaben definieren	Umsetzung & Betrieb
Beschaffung & Bewirtschaftung	Vorgaben definieren	Umsetzung & Betrieb
Compliance, Recht & Qualitätssicherung	Führend	Umsetzend
Marketing	Medizinische Positionierung	Exekution & Kampagnen
Unternehmenskommunikation	Führend	Umsetzend
Externe Partner	Strategische Beziehungen	Operative Kontakte



	2023	Diff	2024	Diff	2025
Total Konsultationen	25'000		24'622	6'076	30'698
Onkologische Konsultationen	18'500		18'319	4'907	23'226
Senologische Konsultationen	6'500		6'303	1'169	7'472
Stationäre Pat	525	-56	469	26	495
medizinisch-onkologisch	75	-54	21	-4	17
chirurgisch	450	-2	448	17	465
Total Operationen (amb und stat)	515	76	591	1	592

Verantwortungsbereich und wichtige Aufgaben



- Als COO und Mitglied der Geschäftsleitung verantworten Sie die gesamten operativen, administrativen und wirtschaftlichen Prozesse eines wachsenden privaten Praxisunternehmens.
- Sie stellen einen effizienten, sicheren und patientenorientierten Betrieb sicher und unterstützen damit die ärztliche Arbeit optimal.
- Sie übernehmen die Stellvertretung des CEO und stellen in dessen Abwesenheit die operative sowie organisatorische Führung des Unternehmens sicher.
- Gemeinsam mit CEO, Geschäftsleitung und Verwaltungsrat bringen Sie sich aktiv in strategische und übergeordnete Fragestellungen ein und schaffen fundierte Entscheidungsgrundlagen.
- Sie stellen die wirtschaftliche Steuerung der Organisation sicher und gewährleisten funktionierende Strukturen und effiziente Prozesse über alle vier Standorte hinweg.
- Sie verantworten die Steuerung zentraler betrieblicher Bereiche, insbesondere Finanzen, Einkauf/Infrastruktur, HR sowie IT und Digitalisierung.





Fachliche Anforderungen

- Sie verfügen über einen Leistungsausweis in einer vergleichbaren, breit aufgestellten Führungsposition im Schweizer Gesundheitswesen
- Sie sind in der Lage, gemeinsam mit dem CEO, der Geschäftsleitung und dem Verwaltungsrat die Unternehmensstrategie weiterzuentwickeln und umzusetzen
- Sie haben Erfahrung in der finanziellen Steuerung und sind damit in der Lage die Verantwortung für Finanzen und Controlling (inkl. Budget, Forecast, Reporting, Wirtschaftlichkeitsanalysen sowie Tarife und Abrechnungssysteme) zu übernehmen
- Sie bringen Erfahrung im Bereich Einkauf und Infrastruktur mit, insbesondere im Vertragsmanagement, in der Lieferantensteuerung sowie in der Sicherstellung der Standortausstattung
- Sie verfügen über Kenntnisse in HR und Organisationsentwicklung sowie ein gutes Verständnis für IT und Digitalisierung
- Sie haben ein Flair im Umgang mit internen und externen Anspruchsgruppen
- Sie verfügen über einen Hochschulabschluss, vorzugsweise in Betriebswirtschaft oder Gesundheitsökonomie

Persönliche Anforderungen

- Sie sind eine führungsstarke und integrative Leadership-Persönlichkeit
- Sie identifizieren sich mit dem TBZO und seinem Versorgungsauftrag und machen es sich zur Aufgabe, dieses weiterzuentwickeln
- Sie haben Freude, zu entwickeln, zu gestalten und eine prägende Rolle zu übernehmen
- Sie haben ein gutes Gespür für die spezifischen Interessen, und es gelingt Ihnen, mit den unterschiedlichen Berufsgruppen tragfähige Lösungen zu erarbeiten (Freude an Teamarbeit). Gleichzeitig sind Sie beharrlich in der Zielerreichung
- Sie sind präsent, arbeiten strukturiert und wissen Prioritäten zu setzen. Sie haben ein lösungsorientiertes Mindset
- Sie denken unternehmerisch und vernetzt