

ID Gate 2000 Single

Datum: Juli 2025

Version: ID Gate 2000 Single



Bitte lesen und befolgen Sie die Installationsanweisungen, bevor Sie das Gerät in Betrieb nehmen, und bewahren Sie die Anweisungen zum späteren Nachschlagen oder zur Verwendung nach der Fehlerbehebung auf.

Inhalt

1. Installationsanleitung.....	3
1.1 Installationsvoraussetzungen	3
1.2 Installation.....	3
1.3 Prüfung	9
2. Fehlersuche und Wartung	10
3. Troubleshooting.....	10
2.1 Fehlersuche.....	10
2.2 Hinweis: Edelstahl-Drehkreuze Wartungsanleitung.....	11
2.3 Wartungswerkzeuge und -materialien	12
2.4 Hinweis	12
3. Support.....	13

1. Installationsanleitung

1.1 Installationsvoraussetzungen

- Die Bodenoberfläche, auf der die Barriere installiert wird, sollte eben sein;
- Die Betonqualität muss $\geq C30$ betragen (Für Außenbereich Installation);
- Betondicke $\geq 200\text{mm}$;
- Der Boden muss frostfrei sein und eine gute Tragfähigkeit aufweisen;
- Das Drehkreuz muss geerdet sein;
- Das Netzkabel sollte nicht kürzer sein als $\text{RVV3} \times 2.0$;
- Achten Sie beim Einbau darauf, dass das Gehäuse waagrecht und der Drehstab senkrecht steht.

1.2 Installation

Gemäß den Kanalanforderungen das Gerät in gutem Zustand platzieren, sicherstellen, dass beide Enden des Geräts eben sind und die Kanalbreite gleichmäßig ist.



Markieren Sie die Position der festen Bohrung

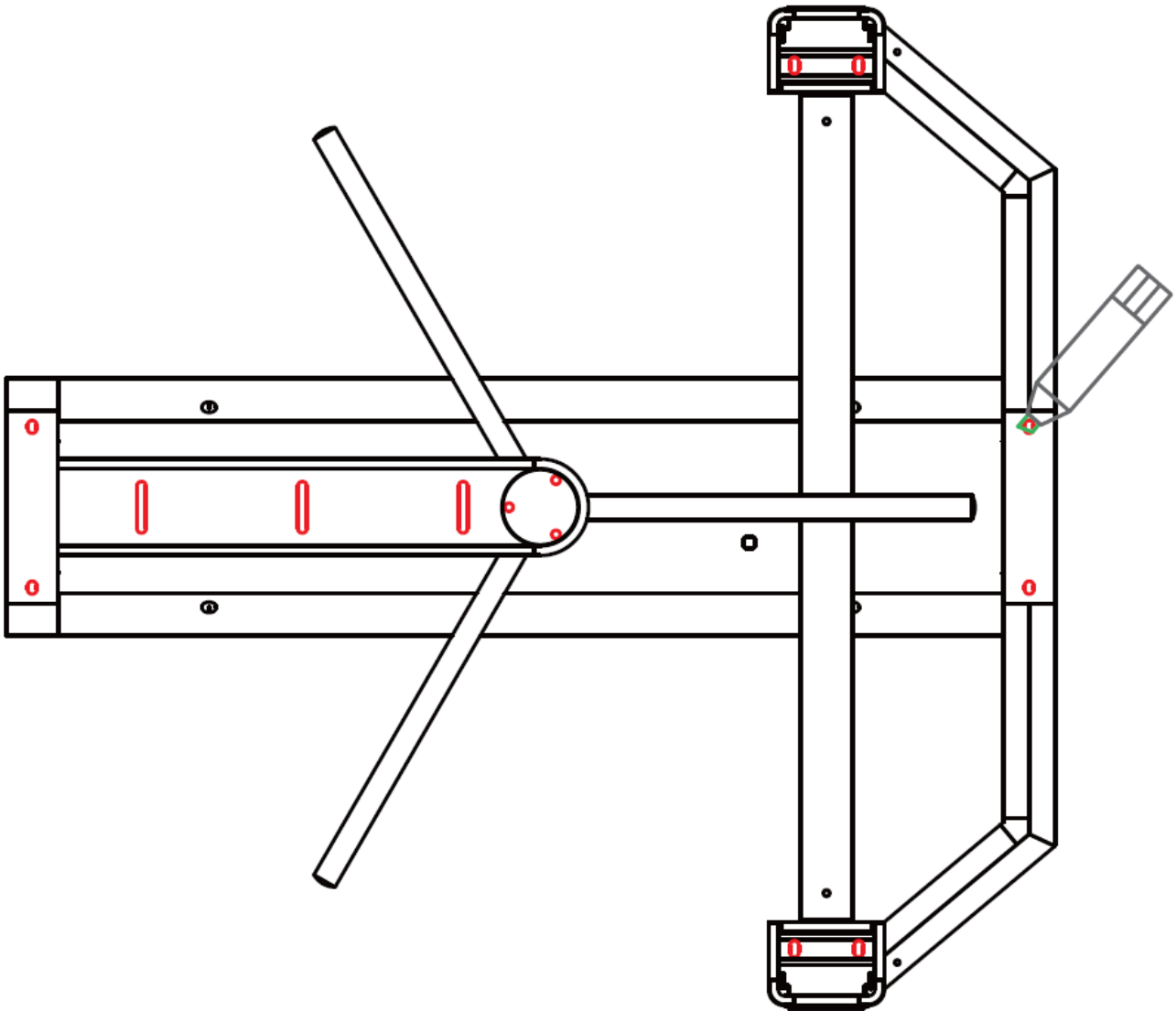

Schieben Sie das Gerät zur Seite und setzen Sie die Dehnschrauben M12 * 100 entsprechend den markierten Lochpositionen ein.

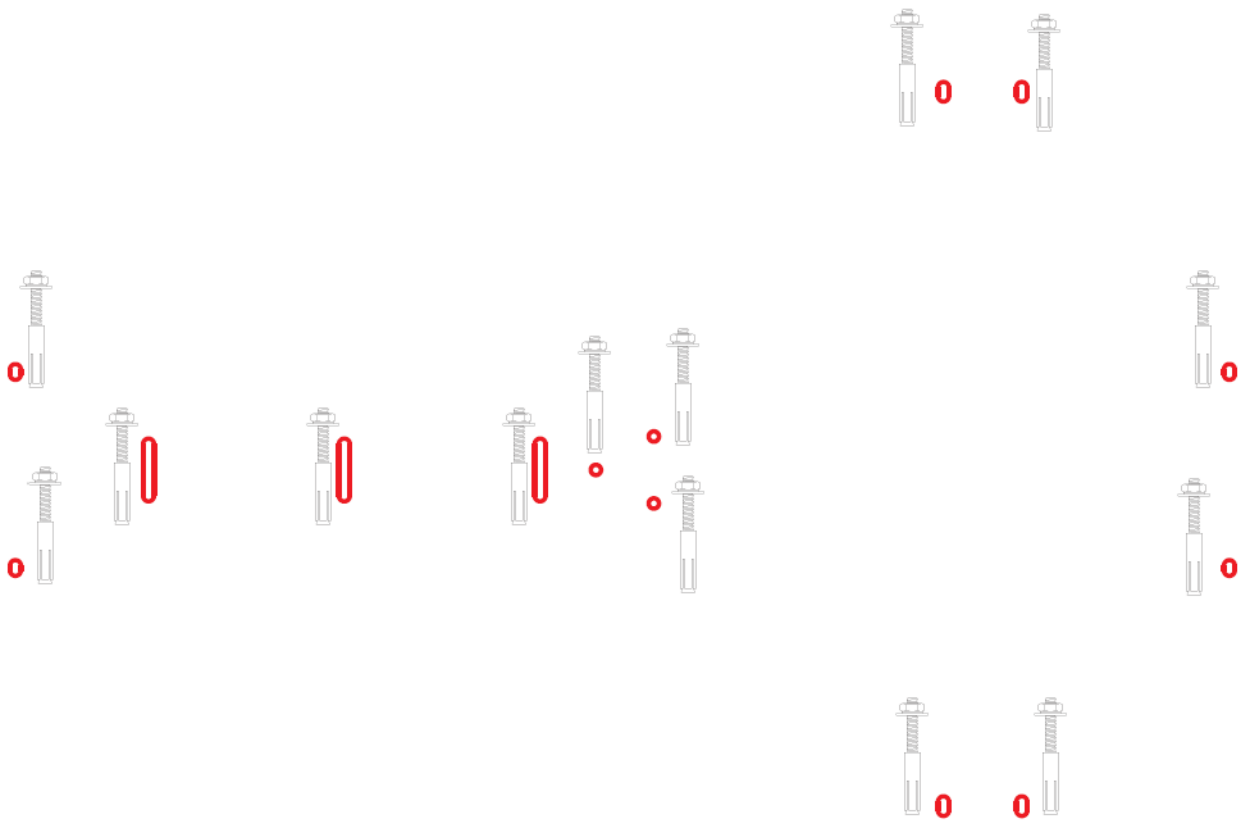



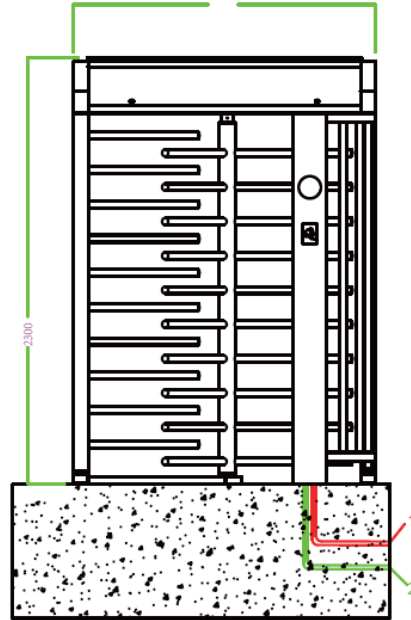

Verlegung der Drähte gemäß dem Schaltplan im Voraus

(Hinweis: Dieses Gerät benötigt nur Stromkabel. Wenn andere Zugangskontrollgeräte installiert sind, kann die Verdrahtung entsprechend den tatsächlichen Bedingungen vorgenommen werden.)



Installation Manual:

- 1  The Ø25mm PVC tube for AC 220V or AC 110V Power wire(3 X Ø2.0mm).
- 2  The tube for RS485 wire (2 X Ø0.5mm) , TCP/IP wire (8 core) , Manually opening the turnstile wire (4 X Ø0.3mm) . The signal wire length should be less than 100m .
- 3  It is PCB board part .
- 4  Fixing the equipment with M12 X 100mm expansive bolt .

Schaltplan

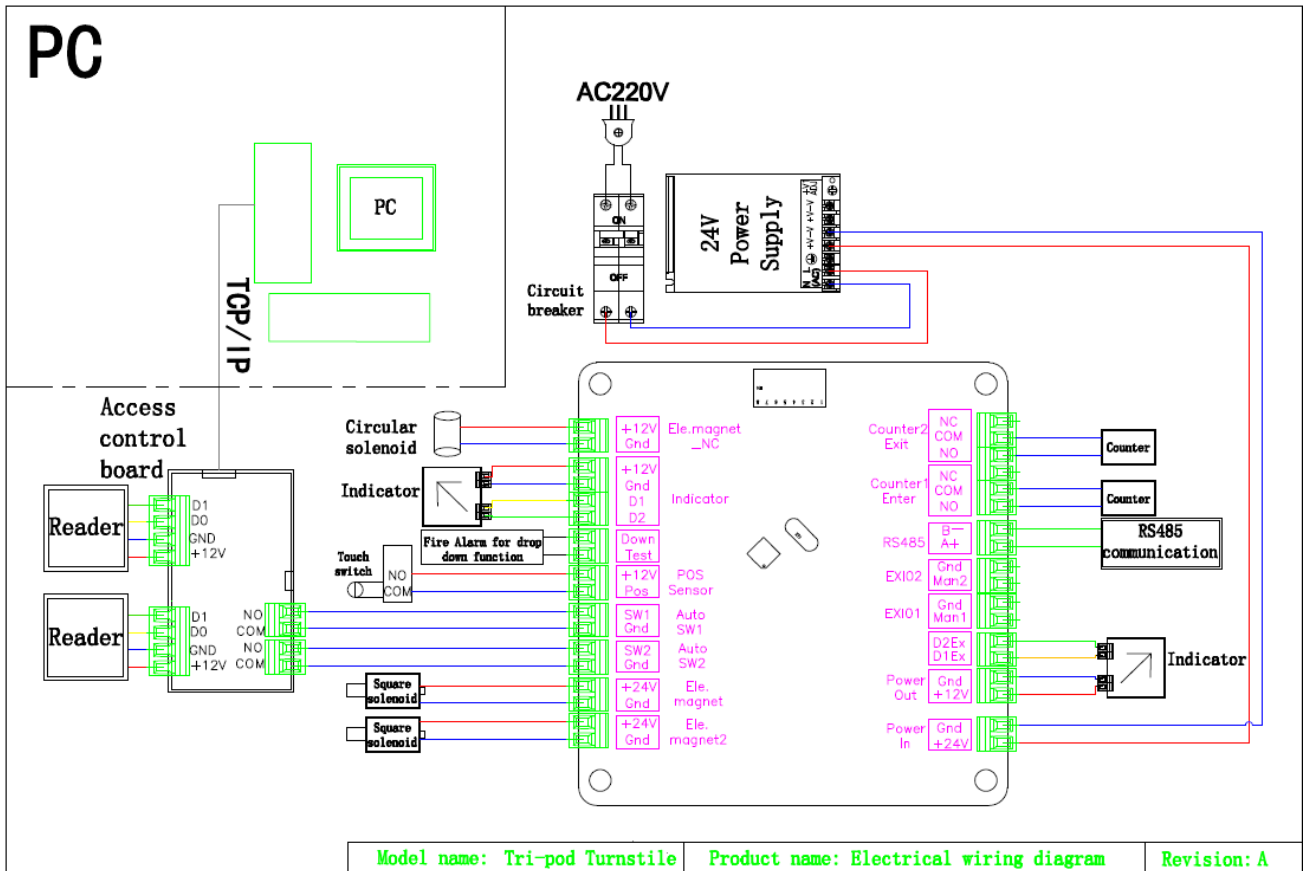

1.3 Prüfung

- 1) Prüfen Sie die Verkabelung:
Prüfen Sie vor dem Einschalten des Geräts, ob das Netzkabel richtig angeschlossen ist, wie im Schaltplan angegeben;
- 2) Stellen Sie die Entriegelungszeit des Zutrittskontrollrelais auf 0s oder 1s ein ;
- 3) Wenn eine gültige Karte gewischt wird, wechselt die Kontrollleuchte zu einem grünen Pfeil, und das Drehkreuz schließt sich, wenn innerhalb von 5 Sekunden niemand durchgeht;
- 4) Während des Wischen einer gültigen Karte lässt sich das Drehkreuz aus der Einfahrtsrichtung nicht öffnen, aber die Kontrollleuchte leuchtet auf der gegenüberliegenden Seite grün, dann tauschen Sie die Klemmen SW1 Gnd und SW2 Gnd ;
- 5) Nach dem Wischen der Karte kann nur eine Person durchgehen, und das Tor dreht sich reibungslos ;
- 6) Anweisungen für das Bedienfeld :

Einstellung der Funktion					Code wählen: ON anzeigen 1			Passgeschwindigkeit
8	7	6	5	4	3	2	1	Code wählen
4、 Zurücksetzen auf Werkseinstellungen: Wählen Sie vor dem Einschalten 4 auf ON und nach dem Einschalten 4 auf OFF. 5、 Led-Fließlicht - Beleuchtungsmodus: (Standardcode: OFF) Beleuchtungsmodus einstellen: vor dem Einschalten 4 und 5 auf ON stellen, nach dem Einschalten 4 auf OFF stellen. 6、 Arbeitsmodus der Magnetspule: (Standardmodus „ON“: Solenoid einschalten, wenn das Drehkreuz geschlossen ist, ausschalten, wenn das Drehkreuz geöffnet wird) Solenoid-Betriebsmodus ändern (Solenoid ausschalten, wenn das Drehkreuz geschlossen ist, einschalten, wenn das Drehkreuz geöffnet wird): vor dem Einschalten des Drehkreuzes den Schalter 6 auf OFF stellen und dann wieder einschalten. 7、 Endschalterbetriebsart: (Standardcode: ON) Endschalter einstellen: vor dem Einschalten 7 auf OFF stellen und dann wieder einschalten. 8、 Speichermodus: (Standardcode: OFF (kein Durchgangsspeicher) Speichermodus einstellen: Wählen Sie vor dem Einschalten 8 auf ON und schalten Sie das Gerät dann wieder ein. (Das meiste ist ein Gruppenticket)					0	0	0	5S
					0	0	1	6S
					0	1	0	7S
					0	1	1	8S
					1	0	0	9S
					1	0	1	10S
					1	1	0	11S
					1	1	1	12S

Speichermodus bedeutet, dass alle Befehle aufgezeichnet und nacheinander ausgeführt werden, z. B.: Fünfmal eine gültige Karte durchziehen, fünf Personen passieren; Nicht-Speichermodus bedeutet, dass die Anzahl der Kartendurchzüge nicht kumuliert wird, z. B.: Fünfmal eine gültige Karte durchziehen, eine Person passieren.

2. Fehlersuche und Wartung

2.1 Fehlersuche

Fragen	Lösungen
1. Während des Durchziehens der Karte kann das Drehkreuz nicht aus der Einfahrtrichtung, sondern nur aus der Gegenrichtung geöffnet werden?	Vertauschen Sie die Verbindung zwischen den Klemmen SW1-Gnd und SW2-Gnd der Steuerplatine.
2. Es gibt eine Kontrollleuchte mit falscher Richtung	Vertauschen Sie die Verbindung zwischen den Klemmen D1 und D2 der Steuerplatine.
3. Während des Durchziehens der Karte kann das Drehkreuz nicht geöffnet werden, aber die Kontrollleuchte leuchtet grün?	Schließen Sie SW1 und GND kurz, und prüfen Sie dann, ob sich der Magnet öffnet. Wenn er sich nicht öffnen lässt, prüfen Sie bitte, ob an den beiden Anschlüssen zwischen 24V und GND eine Spannung anliegt, oder prüfen und ersetzen Sie den Magneten.
4. Solange keine Karte gezogen wird, kann sich die Drehleiste immer drehen ?	Nach dem Ausschalten des Stroms kann die Drehstange immer noch geschoben werden und sich drehen: Ziehen Sie die Achse des Magneten, um zu prüfen, ob er leichtgängig ist. Wenn es nicht reibungslos funktioniert, lösen Sie die Schrauben des Magneten und stellen Sie die Position des Magneten leicht nach, dann befestigen Sie die Schrauben.
5. Nach dem Durchziehen einer Karte, nach mehreren Runden gesperrt (Standard : Nach dem Durchziehen einer Karte, nach einer Runde gesperrt) ?	Nach dem Kurzschließen der Klemmen SW1 und GND öffnet sich das Magnetventil automatisch. Wenn der Magnet nicht öffnet, tauschen Sie bitte die Steuerplatine aus; wenn er sofort öffnet, bringen Sie bitte den Endschalter in die Nähe des Nockens (Teil der Bewegung).
6. Nach dem Durchziehen der Karte verriegelt der Drehstab vor dem vollständigen Durchgang.	<ol style="list-style-type: none"> 1. Vergrößern Sie den Abstand zwischen dem Endschalter und dem Nocken (Teil der Bewegung); 2. Die Durchlaufzeit Leicht erhöhen
7. Es ist schwierig, den Drehstab nach dem Durchziehen der Karte zu drücken ?	<ol style="list-style-type: none"> 1. Prüfen Sie, ob das Lager verrostet ist; wenn es verrostet ist, ersetzen Sie es. 2. Prüfen Sie, ob die Wendestange senkrecht eingebaut ist; falls nicht, stellen Sie sie ein.
8. Nach dem Durchziehen der Karte ziehen Sie einfach den Drehstab zurück, um normal zu drehen ?	<ol style="list-style-type: none"> 1. Prüfen Sie, ob die Wendestange senkrecht eingebaut ist. Falls nicht, bitte einstellen. 2. Ziehen Sie die Achse des Magneten, um zu prüfen, ob er reibungslos funktioniert. Wenn es nicht reibungslos funktioniert, lösen Sie die Schrauben des Magneten und justieren Sie die Position des Magneten leicht nach, dann befestigen Sie die Schrauben.

2.2 Hinweis: Edelstahl-Drehkreuze Wartungsanleitung

Hallo! Vielen Dank, dass Sie die Produkte unseres Unternehmens kaufen. Unser Unternehmen verspricht den Kunden feierlich, dass die Fußgängerdrehkreuze, die Sie kaufen, alle aus hochwertigem Edelstahl 304 hergestellt sind. Die hochentwickelte Produktionstechnologie wird gründlich auf alle Produktionsprozesse angewendet. Strenge Qualitätskontrollen gewährleisten die Qualität der Produkte. Durch unsachgemäßen Betrieb und Klimaeinflüsse werden verschiedene Komponenten unweigerlich abgenutzt und rissig, was zu Rost und schlechten Kundenerfahrungen führt. Daher empfehlen wir Ihnen, Ihre Produkte regelmäßig zu warten, um sie neu zu halten.

Art: Oberflächenstaub, chemische Flüssigkeiten, Schmutz, saure und alkalische Substanzen

Lösungen: Mit feuchtem Baumwolltuch abwaschen, dann abwischen, dann mit Alkohol schrubben, und dann den gesamten Drehkreuzkörper mit WD-40-Rostentferner abwischen;

Wartungszyklus: Wöchentlich

Art: Die Oberfläche hat Regenbogenmuster oder die Oberflächenfarbe ist stumpf

Lösungen: Mit nassem, weichem Baumwolltuch abwaschen, dann sauber wischen, dann mit Alkohol schrubben, und dann den gesamten Drehkreuzkörper mit WD-40-Rostentferner abwischen;

Wartungszyklus: Wöchentlich

Art: Überprüfen Sie die beweglichen Teile auf ungewöhnliche Geräusche oder Lockerheit

Lösungen: Tragen Sie Butter auf den betroffenen Bereich auf;

Wartungszyklus: Weekly

Art: Überprüfen Sie, ob Befestigungselemente locker sind und ob Schaltkreise abnormal funktionieren

Lösungen: Falls eine Befestigung locker ist, ziehen Sie sie fest. Falls der Schaltkreis abnormal ist, beheben Sie das Problem

Wartungszyklus: Jährlich



Säure-Base-Salz



**Verschiedene
kontaminierte
Gegenstände**



**Chlorid-Ion /
Wasserstoff-Ion**



Organischer Saft



Eisenwaren

Warum rostet Edelstahl 304?

Umweltfaktoren können Korrosion und Rost bei nichtrostendem Stahl verursachen, insbesondere das Vorhandensein von Wasserstoff- und Chlorid-Ionen. Wasserstoff- und Chloridionen sind zum Beispiel in Kochsalz/Schweiß/Meerwasser/Meeresluft/Boden usw. enthalten. Nichtrostender Stahl korrodiert in Gegenwart von Chloridionen schnell, sogar schneller als gewöhnlicher Stahl mit niedrigem Kohlenstoffgehalt. Daher gibt es Anforderungen an die Arbeitsumgebung von rostfreiem Stahl, und er muss häufig abgewischt werden, um Staub zu entfernen und ihn sauber und trocken zu halten.



2.3 Wartungswerkzeuge und -materialien

1. Reiniger: Wählen Sie milde Edelstahlreiniger und vermeiden Sie Reiniger mit säurehaltigen oder alkalischen Bestandteilen.
2. Weiches Tuch oder Schwamm: Sprühen Sie Reinigungsmittel auf ein weiches Tuch (oder einen Schwamm), um die Oberfläche des Drehkreuzes zu reinigen.
3. Wasser: Oberflächenschmutz abwaschen.
4. Trockentuch: Wischen Sie die Oberflächenfeuchtigkeit ab.
5. WD-40-Rostentferner: Entfernt Rost, der durch langfristige Einwirkung einer korrosiven Umgebung entstanden ist.
6. Schmierung: Schmieren Sie die Lager, die Verriegelungsarme und die Gelenkteile des Getriebes.

2.4 Hinweis

1. Vermeiden Sie die Verwendung von Reinigungsmitteln mit säurehaltigen oder alkalischen Bestandteilen, da diese die Oberfläche rosten lassen können.
2. Vermeiden Sie es, die Oberfläche des Drehkreuzes mit scharfen oder harten Gegenständen zu zerkratzen, da dies das Aussehen der Drehkreuzoberfläche beeinträchtigen.
3. Halten Sie die Oberfläche trocken, vermeiden Sie es, das Drehkreuz für eine lange Zeit in Feuchtigkeit zu halten. Wasserflecken verursachen Edelstahl zu rosten. Wenn es Wasserflecken auf der Oberfläche gibt, wischen Sie es sofort sauber.
4. Regelmäßige Inspektion und Wartung, überprüfen Sie regelmäßig den Zustand der Drehkreuzoberfläche, um bestehende Probleme sofort zu finden und zu beheben. Wenn es Rost oder Kratzer auf der Oberfläche gibt, bitte warten oder ersetzen Sie rechtzeitig.

3. Support

iDTRONIC
Ludwig-Reichling-Straße 4
67059 Ludwigshafen am Rhein
helpdesk@idtronic.de