

# VANTAGE

2800л 3500л 4300л 5500л 6700л



**MACHINE  
OF THE YEAR 2017**

**/// DARK**  
BY BERTHOUD

**BERTHOUD®**  
*Forward together*

# Опростен дизайн и добри практики



## Фуния за смесване: ергономичност и производителност

- Капацитет от 35 литра
- Пистолет за външно измиване и допълнителен клапан за чиста вода
- Измиващи сфери в резервоара
- Снабдяване с чиста вода посредством външен източник или от резервоар за чиста вода за измиващите сфери



## DUALMATIC и помпа ОМЕГА - успешен тандем за ефективна работа

### DUALMATIC

DUALMATIC е лесен за употреба клапанен блок, който намалява количеството остатъчен разтвор в резервоара. Специално проектирано и разработено от BERTHOUD, разположението на клапаните позволява редуциране на остатъчното количество в края на пръскането. Таблото BERLOGIC е разположено върху клапанныя блок за да се разпознават 17-те функции (пръскане, миене, пълнене и др.) като се използва текст - по този начин се намалява рискът от грешка на оператора.

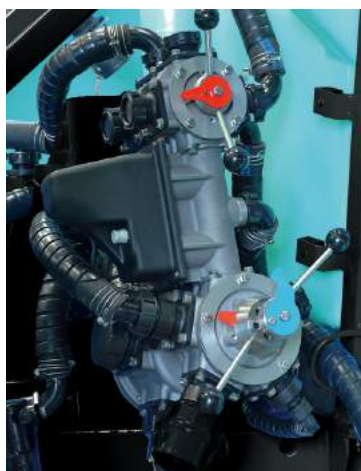

## Нивомери

Управлението на остатъчния разтвор спомага за правилното измерване на разтвора в резервоара



### Нивомер NIVELEC за максимална прецизност

- Цифров екран, показващ нивото на сместа в резервоара, при пръскане, когато операторът е в кабината
- Лентов нивомер за директно разчитане

### Нивомер NIVOMATIC: ефективно решение срещу преливането!



- Задаване на желано ниво при пълнене, при чието достигане се задейства звуков сигнал или системата спира автоматично
- Лентов нивомер за директно разчитане



**MACHINE  
OF THE YEAR 2017**

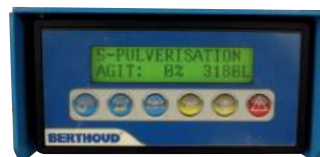

### Управлението на пръскачката е във вашите ръце с DUALELEC - единствената напълно автоматизирана пръскачка



### Помпа OMEGA

Центробежната двустъпална помпа, разработена от BERTHOUD, комбинира висок дебит и оптимално налягане:

- 550 л/мин при 3 бара
- 2 степени за ниско и високо налягане
- Помпата работи със самозасмукване
- Максимално работно налягане до 8 бара

Изцяло електрическият DUALELEC позволява контрол над всички функции на VANTAGE както от кабината, така и отвън при пръскачката, без да се налага да движите ръчно клапаните. (Предлага се като допълнителна опция)

- Контрол на резервоара, щангите и всички водни кръгове в машината
- Контрол над смесването в ръчен режим
- Контрол над обема, посредством автоматично прекъсване и автоматичен контрол на разбъркване в зависимост от нивото на резервоара, посредством DUALELEC 5
- Системата може да се използва и ръчно

# Иновативно окачване на шасито

## ACTIFLEX 2 - иновативно окачване на шасито

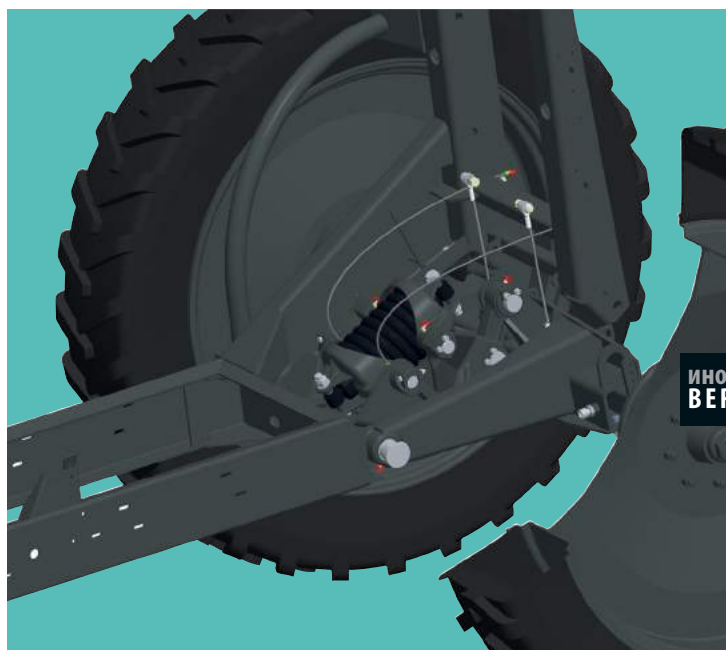

ИНОВАЦИЯ ОТ  
BERTHOUD

Окачване на шасито ACTIFLEX 2: качеството на пръскането зависи преди всичко от стабилността на щангата. Поради тази причина BERTHOUD предлага ACTIFLEX 2, напълно механично окачване с променлива реакция, независима от товара. Този тип окачване изисква минимална поддръжка, осигурявайки Ви стабилност и високо качество на работа.

**Работете в едни и същи следи,  
ограничете утъпкването културите!**

### Предимства

- Базира се на изминатото разстояние и е ефективно независимо от скоростта
- Оптимална стабилност независимо от скоростта и радиуса на завиване
- Възможност за работа в ръчен и автоматичен режим

*Опцията за следване позволява на пръскачката да минава по следата на трактора. При работа в автоматичен режим е възможен ръчен контрол при маневриране и движение по наклон.*



## Движението по пътя - по-безопасно от всякога

Всички пръскачки VANTAGE притежават DREAL сертификат, който позволява движение по пътищата със скорост 25 км/ч. Също така BERTHOUD предлага моделите VANTAGE 43-46, 55-60 и 67-71 с FRANCE 40 kph сертификат, който позволява скорост от 40 км/ч.

Ексклузивно от  
BERTHOUD

40



**Оптимизирано разпределение на тежестта върху шасито, багодарение на дизайна на резервоара**

- Плътен полиетиленов резервоар с вана с диамантена форма разположена на дъното му.
- Ограничена височина на резервоара, чието дъно е по-широко за поддръжане на нисък център на тежестта.
- Ваната с диамантена форма има страничен отвор - по този начин се избягва ефектът на водовъртежа и вкарването на въздух в пръскащата система и ефективно източване на резервоара без остатъчен разтвор.
- Резервоар за чиста вода (380, 580 или 700 л. в зависимост от модела), разположен в предната част на шасито за оптимално разпределение на масата и пълна балансираност на машината - дори при празен основен резервоар.
- Предната част на основния резервоара е с форма на крило, която разбива ударните вълни на разтвора.

**Berthoud** в сърцето  
на ИНОВАЦИЯТА

# Системи за контрол, от Berthoud

## Управление DPAE BERTHOUD

Автоматичното регулиране чрез сензор за налягане дава следните предимства:

- По-висока прецизност (измерване на налягането в близост до дюзите и по-добра прецизност при по-малки обеми)  
Не се влияе от запушване и блокиране
- Без връщащи линии при затваряне на секции
- Лесна поддръжка на системата

VANTAGE се предлага с различни варианти за контрол:



Монитор  
E-TRONIC



Монитор  
VT TRONIC



Цялостното ISOBUS решение  
ISOTRONIC

- Постоянно показване на основните параметри на пръскане (норма, скорост, оставач разтвор, измерено налягане)
- Интегрирани опции: DUALELEC и др.
- Проследимост (по парцел, при повече от един потребител и др.)
- Индивидуално управление до 15 секции, последователно от мултифункционалния джойстик
- Съвместимост с GPS навигация: ISOBUS (TC-SC, TC-GEO и др.), Trimble TUVR и др.

## BERTHOUD предимства

E-PILOT е мултифункционален безжичен джойстик с обхват до 20 метра около машината. Може да се използва за спиране/пускане на пръскането, контрол на отделни секции, вдигане/пускане на щангата и различни функции на теглича.



Новият VT TRONIC дисплей е високотехнологичен ISO-BUS терминал, който предлага всички стандартни функционалности като навигация, включване и изключване на секциите, контрол на нормата и документация на обработките. Дисплеят е с тъч скрийн, което позволява удобно отваряне и преместване на различните прозорци с информация.

Дисплеят е базиран на Android, благодарение на което в него може да се инсталира допълнителен софтуер. Може да изтеглите специализирани приложения, чрез които да следите информация като прогноза за времето, известия за валежи и др.

## Дисплеят VT TRONIC предлага:

- 30-сантиметров екран с висока резолюция
- LCD екран, на който може да гледате карти и граници за всеки парцел
- Операционна система Android, с интуитивно меню
- Съвместимост със системи за управление с различни нива на точност
- ISOBUS съвместимост

ISOTRONIC позволява да свържете пръскачката към всеки вид универсален ISOBUS терминал, за да я управлявате. Това важи и за модерните приложения за прецизно земеделие, обединени от концепцията TASK CONTROLLER (управление на задачите): Изключване на секции (TC-SC), Модулиране на дюзи (TC-GEO), Документирани на задачите (TC-BAS), които също ще се управляват от Универсалния терминал, ако той го позволява.

Berthoud е част от Agricultural Industry Electronics Foundation (AEF), чиято цел е да улесни внедряването на ISOBUS технология във всички машини, терминали и трактори чрез ISO 11783 протокол за обмен на данни. По този начин се цели да се постигне пълна съвместимост между различните машини и оборудване, за да се гарантира пълната свобода на работа на земеделските стопани.

# Високи технологии

# Голямо разнообразие от щанги

## Щанги AXIALE

### Легендарна стабилност

Изключителна вертикална стабилност, особено при завиване, както и по наклонена повърхност благодарение на окачване на щангите тип Axiale. Те следват повърхността на наклоните, без да се налага действие на оператора. Налични с дължина от 24 до 33 м.

Щангите са оборудвани с независимо анти-вибрационно устройство за всяка страна. Системата редуцира хоризонталните вибрации по време на ускорение и спиране с цел предпазване на щангите.

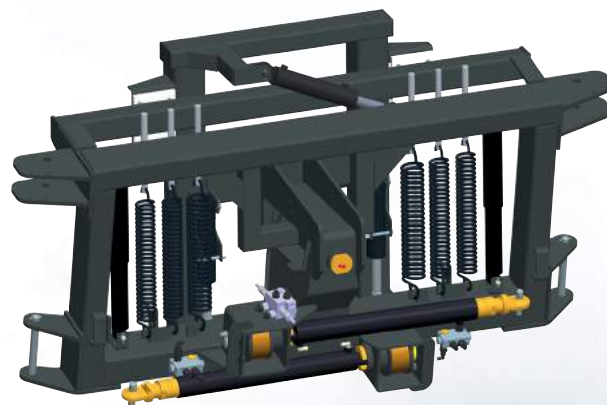

## ЕКТАР В2 и В3

### Предимството на широката гама:

### възможността за избор

*Щанги ЕКТАР В2 (с двустъпално сгъване):*

*Вашето предимство за ефективност при работа с големи площи*

Налични с дължини 36,38,40 и 42 м, щангите ЕКТАР В2 са разработени от BERTHOUD, за да Ви осигурят истинско предимство за по-висока производителност.

### Предимствата на щангите ЕКТАР В3 (с тристъпално сгъване):

Налични с дължина 36 и 44 м., щангите ЕКТАР В3 са изработени по дизайн на POMMIER, свързвани с висящо аксиално окачване на BERTHOUD



### Общото между щангите ЕКТАР В2 и В3: комбинираният тип на окачване

- Позволява работа в режим аксиално окачване или в режим висяща точка, като това може да се променя от кабината
- Двоен антизалипящ ефект - чрез устройства разположени при цилиндрите за разгъване на основните рамена и на подвижната рамка
- Регулиране на наклона, на променливата геометрия и връщане в хоризонтално положение на щангите са стандартни функции на щангата

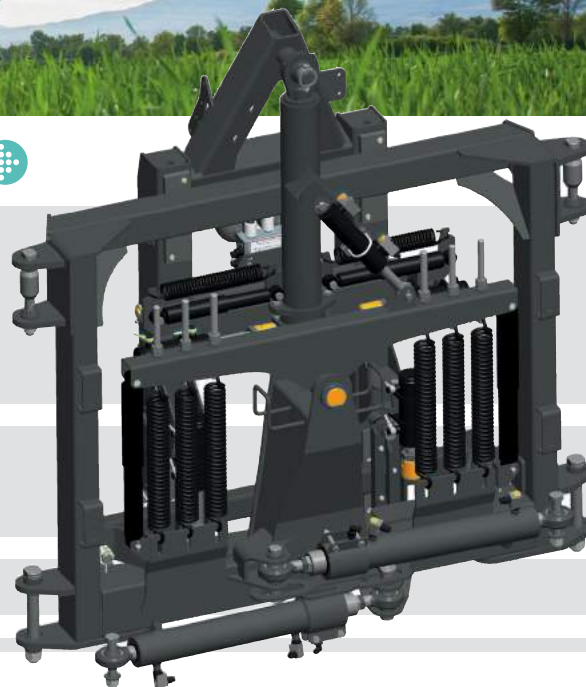

## Щанги KONDOR: Компактните щанги

Щанги с три степени на сгъване, налични с дължина от 32, 33, 36 и 38 м. Оборудвани стандартно с аксиално окачване.

# Допълнителното оборудване, с което ще усетите разликата!

## Автоматичен контрол на височината на щангите: най-ефективната система (допълнителна опция)

Автоматичната система за регулиране на височината на щангите поддържа щангите на височина, която е предварително зададена от потребителя - автоматично, без значение от терена. Налични са три варианта:

### SLANT CONTROL

Този вариант позволява автоматичен контрол на височината и наклона на цялата щанга

**ACTIVE ROLL** ACTIVE ROLL контролира височината на щангите, коригира наклона променливата геометрия и контрол на централния цилиндър, който противодейства при движение на променливата геометрия.

### TOTAL CONTROL

Този вариант следи и регулира всички функции на щангите: височина, променлива геометрия и дори наклон (в зависимост от вида на щангата)

## Предимства на BOOM CONTROL

- Работна скорост до 30 км/ч.
- Режим за почва/посев/ хибрид
- Във версията TOTAL CONTROL и ACTIVE ROLL има пропорционални хидравлични клапани за настройка на агресивността на реакцията
- Автоматизирано обръщане в края на полето
- Фабрично монтиране или последващо по избор

Ексклузивно от  
BERTHOUD



## Системата за контрол на потока Ви показва разликата!

VANTAGE може да бъде оборудвана както с непрекъснатата, така и с полупрекъснатата система за циркуляция. Полупрекъснатата система позволява непрекъснато движение на разтвора в щангата по време на пръскането, като по този начин се избягва запушване в края на секциите. Този тип циркуляция е предимство при използване на прахообразни продукти и когато се извършват пръскания с малък обем.

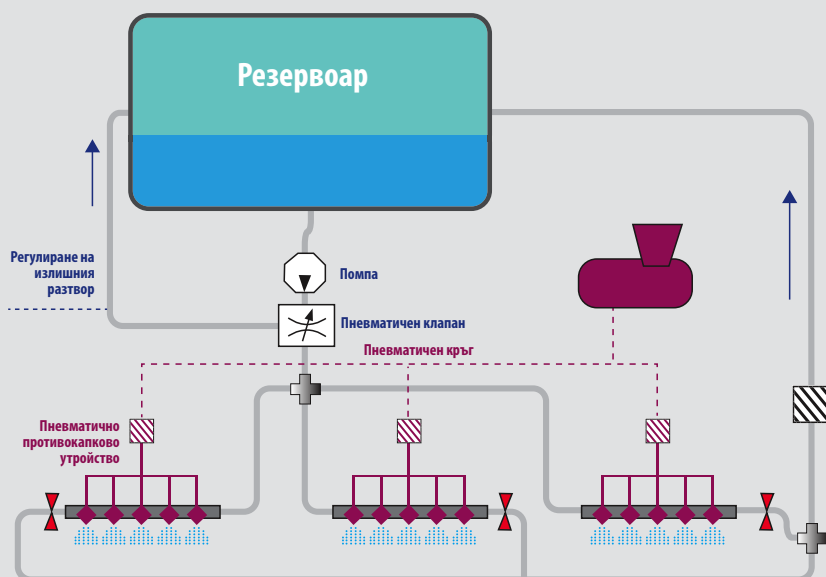

### Непрекъснатата система за циркуляция:

Това подsigурява непрекъснатата циркуляция на потока на сместа по време на пръскане и след това. Въз основа на AGP система (Пневматична противокапкова система) се осигуряват следните предимства:

- Минимизиране на замърсяването и утайките
- Постоянно разбъркване
- Водата за измиване може да бъде използвана няколко пъти чрез рецикулация - по този начин се изхвърля по-малко количество замърсена вода
- Бързо стартиране
- Моментално пневматично изключване на секциите
- Връщания по един тръбопровод
- Моторизирани клапани за отваряне на циркуляцията от кабината

# DARK

BY BERTHOUD

Серията DARK притежава всички основни характеристики, присъщи на машините BERTHOUD, но се отличава и с множество иновации. С уникален, елегантен дизайн високотехнологичните машини от серията BERTHOUD DARK отговарят на изискванията дори на най-взискателните фермери.



Освен с уникалния си стил, DARK притежава още елемента:

## DARK УДОБСТВО

### УПРАВЛЕНИЕТО НА МАШИНАТА ТРЯБВА ДА НОСИ УДОВОЛСТВИЕ

Това оборудване, характерно за машините от серия DARK, увеличава удобството по време на работа

- Управлението на пръскачката е във вашите ръце с напълно автоматизираната система DUALELEC
- Оптимизиране на пръскането с помощта на непрекъсната циркулация на разтвората . . .

## DARK ОБСЛУЖВАНЕ

### БЪДЕТЕ СПОКОЙНИ И СЕ ФОКУСИРАЙТЕ ВЪРХУ ПРЪСКАНЕТО

За едно стопанство пръскачката е сред най-важните и използвани машини през цялата година. Високоэффективната пръскачка гарантира прецизното прилагане на препаратите за растителна защита, което от своя страна влияе върху добивите. Освен това пръскането трябва да се извършва в определен интервал от време, така че една повреда може да има огромен ефект върху работата и печалбата на стопанството.

Ето защо сервизният екип на НИК е винаги на разположение, за да осигури качествена и своевременна сервизна поддръжка.



**BERTHOUD®**  
*Forward together*

НИК Смарт Машийнс АД - София, България  
Тел.: 02/974 43 33 - E-mail: office@nik.bg - www.nik.bg