



BRUIN

4200 литра

BERTHOUD®
Forward together

BRUIN

ГОСПОДАРЯТ НА ПОЛЕТО

С основен резервоар от 4200 литра, BRUIN осигурява висока производителност, докато поддържа качествено пръскането.

Тази машина комбинира технически иновации (ново шаси, независимо окачване на всяко колело) и постига максимума с основните предимства на марката BERTHOUD (електрониката, e-Pilot джойстик, помпа Omega, щанги Axiale и окачването им).

BRUIN осигурява решение за земеделци, които търсят надеждна, здрава и бърза машина.

Съдържание

р. 4-5
Шаси и трансмисия

р. 6-7
Силен като мечка, адаптивен по
ваше желание

р.8
Кабината

р. 9
Подлакътник и терминал

р.10-11
BRUIN и добрите практики

р. 12-13
Прецизни технологии

р. 14
GPS технологии

р. 15
Циркулация на разтвора

р. 16-17
Щанги AXIALE

р. 18
Управление на щангата

р. 19
Опции и оборудване

Шаси и трансмисия

Здравина и комфорт в комбинация с мощта на позната трансмисия

Шаси: сигурно управление

Механично заварено шаси от правоъгълни профили за стабилност и здравина. Преден и заден мост с механично плъзгачи се един в друг ръкави (хидравлично регулируема коеля, като стандартно оборудване)

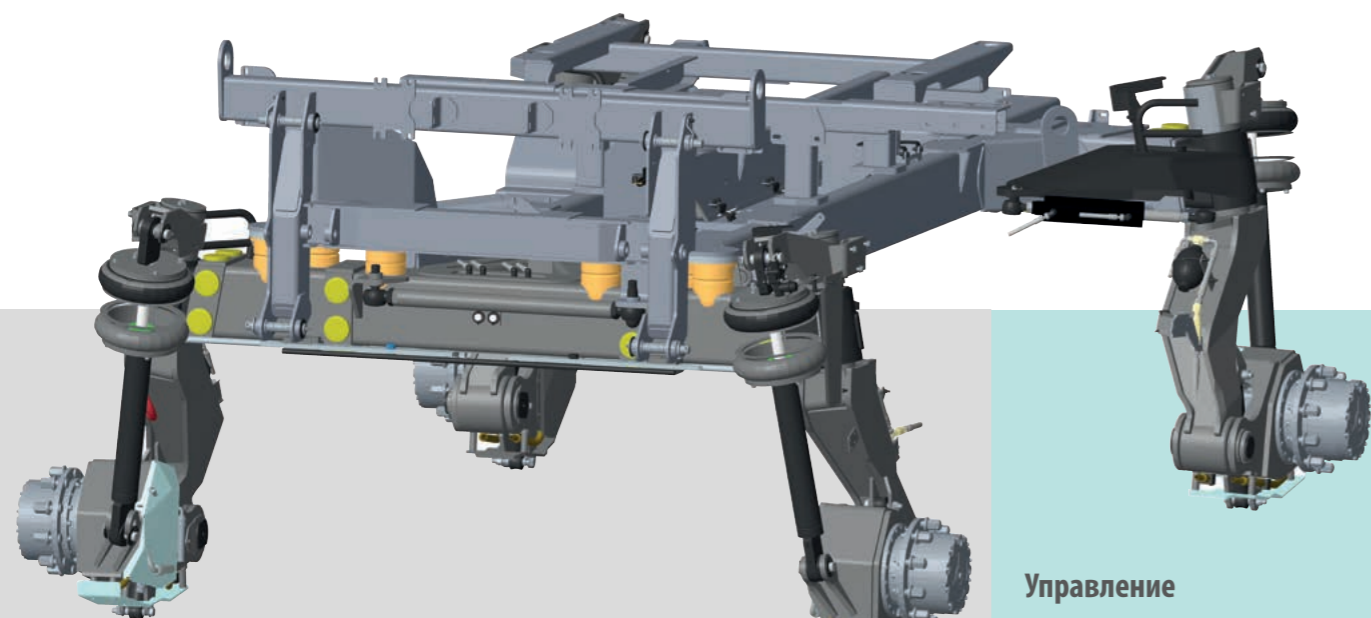

+ Предимства

- + Независимо пневматично окачване
- + Осцилиращ мост за идеална адаптация към терена
- + Изравняващ клапан за промяна на налягането на въздуха в окачването, на база натоварването
- + Изравняващ клапан с контрол от кабината, като опция, за изпускане на налягането в окачването, при транспорт, например

Управление

4 задвижвачи, електронно управляеми колела
> 2 управляеми колела, като стандарт
> 4WS / 4 "рачешки" ход и автоматичен контрол при страничен наклон, като опция

Bosch Rexroth хидростатична трансмисия с планетарни редуктори



+ Предимства

- + Бърз хидравличен мотор с двоен капацитет: гъвкавост и адаптивност
- + Крайна редуция от планетарен редуктор: мощност и въртящ момент
- + АВТОМАТИЧНО задвижване: налично от 10 години при пръскачките Berthoud; С BRUIN можете да се наслаждавате на „безстепенно“ задвижване
- + 2 хидравлични помпи с променлив капацитет: хидравлично механично заключване на преден / заден мост
- + Стандартно оборудван с диференциално заключване
- + Стандартно окомплектован с Hydrolift: круиз контрол и ограничител на скоростта за постоянна работна скорост
- + Хидродинамична и статична спирателна система на всички 4 колела

ECO режим осигурява оптимални обороти на двигателя, за да поддържа зададена скорост: икономия на горив

Този модел има предварително зададен режим за максимално използване на помпата за пръскане

Трансмисия

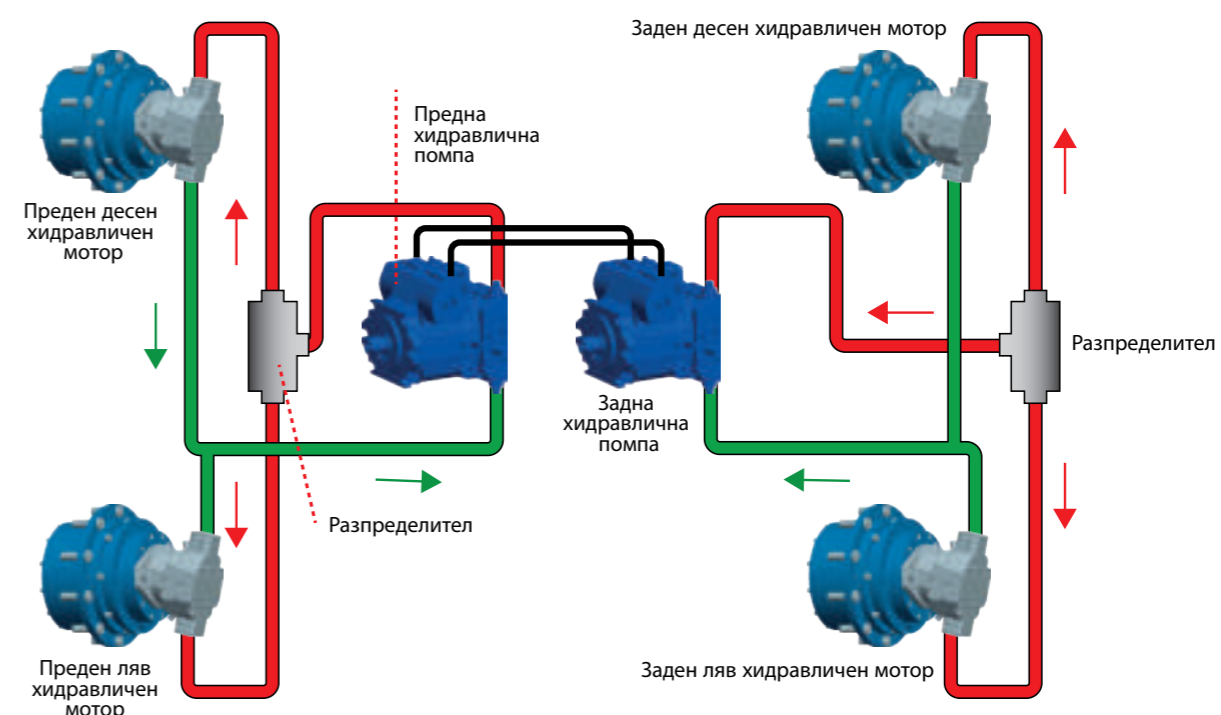

Другите типове трансмисии в сравнение с BRUIN

- Пълна хидростатична трансмисия : по-ниска продуктивност / по-нисък въртящ момент на колелата / необходимо е по-дълго време за загряване на трансмисионното масло при нужда от по-голяма мощност / по-трудно разпределение на мощността към четирите колела при тежки условия на движение
- Хидромеханична трансмисия : нужда от повече поддръжка / обслужване (източване на маслото на мостовете) и по-кратък живот (вал, задвижвач мост и други) Шумна трансмисия

Двигател



BRUIN е оборудван с двигател Cummins TIER 5
Добър достъп за обслужване



Berthoud в съцето на иновациите

Силен като мечка

адаптивен спрямо вашите желания

Просвет

Стандартно BRUIN се предлага с просвет от 150 см
Като опция може да се оборудва с хидравлично регулируем просвет от 150 до 180 см

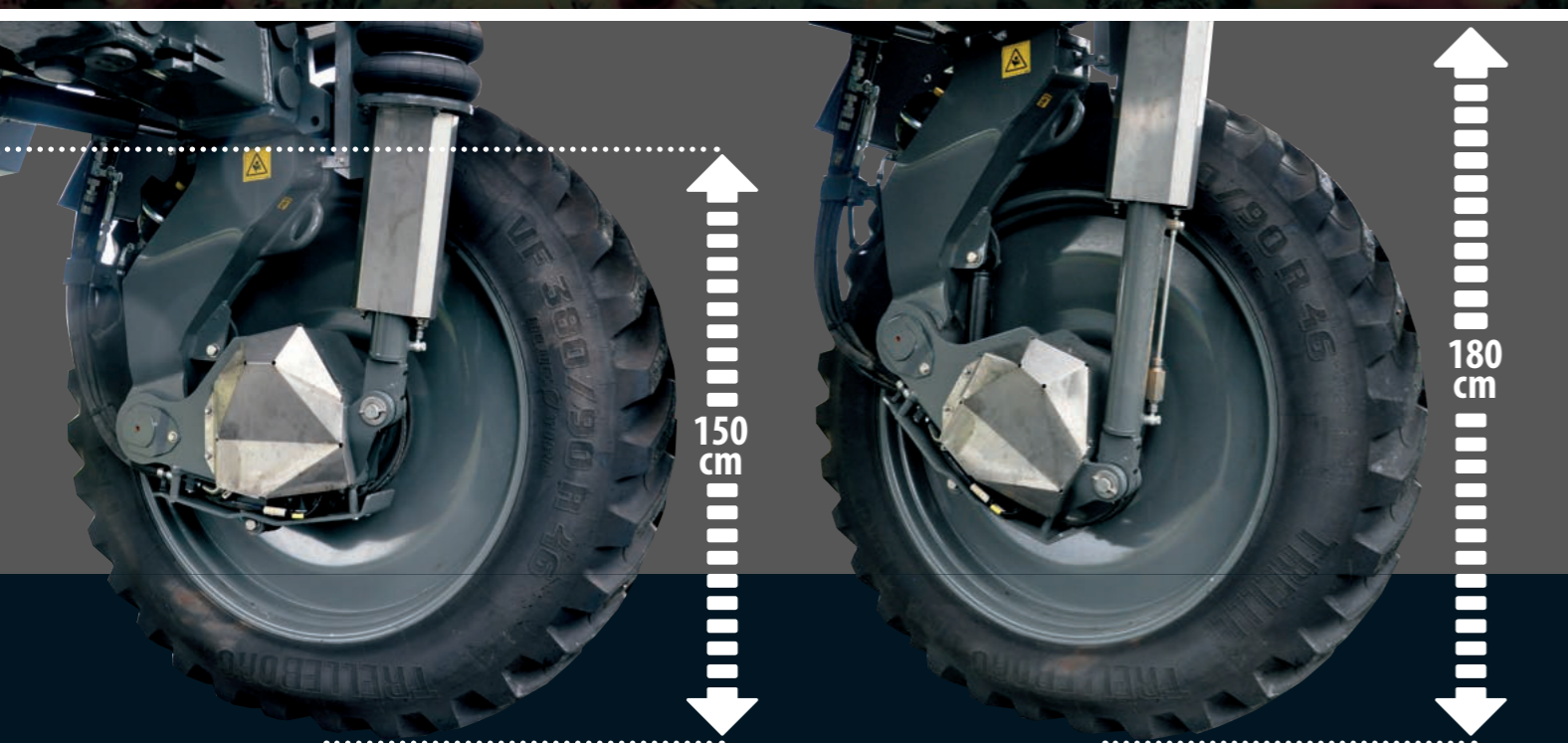

Хидравлично регулируема колея

Стандартно BRUIN се доставя с хидравлично регулируема колея от 3.05 м до 4.06 м

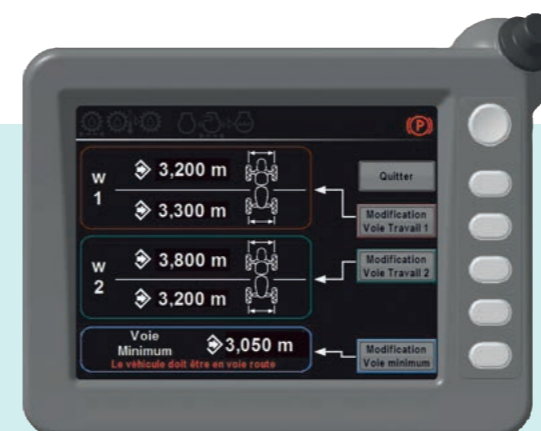

Удобни настройки в менюто

→ Автоматичен режим

Програмира се желаната колея и се достига автоматично при движение напред
Операторът има възможност да програмира три размера на колеята: минимална (за транспорт), колея 1 и колея 2

→ Ръчен режим

Управява всяка ос по отделно
Регулируемата колея има автоматична защита, когато колелата достигнат своя предел

ИННОВАЦИИ

Кабината

когато управлението е удоволствие

Подлакътник и дисплей

всичко на комфортно разстояние



Един дисплей за контрол на шасито на BRUIN

Само един дисплей за контрол на шасито на BRUIN

- Обороти на двигателя и скорост на машината
- Осветление
- Сервизни интервали
- Контрол и информация за колеята (при шаси с хидравлично регулируема колея)
- Информация за диагностика на двигателя
- Cruise control
- Дисплей за камера при заден ход: показва се на част от екрана, когато машината е на заден ход, докато скоростта не достигне транспортно ниво



- + Стандартно разположена кабина
- + Лесен достъп от предната част на машината
- + Активен карбонов филтър под налягане, Категория 4
- + Автоматичен климатроник
- + MP3 радио
- + Пневматична седалка с вентилация и отопление
- + 2 огледала с подгряване и електрически контрол
- + Допълнителна седалка

Дизайн&технологии

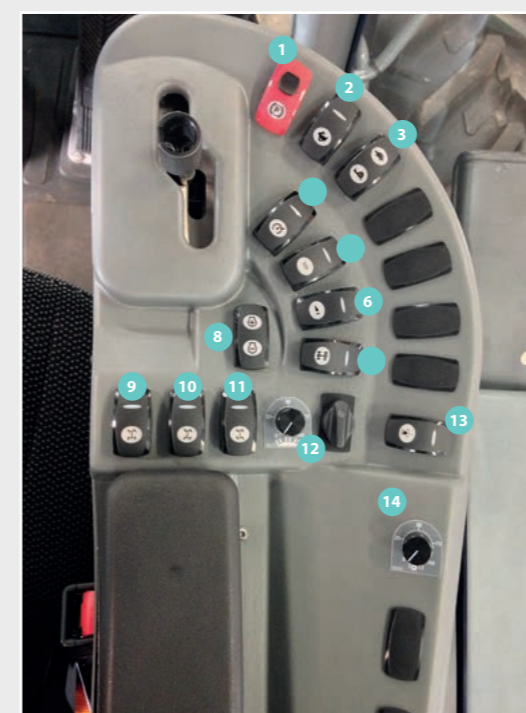

Всичко на комфортно разстояние

- 1 Паркинг спирачка
- 2 Транспортна скорост; 40 км/ч
- 3 Работна скорост: 0-20 км/ч; 0-27 км/ч
- 4 Cruise control
- 5 ECO режим
- 6 Превключвател за трансмисията
- 7 Блокиране на диференциала
- 8 Обороти на двигателя
- 9 Преден управляем мост
- 10 Преден и заден управляем мост
- 11 "Рачешки" ход
- 12 Корекция при наклон на задните колела
- 13 Помпа за препарат on/off
- 14 Контрол на скоростта на помпата

BRUIN

добри практики

Управление на помпата

Dualmatic клапаните и помпата Omega вървят ръка за ръка

DUALMATIC

Специално разработен от BERTHOUD, панелът за управление позволява дължината на тръбите да бъде намалена, както и остатъчните количества препарат. С намаляване на броя на клапаните, машината става по-лесна за управление. Притежава сходства панела за управление BERLOGIC, при който всички 17 функции на машината са описани - без риск за грешно избрана функция



OMEGA помпа

Berthoud разработва центробежна помпа с две турбини, която комбинира голям дебит с ниско налягане

- 500 л/мин при 3 бар
- 2 зони на работа - ниско и високо налягане
- Самостоятелно обезвъздушаване
- Налягане за работа - до 8 бар
- Разположена е близо до клапаните, за да се намали количеството остатъчен разтвор

ЕКСКЛУЗИВНО
ОТ BERTHOUD



Бърз контрол на Вашата машина с DUALELEC. DUALELEC - единственото напълно моторизирано решение на пазара

Като опция, напълно електрически DUALELEC позволява контрол на всички функции за пръскане на BRUIN, без да се излиза от кабината

- Контрол от кабината на измиване на основен резервоар, щанга и линии за пръскане
- Ръчен и автоматичен контрол на разбъркването
- Автоматичният контрол променя интензитета на бъркането според обема на продукта в основния резервоар.
- Системата може да се използва и в ръчен режим, в случай на повреда



60л фуния за смесване, като опция, която е стандартно оборудване към DUALELEC



 Berthoud
добри практики



Фуния за смесване

- Вместимост 25 л
- Странично разположена дръжка за отваряне и допълнителен клапан за почистване
- Дюза за почистване на туби
- Достъп до чиста вода чрез външно засмукване, или от допълнителен резервоар



Прецизни технологии от BERTHOUD

DPAE Berthoud регуляция

BERTHOUD регуляцията е базирана на датчик за налягане, което има следните предимства:

- Подобрена точност (измерване на налягането близо до дюзите и повече ефикасност при ниски норми на приложение)
- Почти без задръстване
- Без калибриране на връщаното количество
- Почти без поддръжка
- Управлението дюза по дюза не изисква допълнителни настройки

EC TRONIC МОНИТОР



- Постоянен дисплей за основните параметри на пръскането (норма/дка, скорост, измерено налягане)
- Интеграция на определени опции: DUALELEC например Проследимост (управление на парцели, управление на операторите и други)
- Индивидуален контрол на 15 секции отделно с джойстика
- Съвместимост с GPS : ISOBUS (TC-SC, TC-GEO. .) Trimble TUVR

+Предимствата на Berthoud

Без значение от използваното решение, BRUIN се доставя с e-Pilot безжичен джойстик, който позволява да се контролират някои хидравлични функции на пръскачката в радиус от 20 метра от машината



VTTronic МОНИТОР

Новият VTTronic дисплей е високо ниво ISOBUS терминал, предлагащ стандартни функции като навигация, контрол на секциите, променлива норма и запис на обработките. Дисплеят е "тъч скрийн" и информацията се показва в "прозорец", който лесно може да бъде преместван само с пръсти за повече удобство и по-добра видимост.

Базиран на Android, което позволява инсталирането на допълнителен софтуер с множество възможности. Могат да се заредят приложения, или да се следи информация за времето, дъждове, цени на продукцията и др.

VTTronic дисплеят предлага:

- 25.6 см сензорен дисплей с висока резолюция
- LCD дисплей, който показва карта на полето (поглед от горе), където може да следите за покрита площ и граници на парцела
- Базиран на Android с лесна за ползване от оператора навигационна система
- Съвместима с интегрирани или асистирани системи за управление с различни нива на точност
- Чрез ISOBUS може да се използва и за друго приложение

Напълно ISOBUS решение ISOTRONIC

Във версията ISOTRONIC на BRUIN, физически терминал в кабината не се предлага. При свързване с ISOBUS дисплей, той ще бъде разпознат от универсалния терминал (UT), който ще изведе на екрана функциите на пръскачката. Същото важи и за технологиите за прецизно земеделие, групирани под наименованието TASK CONTROLLER: Контрол на секциите (TC-SC), променлива норма (TC-GEO), документиране (TC-BAS), което също ще бъде контролирано чрез външен терминал (ако той позволява)

BERTHOUD е член на AEF, чиято цел е да промотира ISOBUS за всички модели машини, терминали и трактори през ISO 11783 комуникационен протокол. Целта е да се постигне перфектна комбинация между доставчиците и тотална свобода при избора на дисплей за нуждите на ползвателите.

ПРЕЦИЗНИ технологии

GPS технологии

Правят работата лесна

BERTHOUD Ви предлага няколко опции за прецизно земеделие

Решение от Trimble

Управлението на BERTHOUD може да бъде свързано с Trimble дисплей за навигация, управление на секциите и нормата на пръскане. Този дисплей с 20.3 см сензорен екран дисплей позволява:

- Навигация
- Изключване на секциите с помощта на GPS дисплей, който ги визуализира
- Контрол на нормата

Чрез надграждане можете да отключите допълнителни функции



SPRAYTRONIC

Импульсна модулация за оптимално качество на пръскане

Увеличете диапазона на работа със Spraytronic. Концепцията

В зависимост от Вашата скорост, клапан, монтиран на всяка от дюзите ще прекъсва пръскането. Съотношението между отваряне и затваряне на клапана зависи от вариациите в скоростта при фиксирана честота. Затова SPRAYTRONIC прави възможно варирането на потока на дюзите до 70% и в същото време работната скорост, без да променя работното налягане.

При пръскане основен проблем на съществуващите системи е ограничението на работната скорост, за да се запази добро качество на пръскането. При това капките са или прекалено малки (изпаряване), или твърде големи (изтъргуване). Като допълнение към ограничената работна скорост, когато се използва промяна на нормата в работния парцел, се лимитира нормата, която може да се приложи.

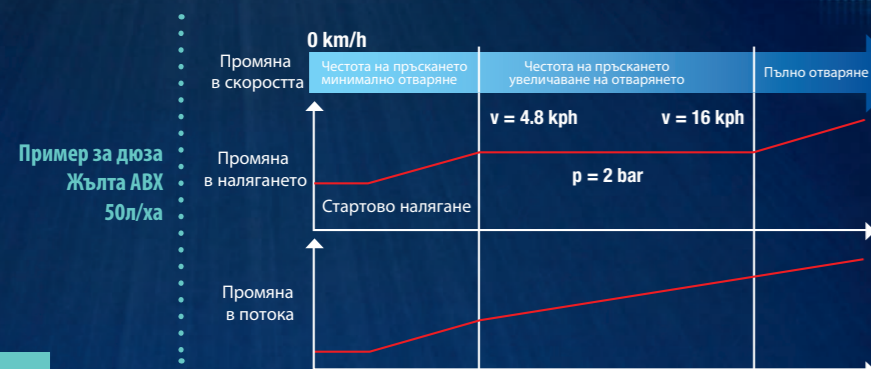

Предимства

- Само една дюза е нужна, за да посрещне повечето ни нужди: **Намаляване на разходите**
- Без повишаване на налягането при смяна на дюзите: **Оптимално качество**
- Използва стандартен дюзодържач: **Повишават се видовете дейности без смяна на дюзите**
- Може да бъде използвана чрез задаване на желаното работно налягане: **Оптимум качество за работните условия**
- Като опция: изключване дюза по дюза

Циркулация на разтвора за пръскане

Разлика, която се усеща!

Прекъснато подаване на разтвор: базова технология

Разтворът тече по линиите на секциите само когато се пръска, не се връща към основния резервоар в края на всяка секция.

Постоянна циркулация (опция)

Разтворът тече по линиите на секциите когато се пръска, и се връща към основния резервоар в края на всяка секция.

Това осигурява циркулира по време и след пръскане. Базирано на AGP (Пневматична) система, осигурява множество предимства:

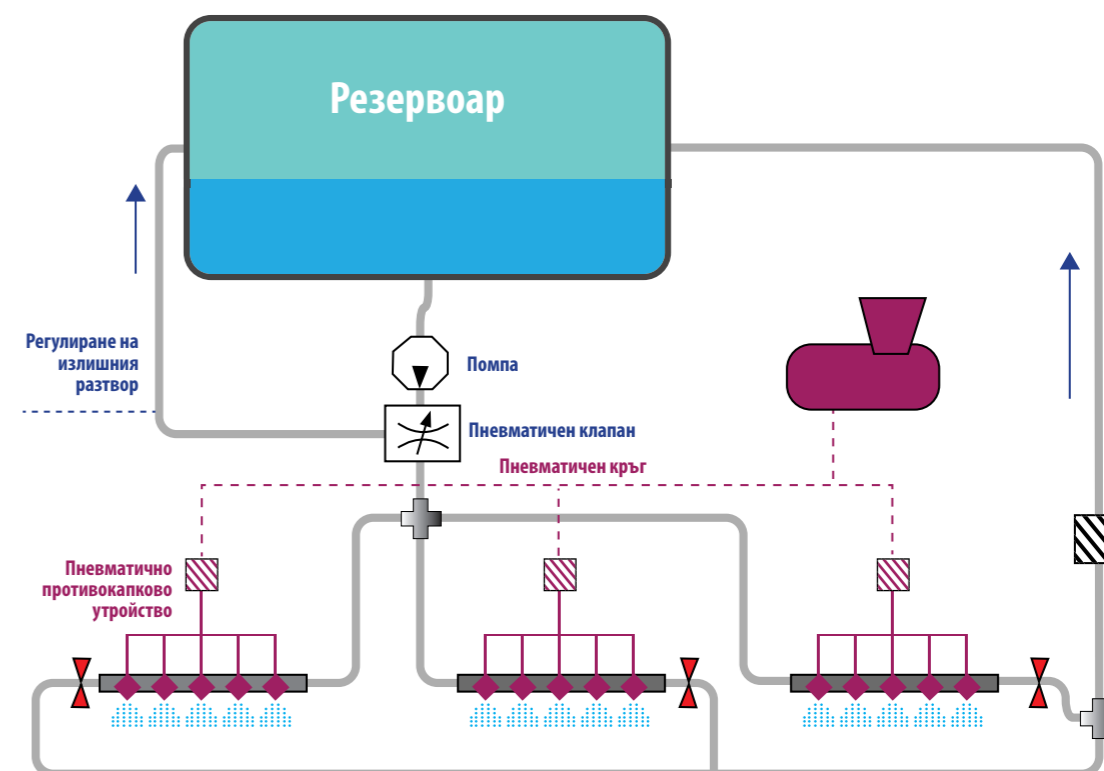

- Намалява замърсяването и остатъците
- Постоянно разбъркване
- Водата за измиване може да се използва няколко пъти, като се "рециркулира" = по-малко замърсена вода
- Бърз старт
- Мигновено пневматично спиране на системата
- Връщането на разтвор е само с една тръба
- Като опция: изключване дюза по дюза



AXIALE щанга

Легендарна стабилност

Щанги AXIALE 28м/30м/36м

Невероятна вертикална стабилност особено при завои и отлично представяне при наклони, благодарение на централната точка на прикачване. Така се компенсират колебанията без корекция от страна на оператора. Варианти за дължина на щангите са 28м, 30м и 36м.



- AXIALE триъгълна структура за увеличаване на здравината
- Предпазва тръбите вътре в конструкцията
- Несравнима стабилност на щангата заради окачването AXIALE, което осигурява много добра стабилност при завои и наклони
- Система против люлеене на всяко от двете рамена на щангата, осигуряващи стабилност при тръгване и спиране

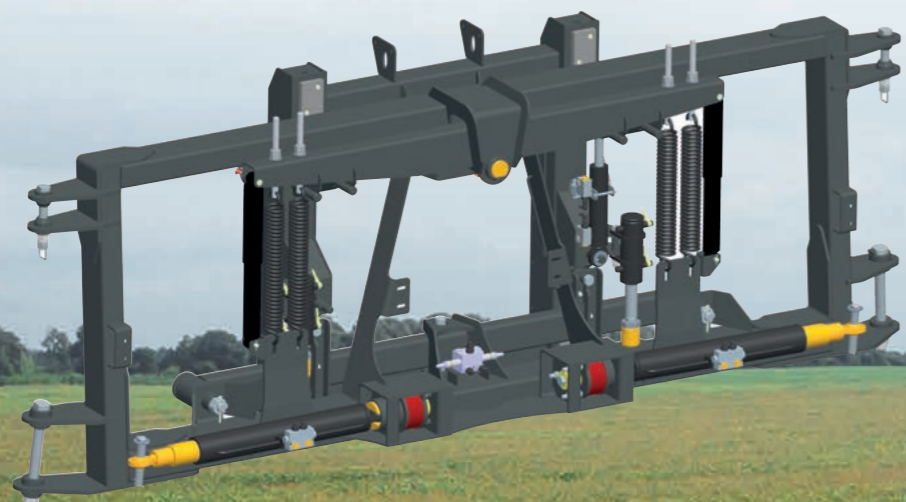

Сгъване и разпределение на секциите

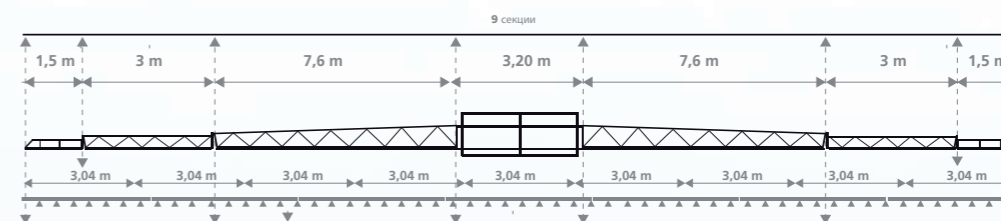

AXIALE 28

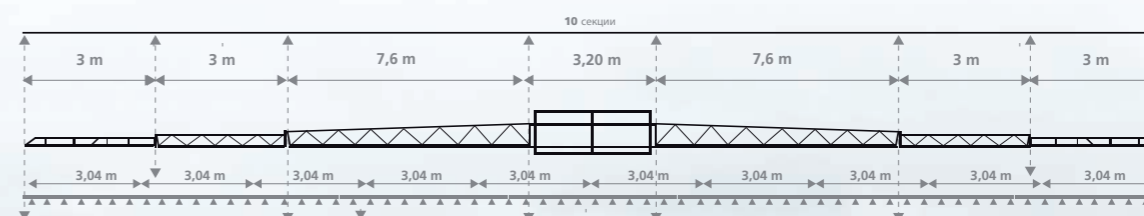

AXIALE 30

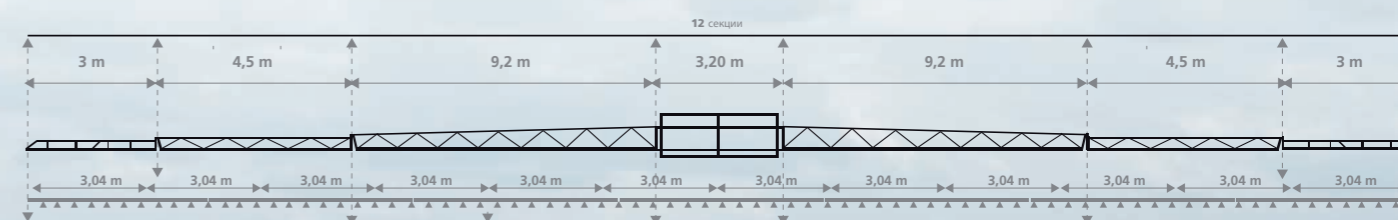

AXIALE 36

ИЗДРЪЖЛИВОСТ

AXIALE щанга

Active Roll

Контрол на щангата: най-ефикасната система на пазара

BERTHOUD BOOM CONTROL автоматичният контрол на височината на щангите е възможна опция при всички машини, снабдени с подходящо оборудване. BOOM CONTROL системата поддържа щангата на височина избрана от оператора. Във версията Active Roll се контролират височината, страничния наклон и променлива геометрия.

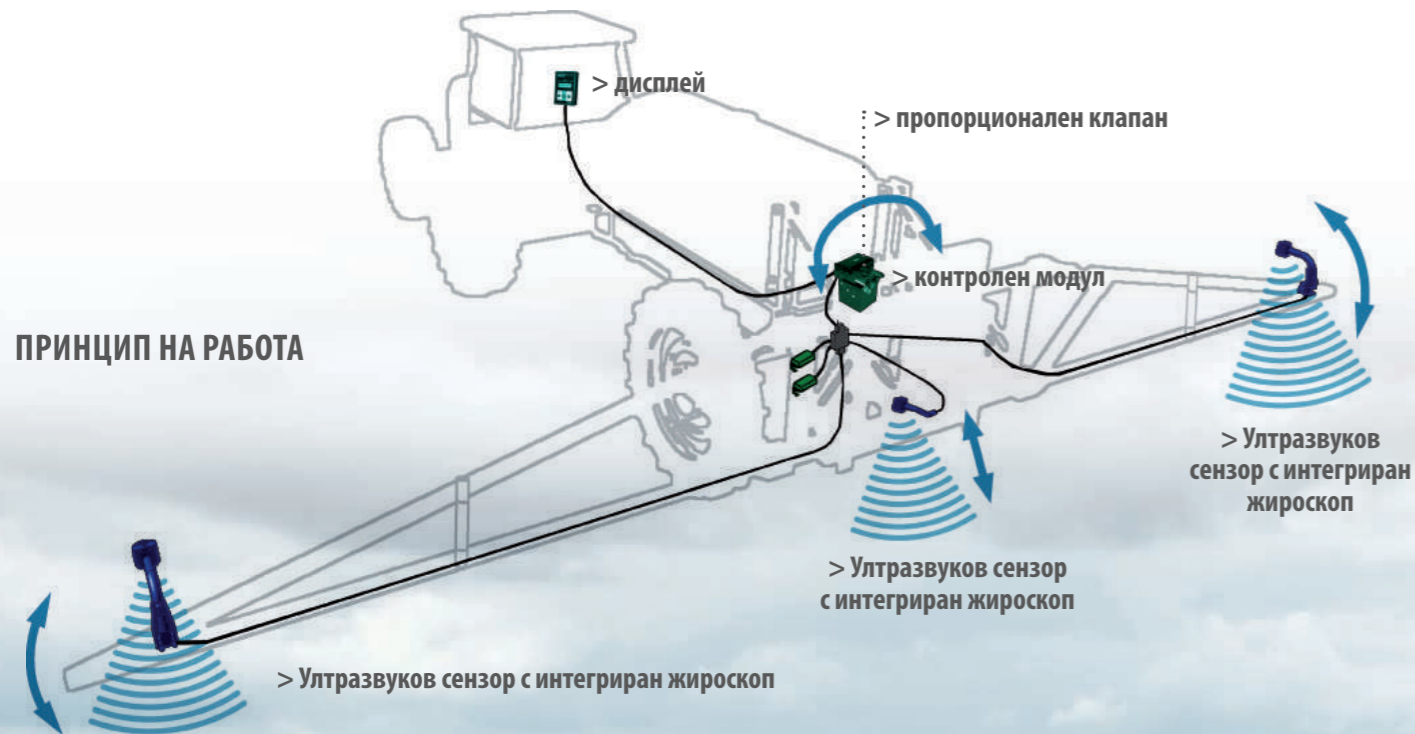

ексклузивно от
BERTHOUD

Предимства на BOOM CONTROL

- Работна скорост до 30 км/ч
- Почва/Растение/Хибриден режим
- Пропорционален хидравличен клапан за плавни корекции
- Автоматизиран режим в края на парцела
- Монтиране в завода или добавяне в последствие

Опции&Оборудване

Опции&Оборудване

Шаси	
ОКАЧВАНЕ	
Независимо пневматично окачване	X
ПРОСВЕТ	
1,5m	X
Хидравличен просвет 1,50 - 1,80m	0
ДВИГАТЕЛ	
Хидравлично регулируема коlea 3,05m to 4,06m	X
УПРАВЛЕНИЕ	
Управление на 2 коlea	X
Управление на 4 коlea/"рaчешки" ход	0
Корекция на заден мост при страничен наклон	0
ТРАНСМИСИЯ	
4 задвижващи коlea	X
2 помпи с вариращ капацитет	X
Предни "бързи" мотори с променлив капацитет от 28 до 80 см ³	X
Заклучване на диференциала	X
Automotive режим	X
ECO режим	X
Контрол на скоростта HYDROPILOT	X
ДВИГАТЕЛ	
CUMMINS 326HP Tier 5	0
ПРЕДАВКИ	
Работна : 20-27км/ч	X
Транспортна : 45 км/ч	X
Резервоар за гориво : 500 литра	X
Хидравлично прибиране на стълбата за достъп до кабината	X
Подготовка за GPS управление	0
ПРЪСКАЩ МЕХАНИЗЪМ	
Основен резервоар	4200 литра
Резервоар за чиста вода 450 l	X
Резервоар за измиване на ръцете	X
25 литра фуния за смесване	X
60 литра фуния за смесване + DUALELEC	0
Лентов нивомер	X
NIVELEC нивомер	X
NIVOMATIC нивомер	0
DUALELEC 5	0
Филтър под налягане 4/10	X
Настройка на разбъркването	X
Електрическо изключване на разбъркването	0
Измиване на щангата без връщане в резервоара	X
Измиване на основен резервоар	X
ECTRONIC	X
VTTRONIC	0
ISOTRONIC	0
AXIALE 28m/30m/36m щанги	X
Метални тръбопроводи	X
Дюзи	X
Active Roll	0
Постоянна циркулация (AGP)	0
Осветление на щангата	X
Премиум осветление на щангата	0

X	Стандарт
0	Опция

Размери



Размери

BRUIN 100% BERTHOUD

BERTHOUD е история на успеха започнала 1895 с инициативата на Пол Бертю. През 1987 компанията се присъединява към "Exel industries group" - световен лидер в технологиите за пръскане в земеделието, индустрията и сферата на услугите.

BERTHOUD осигурява оборудване, подходящо за пръскане на посеви, лозя и овощни градини.



Предимства на марката

BERTHOUD отговаря на всички Ваши изисквания, независимо дали имате ферма, стопанство с голям капацитет, кооперация или друго. **BERTHOUD** има решение за вас - от най-малките машини (механични DPA) до технологиите за прецизно земеделие **E-BERTHOUD SOLUTIONS**. Всички те се радват на висока стойност на вторичния пазар

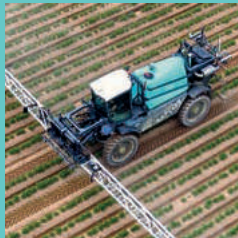

Предимства на иновацията

BERTHOUD проектира изцяло 100% от пръскачките и повече от 10% от служителите работят в отдел Проучване и развитие. **BERTHOUD** разработва свои собствени решения и притежава много патенти като **ACTIFLEX** и др.



Предимства на мрежата

Дългогодишното сътрудничество между **НИК** и **BERTHOUD** позволява професионална подготовка на търговските представители и сервизните специалисти, което гарантира високо качество на обслужването.



Предимства на сервиза

Осигуряване на следпродажбена поддръжка от сервизните специалисти на **НИК** и възможност за доставката на резервни части за по-малко от 24 часа (при спазването на определени условия).



© BERTHOUD - photos - berthoud - Document not legally binding - Technical features given for information only
We reserve the right to modify our models and their features.



НИК Смарт Машийнс АД
София, бул. Брюксел 11Б
02/974 43 33
0895 522 533

НИК 604 / 2020

BERTHOUD[®]
Forward together

BERTHOUD agricole – 69220 BELLEVILLE
Tel: +33 (0)4 74 06 50 50 - Fax: +33 (0)4 74 06 50 77 - www.berthoud.com

S.A.S. with a capital of €1,155,000 / R.C.S. Villefranche B 515 720 829 / APE 2830-Z