

Auffahrwinkel Alu Rampen:

2-teilig L2400+1400 = 9,5°

2-teilig L1700+1300 = 12°

1-teilig L2800 = 13°

1-teilig L3000 = 12°

Leer ohne Luft dargestellt!!

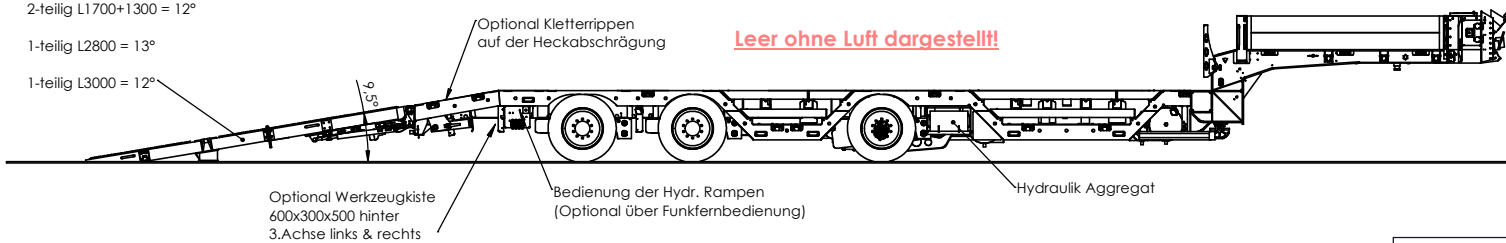



Im gesamten Fahrzeug:
2x Wartafeln ausziehbar auf 3000mm rot/weiß rechtsweisend
2x Wartafeln ausziehbar auf 3000mm rot/weiß linksweisend

Kostenträger HRD:	19348
Kostenträger Kunde:	
Freigabezeichnung Nr.:	01
Freigabe erteilt am:	
Unterschrift/Stempel:	

<p>HRD Trailer Engineering GmbH Industriestraße 5a, D-49824 Emlichheim Tel: +49 (0) 5943 - 95 05-0 Fax: -18 Internet: www.hrd-online.de</p>	Allgemeintoleranz nach DIN ISO 2768 fein mittel grob	Werkstoff: Benennung: Gesamtzeichnung	Maßstab: 1:45
	Name Datum	Gez. MA 09.05.2025	
	Gez. MA 15.05.2025	Gepr. MA 15.05.2025	
	Status: Freigegeben	Form A2	Zeich-Nr. 362005
Art.Nr.:	Gewicht: kg	Für diese Zeichnung wird jeglicher Rechtsschutz in Anspruch genommen. Sie darf weder unerlaubt kopiert, vervielfältigt oder dritten Personen zugänglich gemacht werden. Diese Zeichnung bleibt unser Eigentum.	
02 Zeichnung	MA 02.05.2025	1	3
03 anpassen	MA 15.05.2025		
Rev Änderung	Name Datum		

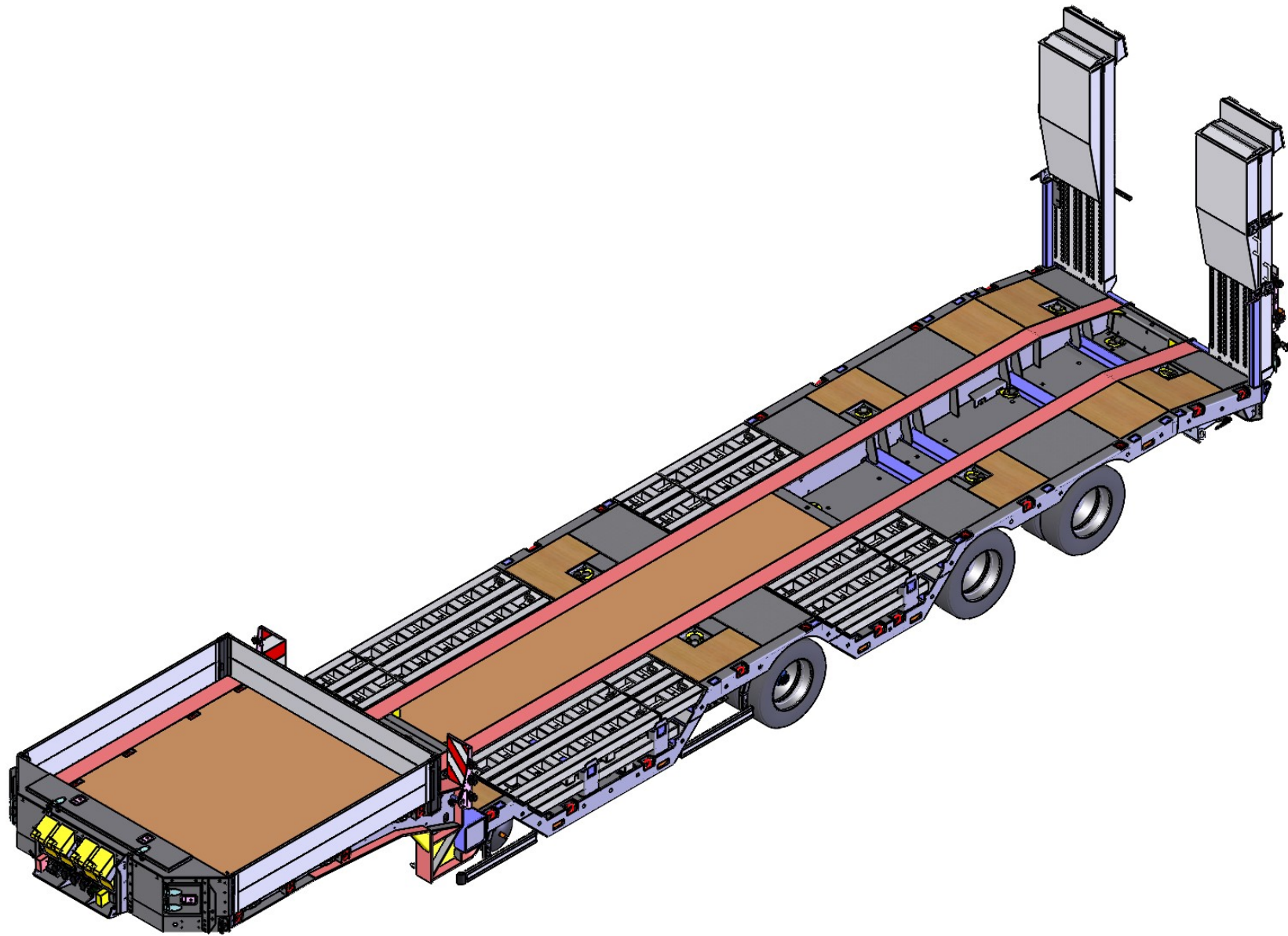
Alle Höhenmaße im unbeladenen Zustand.
Technische Änderungen unter Vorbehalt.
All hightdimensions without load.
Technical changes under reserve.



 HRD Trailer Engineering GmbH Industriestraße 5a, D-49824 Emlichheim Tel: +49 (0) 5943 - 95 05-0 Fax: -18 Internet: www.hrd-online.de		Allgemeintoleranz nach DIN ISO 2768 fein mittel grob		Werkstoff:		Maßstab: 1:25					
		<table border="1"> <thead> <tr> <th>Name</th> <th>Datum</th> </tr> </thead> <tbody> <tr> <td>Gez. MA</td> <td>09.05.2025</td> </tr> <tr> <td>Gepr. MA</td> <td>15.05.2025</td> </tr> </tbody> </table>		Name	Datum	Gez. MA	09.05.2025	Gepr. MA	15.05.2025	Benennung: Gesamtzeichnung	
Name	Datum										
Gez. MA	09.05.2025										
Gepr. MA	15.05.2025										
		Status: Freigegeben		Form: A2		Zeich-Nr.: 362005					
		Art.Nr.:		Rev: 02							
02 zichnung		MA	02.05.2025	Gewicht: kg		für diese Zeichnung wird jeglicher Rechtsschutz in Anspruch genommen. Sie darf weder unerlaubt kopiert, vervielfältigt oder dritten Personen zugänglich gemacht werden. Diese Zeichnung bleibt unser Eigentum.					
03 anpassen		MA	15.05.2025			Blatt 3					
Rev Änderung		Name	Datum			von 3					