



Sistema Aesculap® CoreHip®

Dez modelos. Um instrumental.
Mais individualidade.

ORTOPEDIA

B|BRAUN
SHARING EXPERTISE

Aesculap® CoreHip® Primária

DEZ MODELOS. UM INSTRUMENTAL. MAIS INDIVIDUALIDADE.

PATENTE GLOBAL

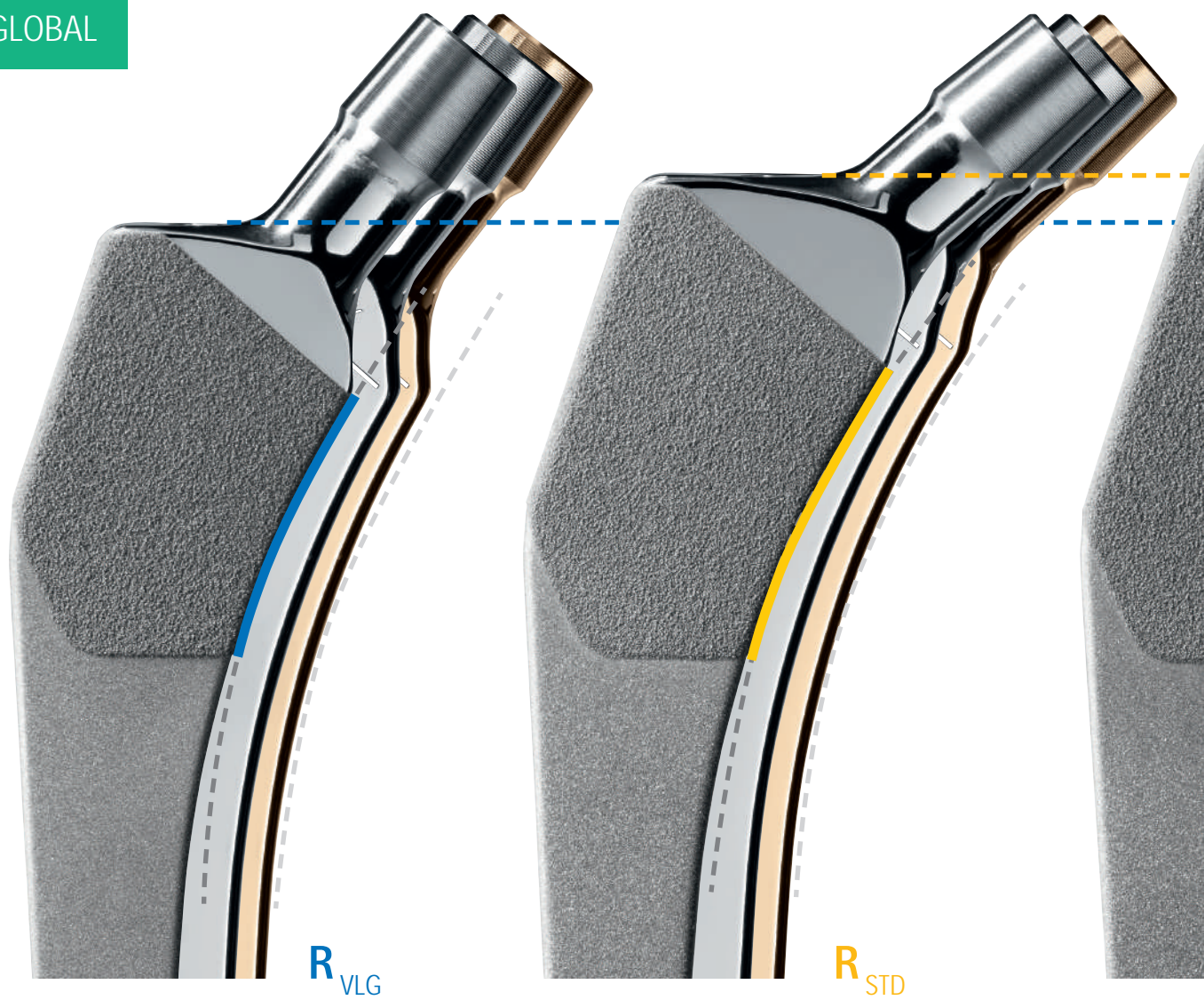

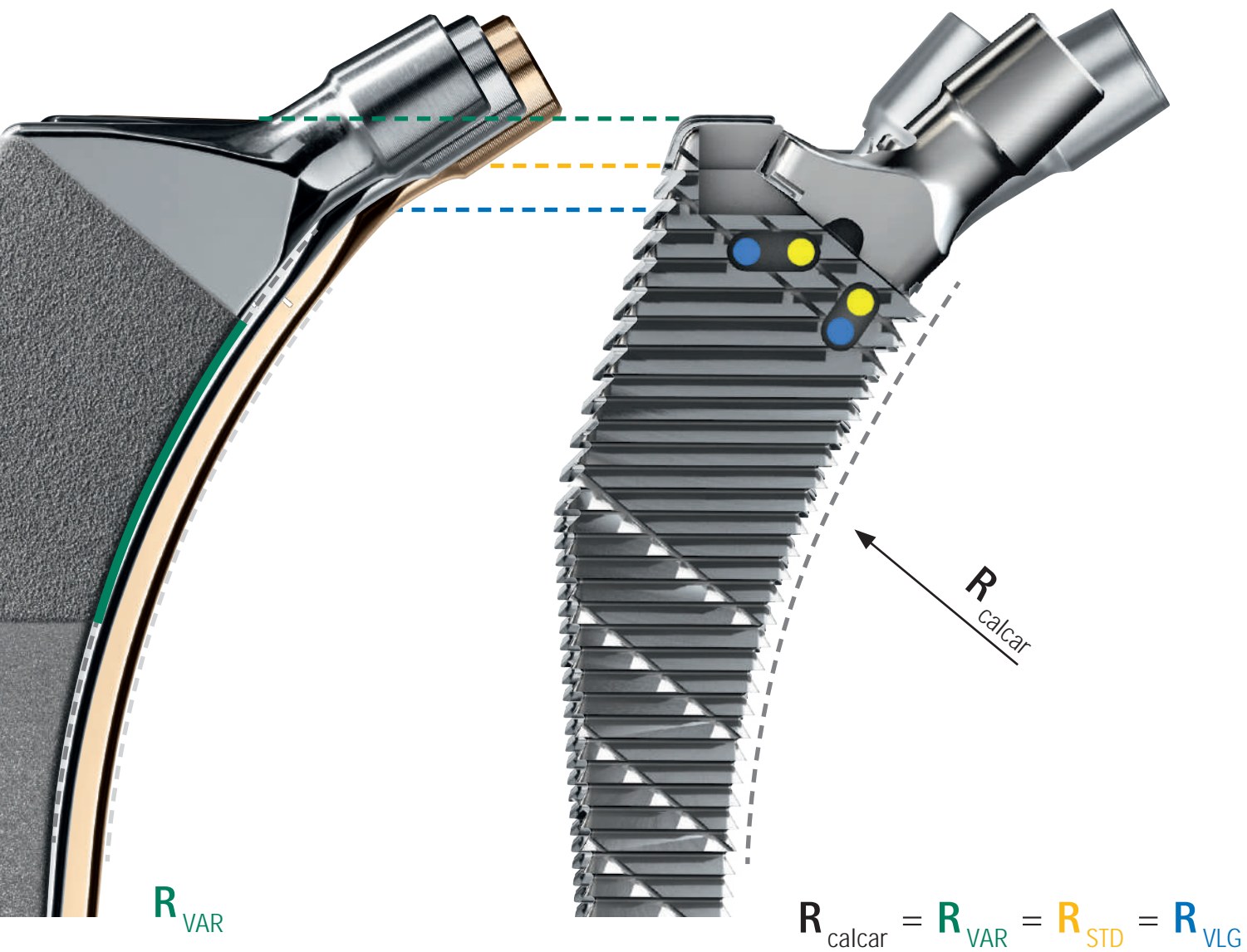

UM RAIIO
UM DESENHO DE RASPA
DEZ MODELOS

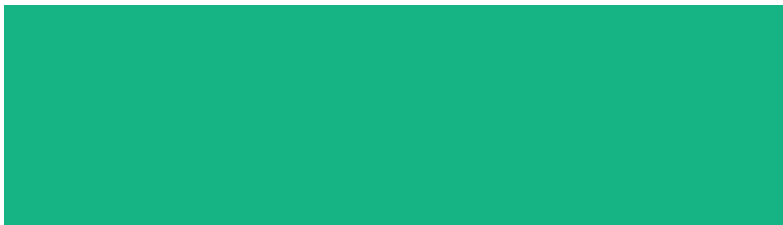

Aesculap® CoreHip® Primária Não Cimentada

VÁRIOS TIPOS DE FÊMUR. QUATRO MODELOS.

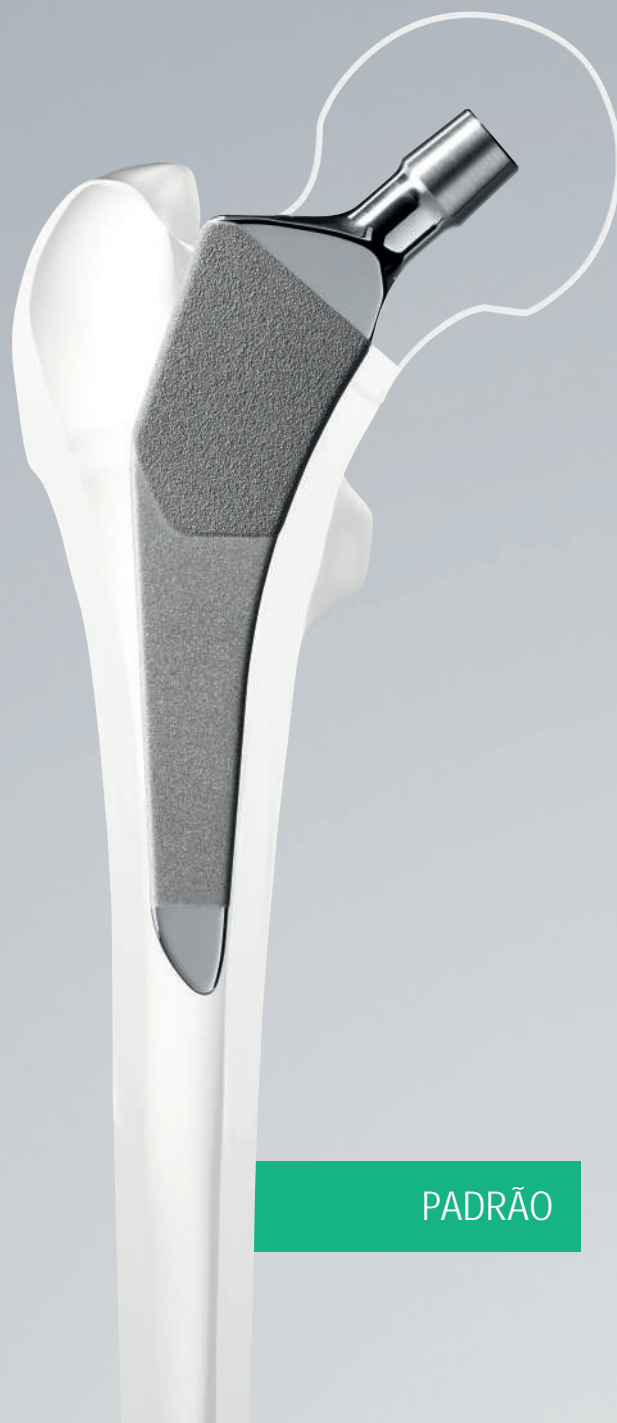
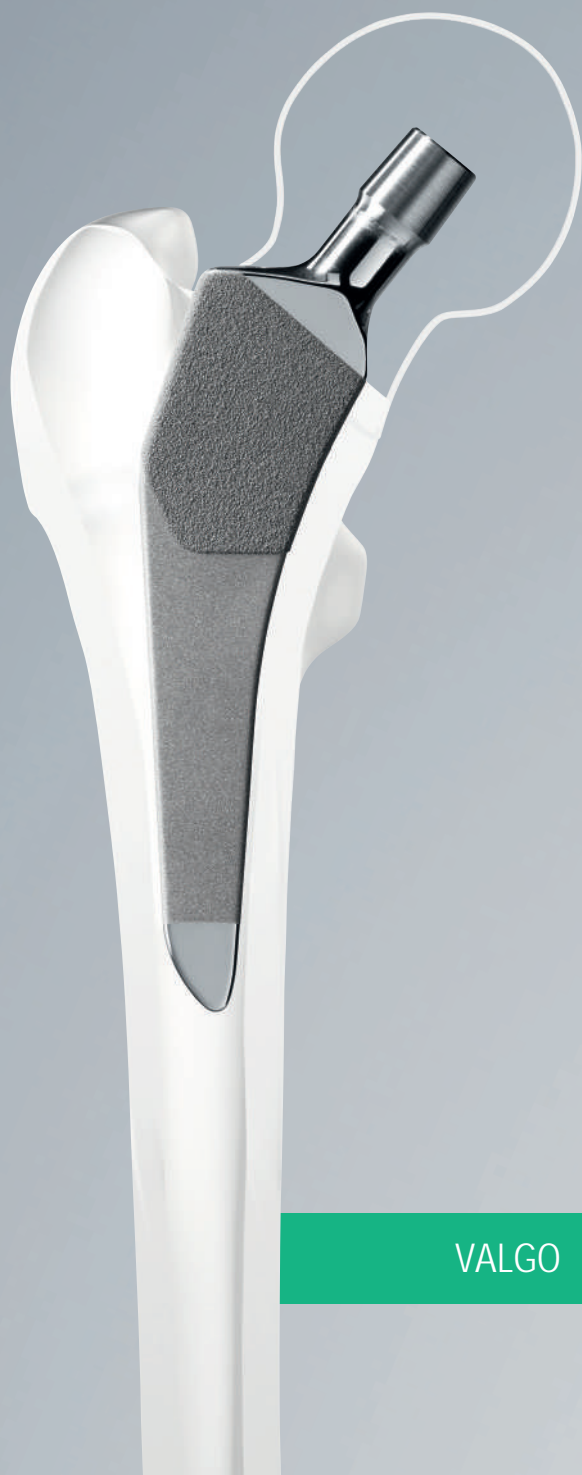

As Hastes

PRIMÁRIA - NÃO CIMENTADA

- **O sistema CoreHip® primário não cimentado** consiste nos modelos Padrão, Valgo, Varo e Displasia.
- **Os quatro modelos CoreHip®** levam em consideração diferentes curvaturas anatômicas do calcar femoral.
- **A seleção de hastes CoreHip®** separa a ancoragem da haste e a reconstrução do centro articular.
- **Cada modelo CoreHip®** tem um intervalo de offset fixo em relação à posição do centro da cabeça em varo, valgo, padrão ou situações de displasia e aumenta lateralmente.
- **O sistema patenteado de raspa CoreHip®** permite a implantação dos três modelos com uma única raspa.
- **O código de cores CoreHip®** identifica os instrumentais e implantes, para auxiliar na orientação do intraoperatório e seleção da haste.
- **A série de hastes CoreHip®** permite a definição do offset e comprimento do membro de maneira independente, assim como a reconstrução de maneira individual do ângulo CCD o mais próximo a anatomia do paciente.
- **As hastes CoreHip® não cimentadas** são fabricadas em uma liga de titânio forjada com um revestimento de PLASMAPORE®.

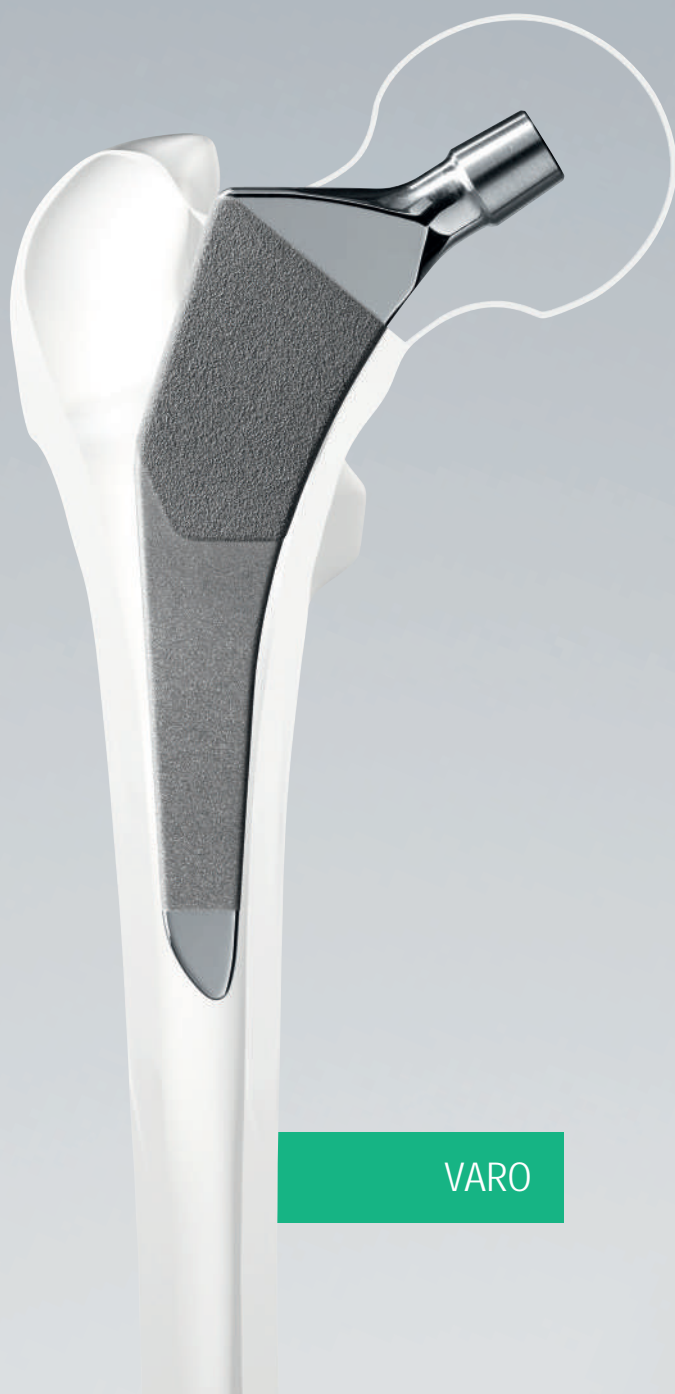

VARO

Aesculap® CoreHip® Primária Cimentada

VÁRIOS TIPOS DE FÊMUR. TRÊS MODELOS.



As Hastes

PRIMÁRIA - CIMENTADA

- **As hastes primárias CoreHip®** também podem ser usadas com cimento.
- **O sistema cimentado CoreHip®** combina as mesmas propriedades e vantagens que as hastes não cimentadas.
- **A técnica cirúrgica CoreHip®** permite durante o intra-operatória a decisão por um implante cimentado ou não.
- **A seleção de hastes CoreHip®** leva em consideração as diferentes curvaturas anatômicas do calcar femoral, até mesmo na técnica cimentada.
- **A ancoragem cimentada** da superfície polida é baseada em um desenho de haste triplo cônica.
- **O Centralizador CoreHip®** mantém a posição central da haste distal.
- **As hastes CoreHip® cimentadas** são fabricadas de uma liga de cromo-cobalto.



Aesculap® CoreHip® Primária

DESENHO DA HASTE. CARACTERÍSTICAS E ANCORAGEM.

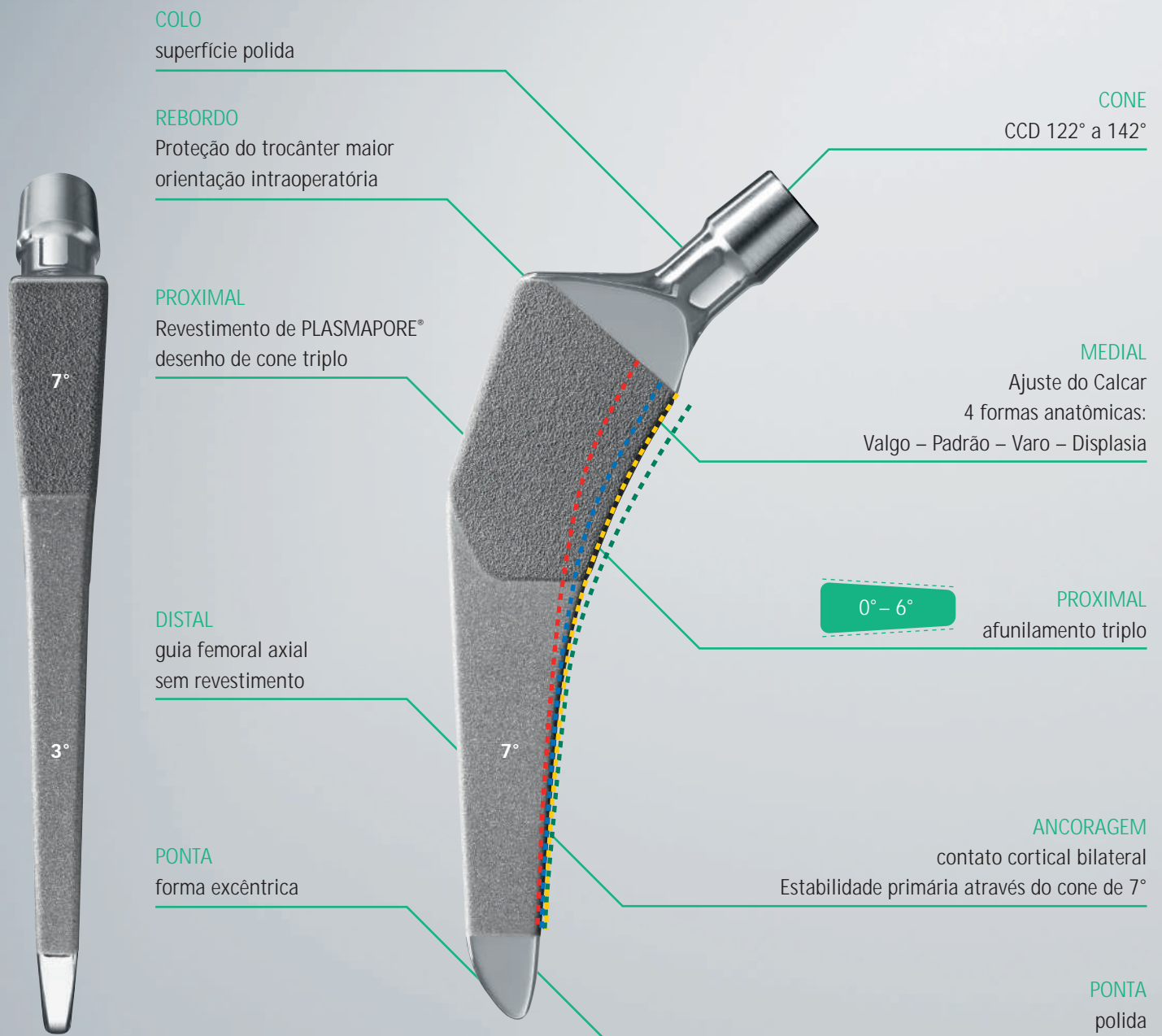

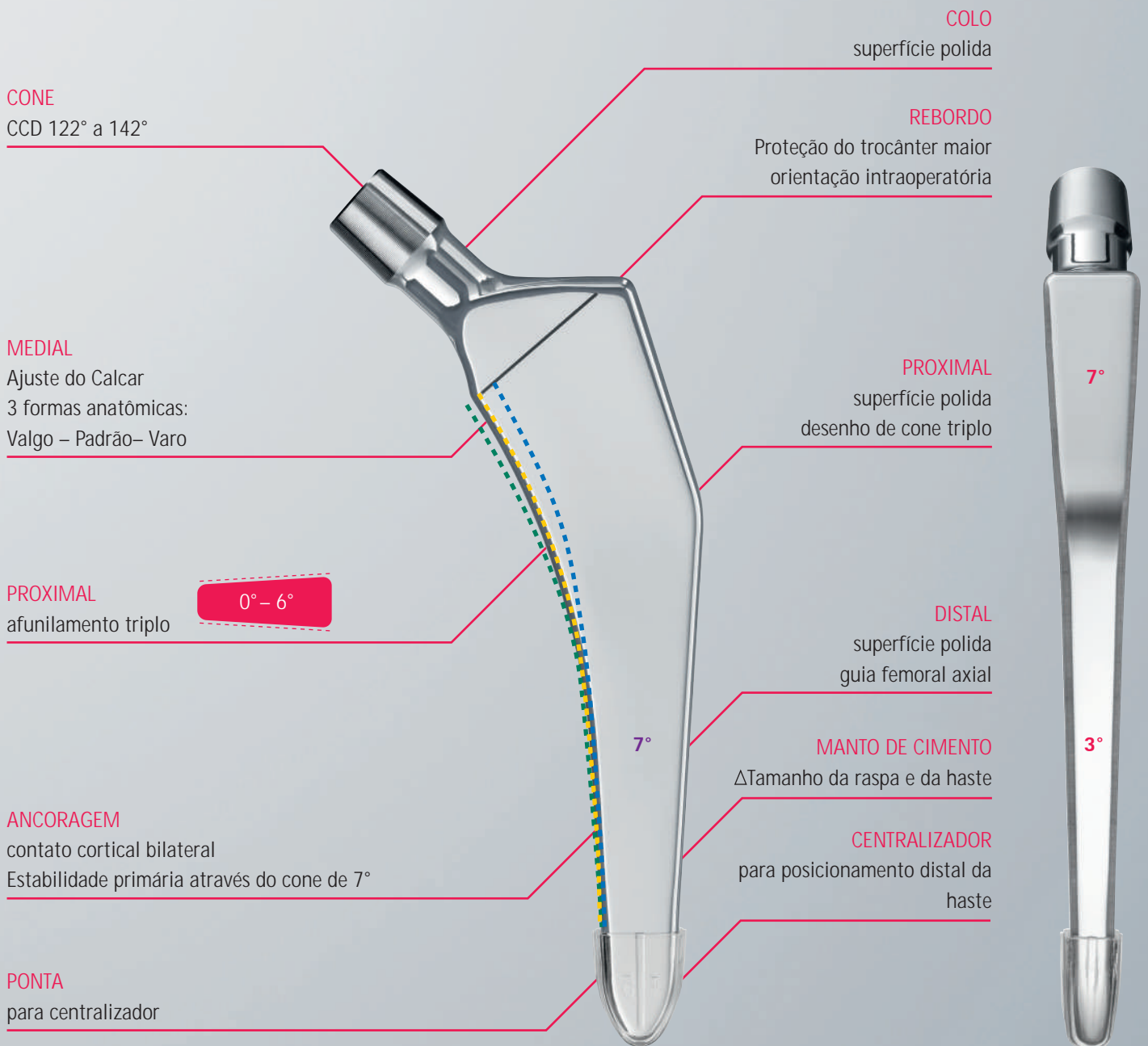

Aesculap® CoreHip® Primária

DEZ MODELOS. UMA RASPA.

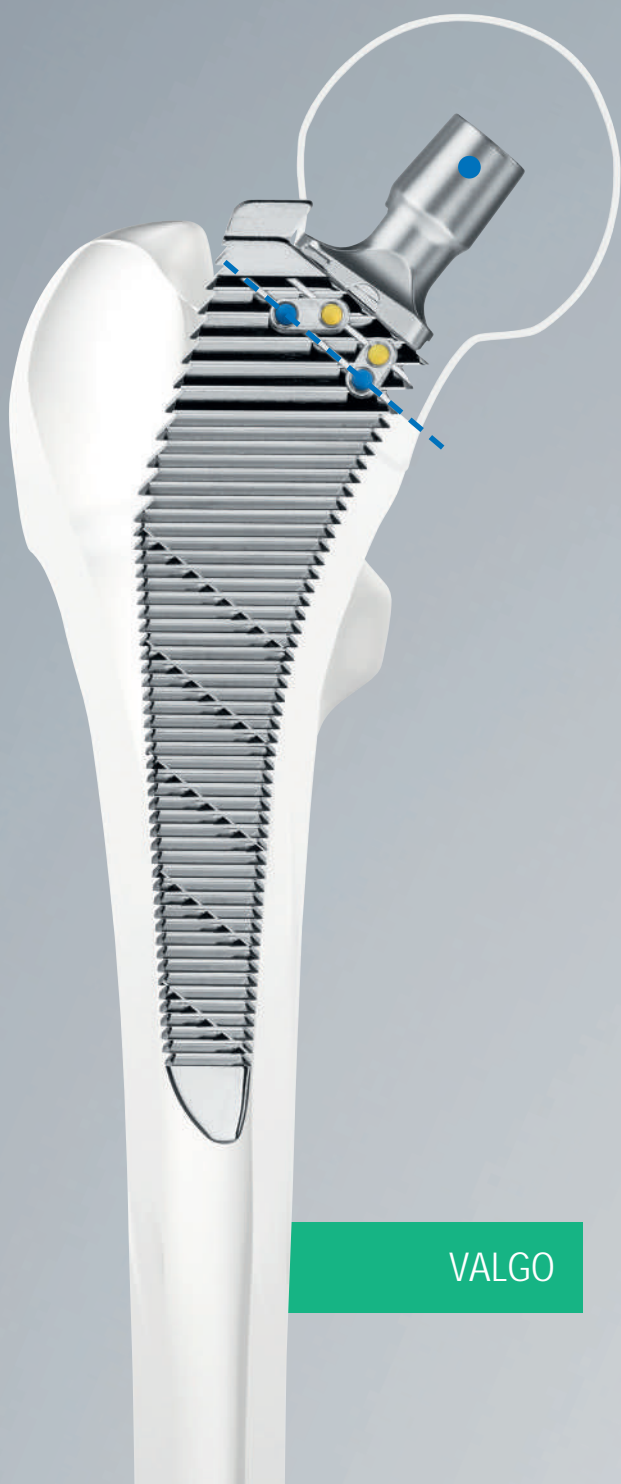

VALGO

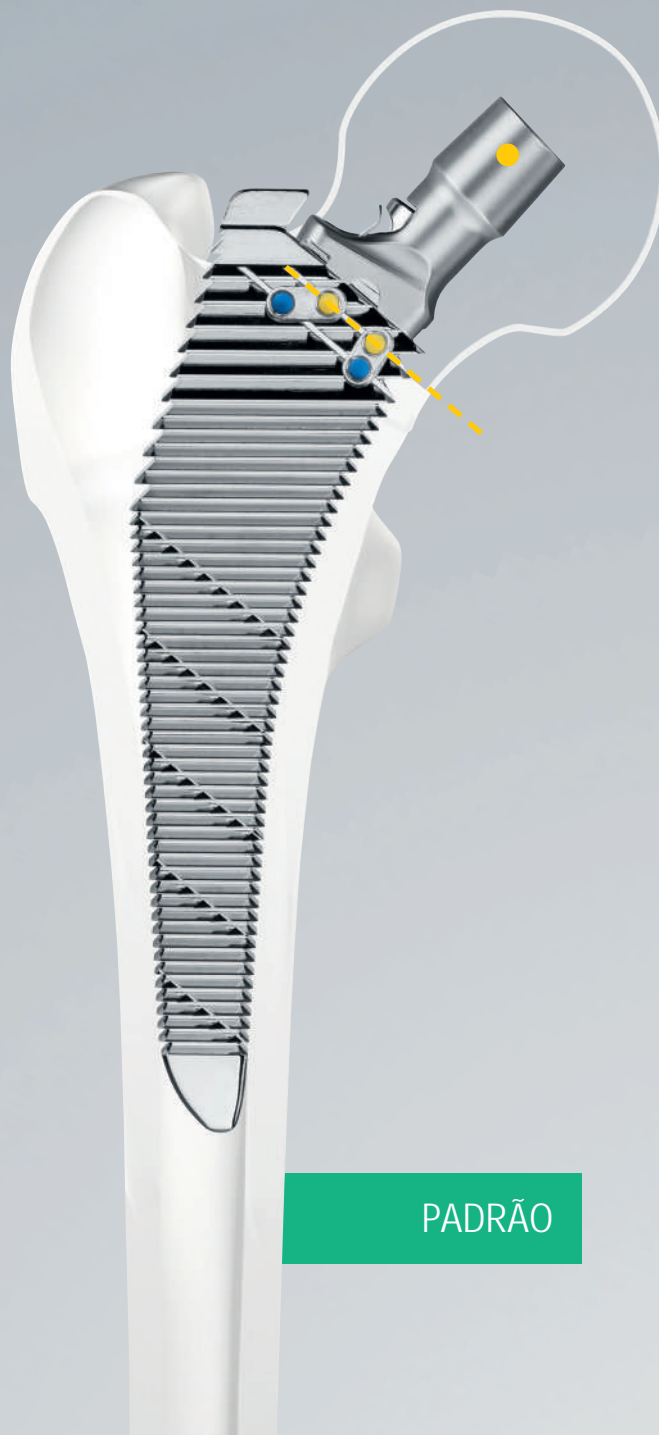

PADRÃO

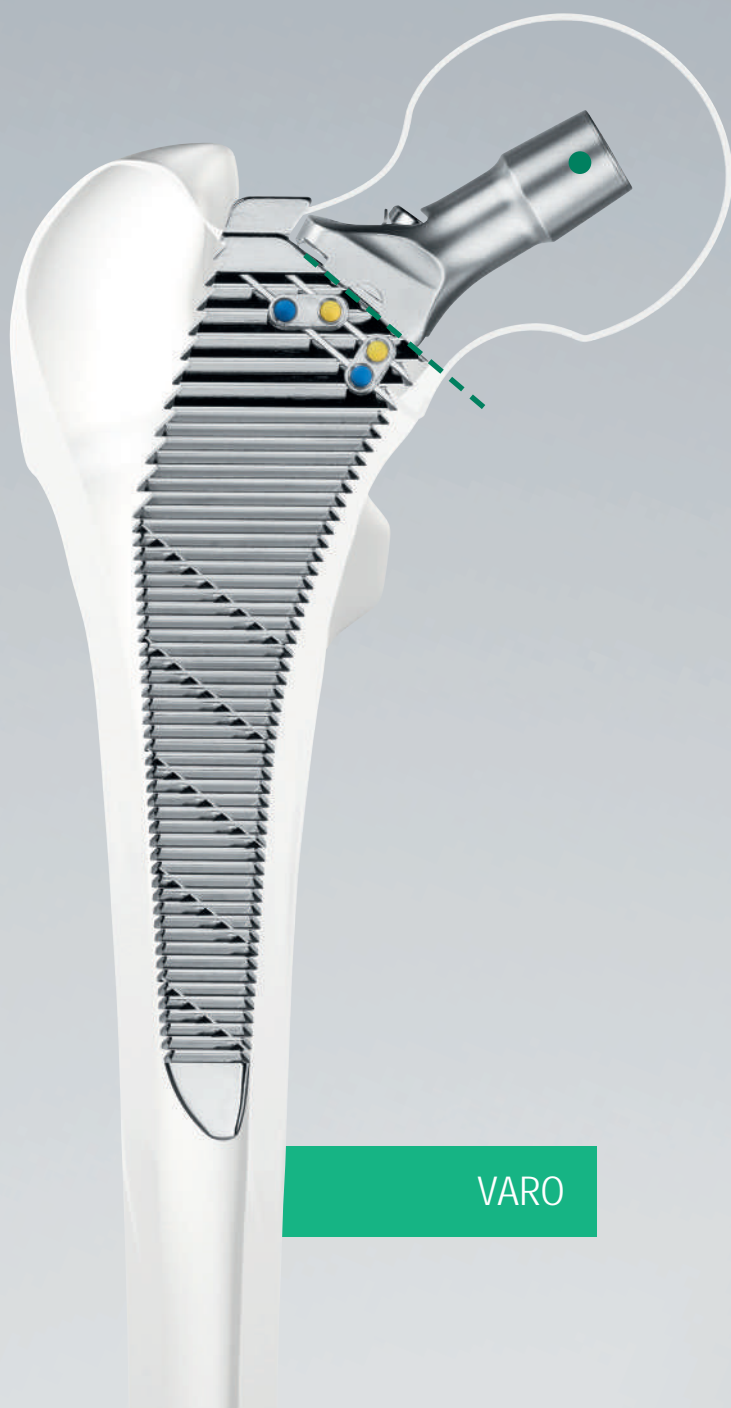

As Raspas

- **As raspas de implantação CoreHip®** podem ser usadas universalmente para as três séries de hastes em técnicas cimentadas ou não cimentadas.
- **Três adaptadores de colo CoreHip®** permitem a seleção intraoperatória da haste mais adequada a situação anatômica.
- **A curvatura das raspas CoreHip®** podem ser adaptadas para as condições de valgo, padrão, varo ou displasia, a um posicionamento mais alto ou mais baixo.
- **O sistema de raspa CoreHip®** possui marcadores diferentes para a altura do rebordo da prótese e osteotomia femoral.
- **O rebordo da raspa CoreHip®** indica a altura do centro da cabeça.
- **O guia de osteotomia CoreHip®** influencia na possível seleção da haste.
- **O código de cores CoreHip®** é amarelo para hastes padrão, azul para valgo, verde para varo e vermelho para deformidades displásicas.

Aesculap® CoreHip® Primária

UMA TÉCNICA CIRÚRGICA. QUATRO CURVATURAS MEDIAIS.

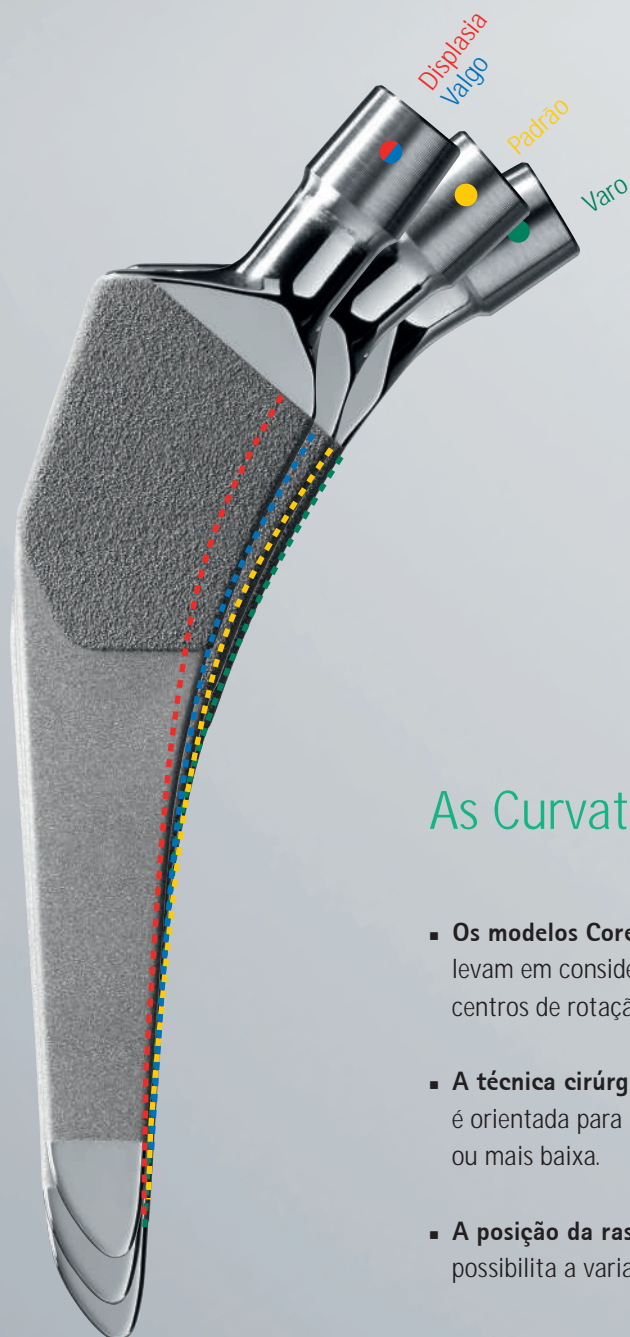

As Curvaturas

- **Os modelos CoreHip®**
levam em consideração a relação entre diferentes curvaturas mediais e os centros de rotação femoral.
- **A técnica cirúrgica CoreHip®**
é orientada para as curvaturas mediais por uma posição de raspa mais alta ou mais baixa.
- **A posição da raspa CoreHip®**
possibilita a variação do centro da cabeça (valgo, padrão, varo e displasia).

UMA CURVATURA MEDIAL. TRÊS VARIAÇÕES DE OFFSET.



0 Offset

- **As hastes CoreHip®**
podem cobrir três diferentes intervalos de offset para um determinado contorno medial, tamanho da haste e comprimento da perna.
- **A técnica cirúrgica CoreHip®**
suporta este procedimento com diferentes níveis de osteotomia e três adaptadores de colo.
- **A característica do offset CoreHip®**
é independente do tamanho da haste por modelo.

Aesculap® CoreHip® Displasia

UMA TÉCNICA CIRÚRGICA. QUATRO CURVATURAS MEDIAIS.

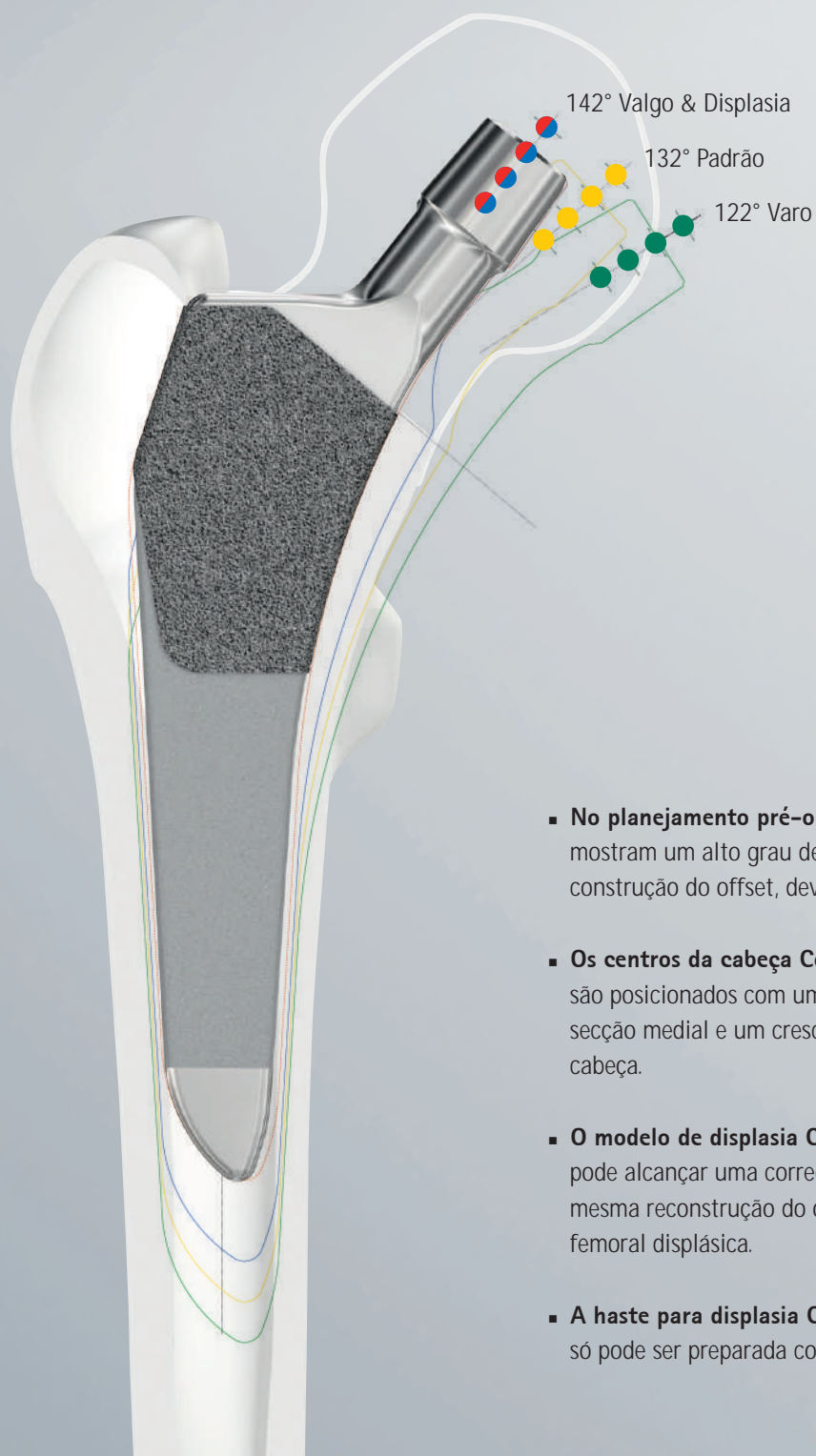

- **No planeamento pré-operatório, os modelos CoreHip®** mostram um alto grau de correlação entre o comprimento da perna e a reconstrução do offset, devido à variabilidade dos quatro sistemas de haste.
- **Os centros da cabeça CoreHip®** são posicionados com um offset femoral dependente do ponto da ressecção medial e um crescimento de tamanho dependente do centro da cabeça.
- **O modelo de displasia CoreHip®** pode alcançar uma correção de 10 mm no comprimento da perna com a mesma reconstrução do offset em valgo, e com a adaptação à morfologia femoral displásica.
- **A haste para displasia CoreHip®** só pode ser preparada com o instrumental de raspas ASIA (NT1154)

RECONSTRUÇÃO ANATÔMICA DA ARTICULAÇÃO. OFFSET E COMPRIMENTO DA PERNA.

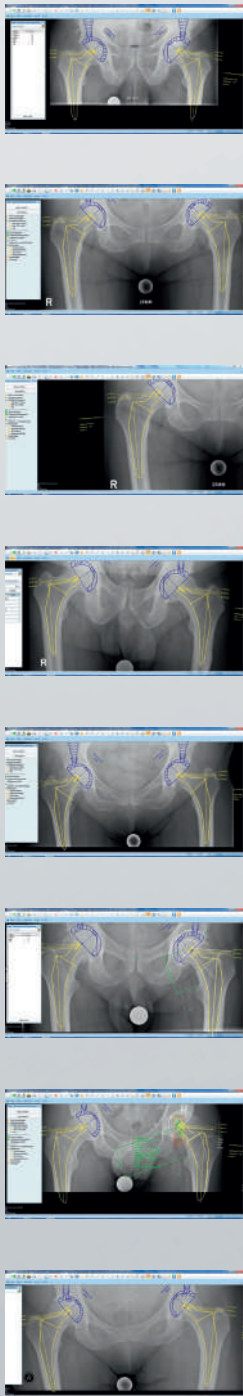

A Evidência

Para o projeto do sistema CoreHip®, foram usadas imagens em 2D (Raio-X AP e Lateral) e 3D (>500 imagens) da maioria das fontes étnicas do mundo. Isso permitiu a diversidade do fêmur a ser estabelecido como base para a compilação sistêmica de todas as indicações possíveis. Dentro de um processo de planejamento interativo, o desenho da CoreHip® foi otimizado com base em radiografias em duas ou três dimensões (> 250). Com esta abordagem, o sistema CoreHip® foi capaz de alcançar um alto potencial de reconstrução do offset e comprimento da perna.

Paciente n = 250

♂ 36 % | ♀ 64 %

59 anos (min. 43, máx. 69)

- 67 % coxartrose primária
- 23 % coxartrose displasia
- 8 % necrose da cabeça femoral
- 2 % artrite reumatóide

- 28 % Valgo
- 65 % Padrão
- 17 % Varo

Morfologia do fêmur

- Tipo A 23 %
- Tipo B 66 %
- Tipo C 11 %
- Valgo 28 %
- Padrão 65 %
- Varo 17 %

Haste CoreHip®

- Valgo █
- Padrão █
- Varo █

CoreHip® PRIMÁRIA PLANEJAMENTO PRÉ-OPERATÓRIO

Reconstrução do comprimento da perna e offset femoral*

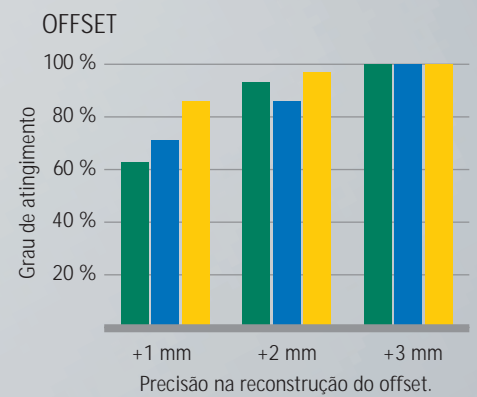

COMPRIMENTO DA PERNA

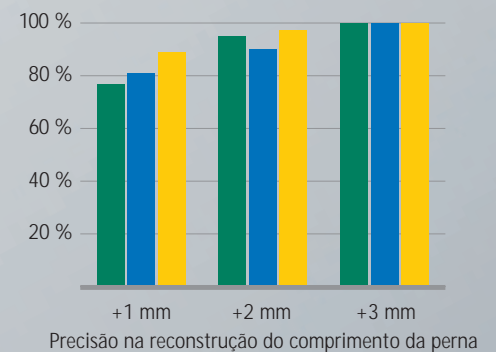

CABEÇAS DE PRÓTESE UTILIZADAS

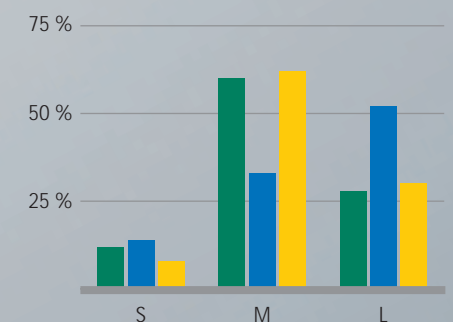

* Avaliação radiológica do sistema de haste CoreHip® (AESCULAP® 2016)

Aesculap® CoreHip® Estendida

VÁRIAS TIPOS DE FÊMUR. TRÊS MODELOS. INDIVIDUALIDADE.

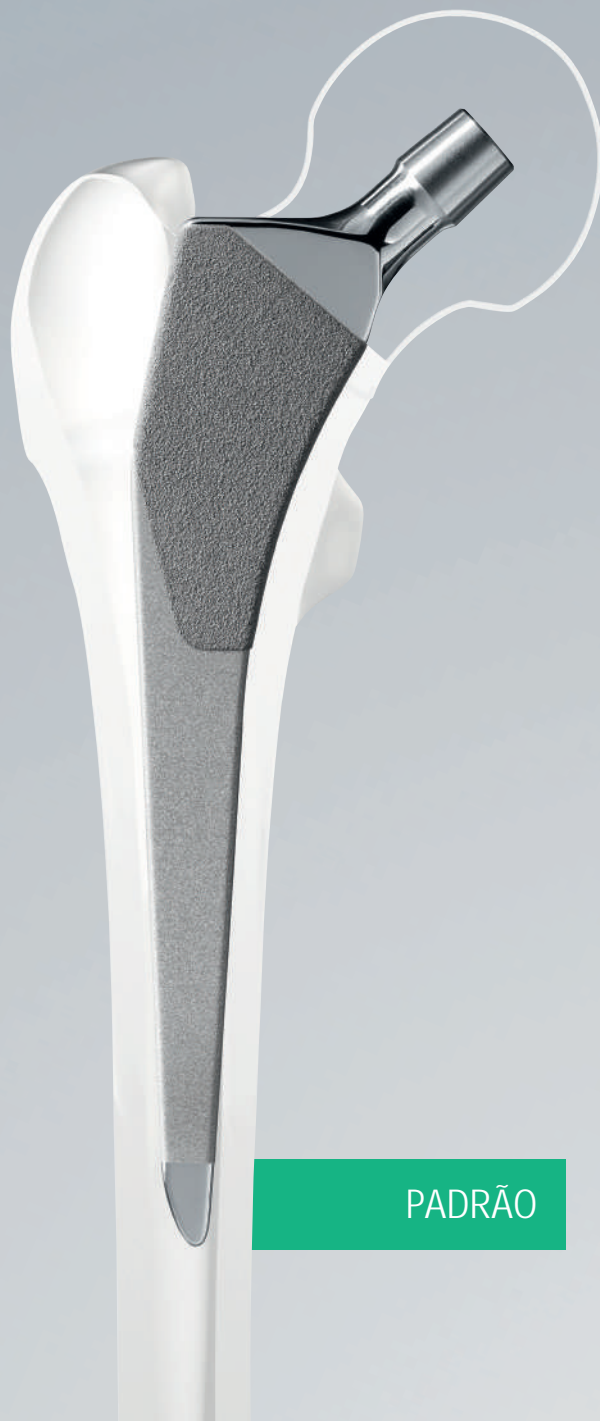
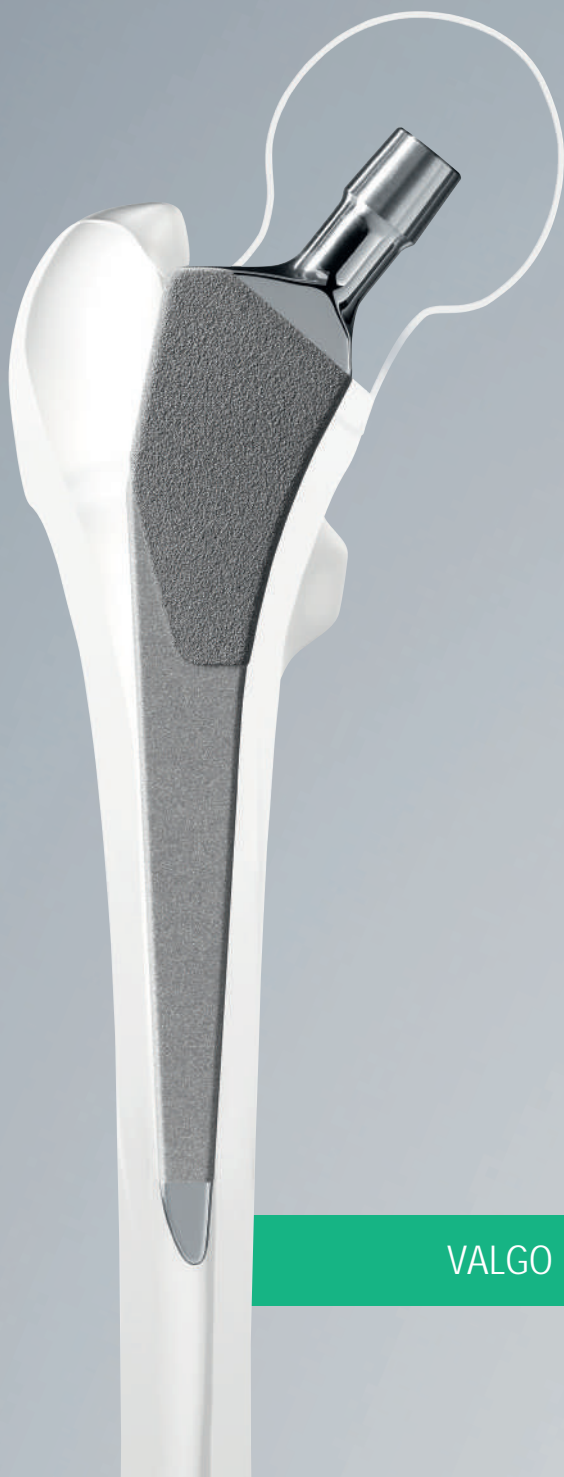

As hastes

ESTENDIDAS - NÃO CIMENTADA

- **O sistema CoreHip® Estendido**
é usado sem cimento.
- **As hastes CoreHip® Estendidas**
são baseadas no conceito do desenho de hastes primárias não cimentadas com aumento no comprimento de haste.
- **O sistema CoreHip® Estendido**
possui raspas correspondentemente mais longas e são usadas quando necessário.
- **A técnica cirúrgica CoreHip®**
possibilita uma mudança intraoperatória de hastes primárias para estendidas.
- **As hastes estendidas CoreHip®**
oferecem uma gama de indicações, incluindo procedimentos de revisão não cimentados com baixo grau de perda óssea.

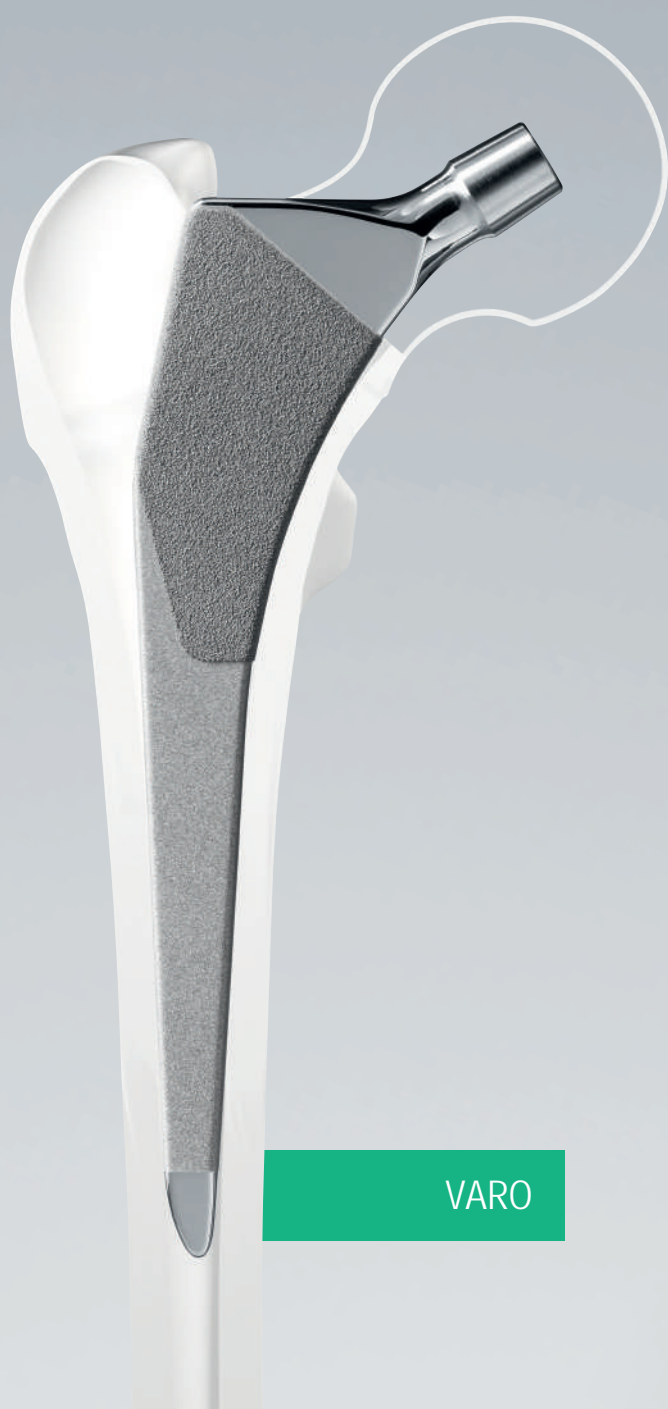

VARO

Sistema Aesculap® CoreHip®

PLANEJAMENTO PRÉ-OPERATÓRIO. PRIMÁRIA E ESTENDIDA.

Em geral

O planejamento pré-operatório permite com base na indicação, a definição da posição, o tamanho e o tipo de haste CoreHip®.

A avaliação das condições anatômicas é feita com avaliação pélvica, levando em consideração o lado oposto da articulação do quadril onde será implantada a prótese. Qualidade óssea, forma óssea e o centro articular determinarão as proporções de offset, comprimento da perna e a posição da osteotomia femoral.

Os modelos de planejamento do CoreHip® contêm contornos coloridos dos tipos de hastes Primária ou Estendida, sendo eles: verde (Varo), amarelo (Padrão), azul (Valgo) e vermelho (Displasia).

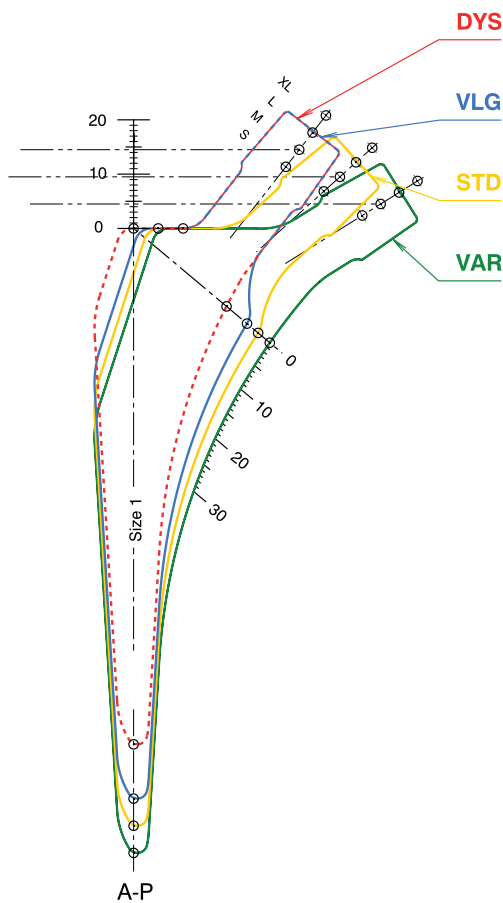

PRIMÁRIA

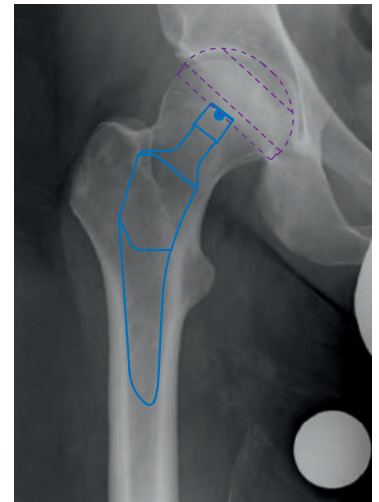

Valgo

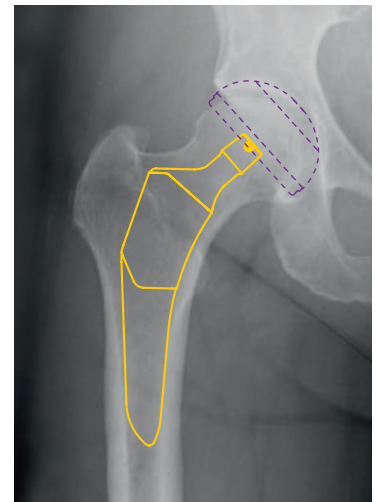

Padrão

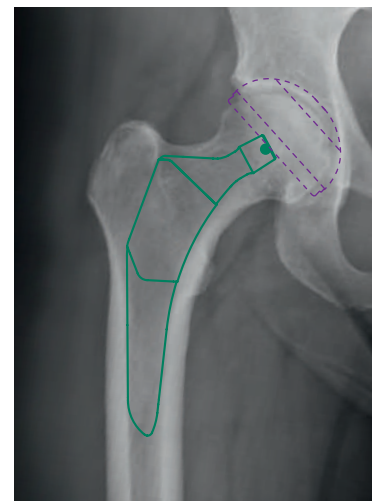

Varo

ESTENDIDA

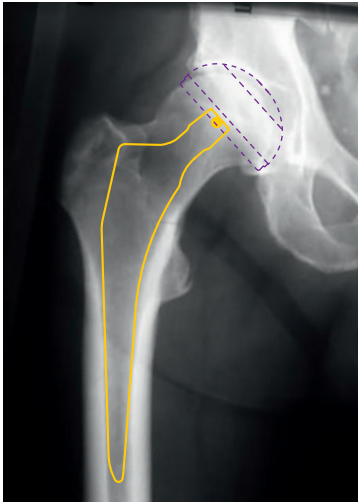

Tipo Dorr A

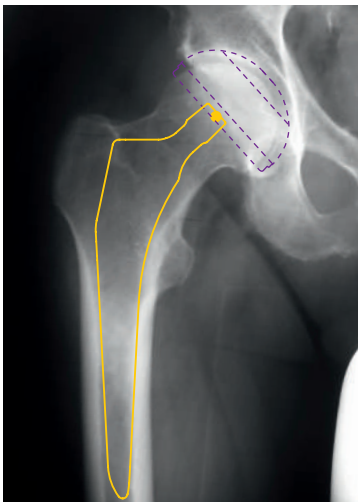

Tipo Dorr B

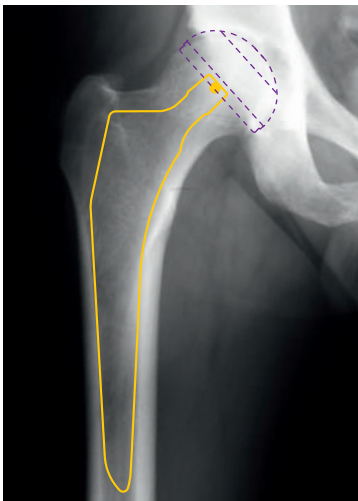

Tipo Dorr C

Offset independente do tamanho

O sistema CoreHip® permite a reconstrução do offset femoral independente do tamanho da haste, porque cada modelo de haste cobre uma faixa de offset específica e não sobreposta.

Portanto, canais medulares femorais de tamanhos diferentes com proporções de offset semelhantes podem ser tratados com um modelo de haste CoreHip®.

Três morfologias femorais típicas das classificações Dorr (Dorr LD et al. 1993) Tipos A, B e C são mostrados usando o exemplo de um planejamento com CoreHip® Estendida, que tem os mesmos valores de offset femoral (43 +/- 2 mm) ⁽³⁾.

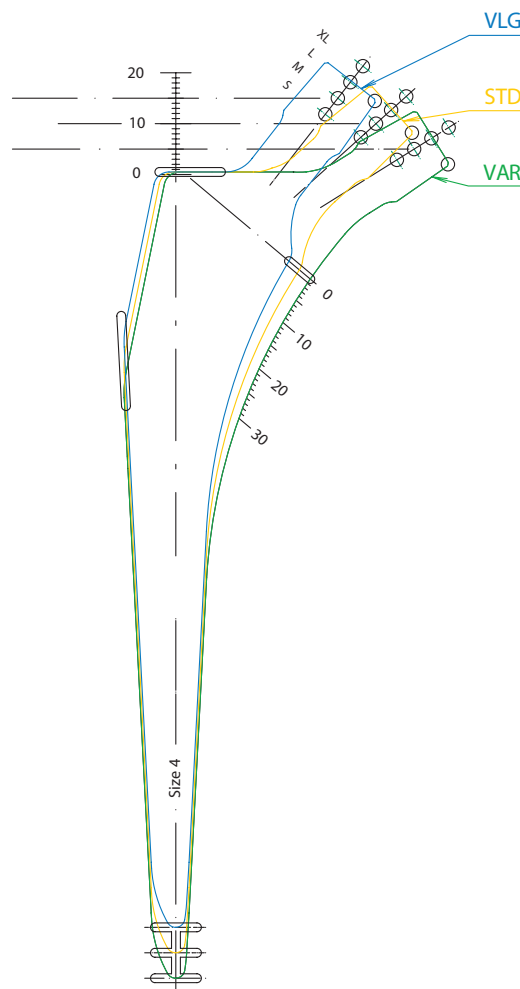

Aesculap® CoreHip® Primária

TÉCNICA CIRÚRGICA



Osteotomia

O ponto de partida do plano de ressecção femoral resulta do planeamento pré-operatório e pode ser posicionado na fossa trocântérica. A osteotomia é realizada a 50° do eixo femoral e pode ser realizada usando o guia de ressecção (NT1106R).

NOTÍCIA IMPORTANTE

Quanto mais alta a osteotomia estiver posicionada, maior o risco de mau posicionamento do implante em varo.

Abertura da cavidade medular

O canal medular é aberto com um cinzel de caixa (NT118R), que é afixado ao cabo da raspa.

O cinzel de caixa é colocado centralmente e lateralmente com antetorção positiva e conduzido até que uma abertura suficientemente grande seja obtida para posterior utilização da raspa do sistema o CoreHip®. Deve ser assegurado que uma posição de raspa em varo seja evitada.

O anel cortical pode ser aberto lateralmente para evitar desalinhamento do sistema de raspa e do implante. A raspa inicial (ND472R) também pode ser utilizada.

POSIÇÃO DO REBORDO DA RASPA

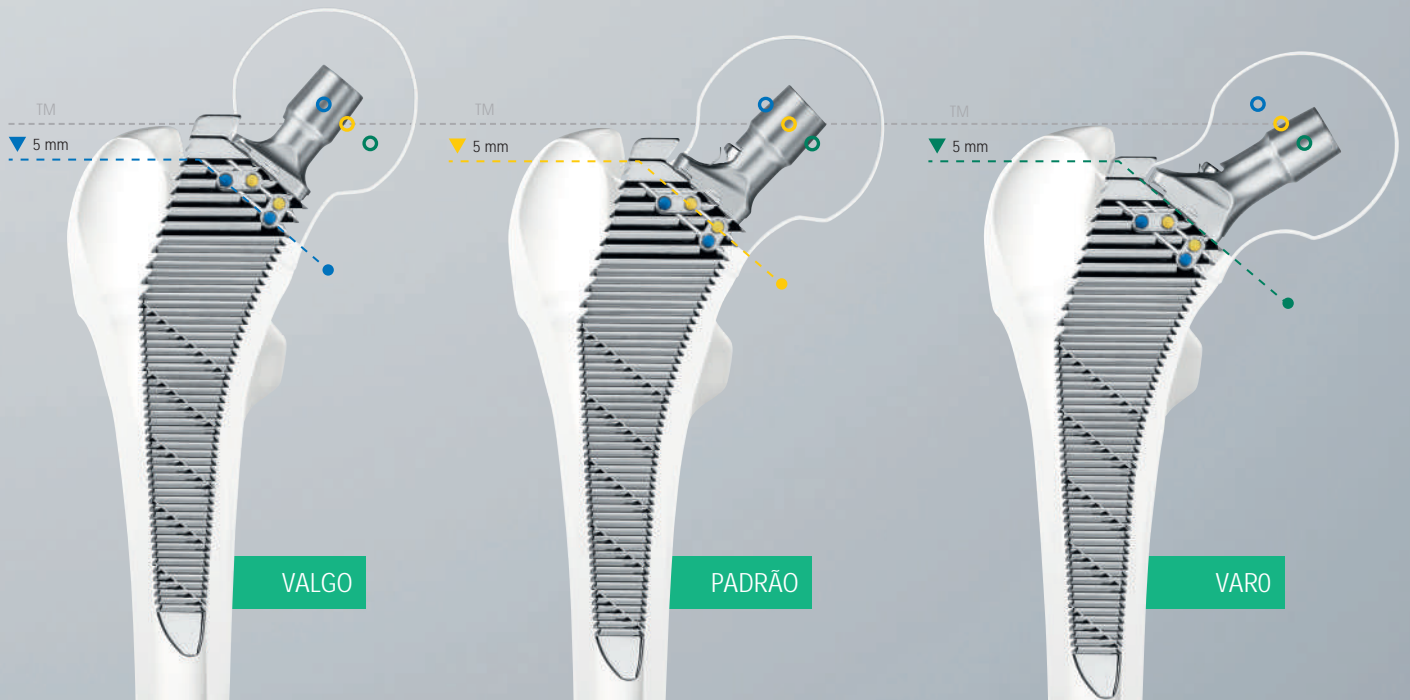

Preparação cavidade medular

O canal medular é preparado com a raspa do sistema CoreHip® em ordem crescente. A profundidade de inserção é indicada por três marcadores de 50° (●●●) e as posições da altura do rebordo da haste (▼▼▼), que diferem em 5 mm entre os modelos. Os centros da cabeça são 15 mm (haste Valgo ●), 10 mm (Padrão ●) ou 5 mm (Varo ●) acima do rebordo mais alto do sistema de raspa.

NOTÍCIA IMPORTANTE

O rebordo mais alto da raspa sempre simula a raspa das hastes Varo.

Além do rebordo da raspa, a ponta medial dos dentes também podem ser usadas para orientação. Estes sempre representam a borda de indicação da linha medial, bem como o rebordo da raspa desses planos.

NOTÍCIA IMPORTANTE

A comparação da imagem radiográfica intraoperatória entre a raspa e o implante deve ser feita com o centro da cabeça e não com o rebordo da raspa.

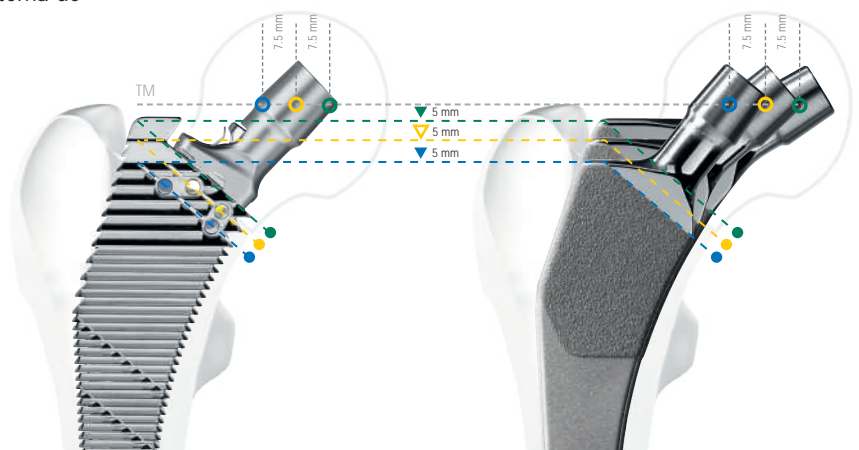

Aesculap® CoreHip® Primária

TÉCNICA CIRÚRGICA

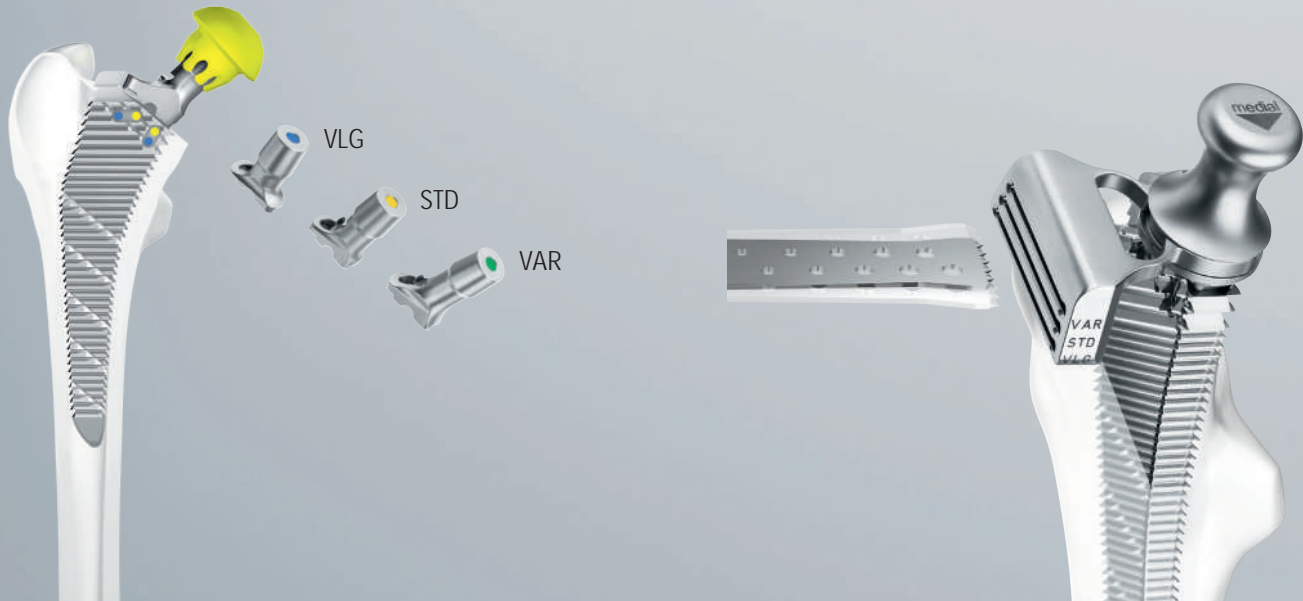

Teste de redução

O teste de redução é realizado com os adaptadores de colo de teste CoreHip®, que são codificados por cores: azul valgo, amarelo padrão, verde varo e vermelho displasia, bem como cabeças de teste com colo nos comprimentos S a XXL.

Cada adaptador de colo de teste cobre seu próprio offset e determina a seleção do modelo de haste CoreHip® correspondente.

Para reconstrução de prova para o tratamento displásico, a raspa ASIA deve ser usada. A versão Displasia permite uma redução do comprimento da perna em 10 mm em comparação com o tratamento em valgo.

Preparação da osteotomia (opcional)

Opcionalmente, a osteotomia pode ser completada com o bloco de serra do Calcar, quando a raspa do sistema é inserida. Os níveis de VAR, STD, VLG e DYS são definidos para marcar a osteotomia correspondente.

Após a retirada da raspa do sistema, a osteotomia pode ser realizada.

NOTÍCIA IMPORTANTE

Com as raspas do Sistema Primário CoreHip®, os modelos VAR, STD e VLG podem ser preparados, enquanto as raspas do Sistema ASIA cobrem as indicações STD, VLG e DYS.



Displasia (DYS)

CCD 142°

Offset

30.5 – 38.0 mm



Valgo (VLG)

CCD 142°

Offset

30.5 – 38.0 mm



Padrão (STD)

CCD 132°

Offset

38.0 – 45.5 mm



Varo (VAR)

CCD 122°

Offset

45.5 – 53.0 mm



Implantação não cimentada

O tamanho da haste CoreHip® a ser selecionado, corresponde a última raspa do sistema utilizada e o tipo de haste definido pelo adaptador do colo de prova. A proteção do cone corresponde a codificação de cor CoreHip®, que também se encontra na embalagem do implante.

A haste CoreHip® selecionada é inserida com um impactor reto (ND844R) ou angulado (ND845R). O implante é então inserido na mesma altura que a raspa final.

A cabeça da prótese definitiva é determinada pela posição do teste final. Antes da implantação, a conexão da cabeça cônica deve ser cuidadosamente limpa e seca.

Explantação intraoperatória

Para revisões intraoperatórias diretas, a haste inserida pode ser removida do fêmur usando o adaptador de extração NT1114R com o inserto de plástico NT1115SU.

O inserto de plástico é classificado como uso único e deve ser substituído após o uso por um novo.

O adaptador de revisão pode ser usado com todos os cabos de raspa.



Aesculap® CoreHip® Primária

TÉCNICA CIRÚRGICA



Implantação cimentada

Para técnica cimentada, o tamanho da haste CoreHip® a ser selecionada depende da última raspa utilizada do sistema, levando em consideração o manto de cimento conforme tabela abaixo e o centralizador distal corresponde ao tamanho da haste da prótese. O cimento é aplicado após a inserção de um restritor de cimento e irrigação por lavagem a jato. As hastes primárias CoreHip® cimentadas são inseridas com o impactor (ND844R ou ND845R) sem utilização do martelo.

A cabeça final da prótese é determinada por um teste final de redução. A limpeza e secagem cuidadosa da conexão cônica da cabeça deve ser realizada antes da implantação.

CoreHip® COMPRIMENTO DA HASTE										
Tamanho das raspas	2	3	4	5	6	7	8	9	10	11
Haste CoreHip®		1		3		5		7		9
Manto de cimento (mm)		1.0		1.0		1.0		1.0		1.0
Centralizador distal		NK1281		NK1283		NK1285		NK1287		NK1289

Aesculap® CoreHip® Estendida

TÉCNICA CIRÚRGICA



Preparação da cavidade medular

As hastes estendidas CoreHip® são implantadas sem cimento de acordo com planeamento pré-operatório.

A osteotomia é realizada de forma análoga ao sistema CoreHip®. Assim, uma mudança intraoperatória de hastes primárias para estendidas também é possível. O canal medular é aberto com um cinzel de caixa (NT118R), que está conectado ao cabo de raspa. Em contraste com o Sistema Primário, o cinzel de caixa é colocado pósterio lateralmente e conduzido até que uma abertura suficientemente grande seja alcançada para o processamento com a raspa do sistema CoreHip® estendido.

As marcações coloridas das raspas para profundidades de inserção, altura do rebordo, bem como centro da cabeça e offset em Valgo, Varo e Padrão com os adaptadores de prova do colo são idênticos ao Sistema Primário CoreHip®.

Implantação não cimentada

O tamanho da haste da CoreHip® Estendida a ser selecionada é baseada na última raspa do sistema utilizada e o tipo de haste definida pelo adaptador do colo de prova com o código de cores CoreHip® correspondente.

As hastes estendidas CoreHip® também são usadas com um impactor reto ND844R ou angulado ND845R. O implante é posicionado na mesma altura da última raspa.

A cabeça final da prótese é determinada por um teste de redução final.

Antes da implantação, certifique-se da limpeza e secagem da conexão cônica da cabeça.

Sistema Aesculap® CoreHip®

INSTRUMENTAIS E BANDEJAS AESCULAP® ORTHOTRAY®

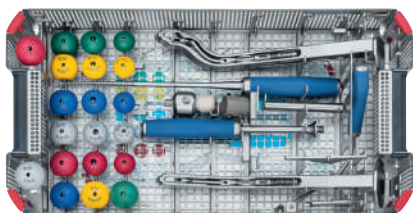

CONJUNTO COMPACTO NT1101 CoreHip® PRIMÁRIO

BANDEJA P/CONJ DE QUADRIL COREHIP® BÁSICO	ND1001R
TEMPLATE GRÁFICO	TF100
TAMPA PARA ORTHOTRAY® DIN SEM PUNHO	JA455R
CABEÇA DE PRÓTESE PROVA 12/14 28MM XXL	NT1134
INSTR.DE IMPAÇÃO P/PRÓT./CABEÇAS FEMORAL	ND060
BARRA TRANSVERSAL P/OSTEOPERFILADOR	ND017R
GROSA DE INICIALIZAÇÃO	ND472R
ADAPTADOR DE EXTRAÇÃO 12/14 SEM INSERTO	NT1114R
INSERTO PARA NT1114R - 12,7 MM (uso único)	NT1115SU
GUIA DE SERRA DE CABEÇA FEMORAL 50°	NT1106R

NT1102 CoreHip® CONJUNTO COMPACTO ÁSIA

Equipado com o NT1101, mas com inserção de rasps do sistema na bandeja NT1154.

NT1103 CoreHip® CONJUNTO COMPACTO ESTENDIDO

Equipado com o NT1101, mas com inserção de rasps do sistema na bandeja NT1174.

POR FAVOR ENCOMENDE SEPARADAMENTE MODELOS DE RAIOS-X 1.15: 1

COREHIP® PRIMARIA TEMPLATE NÃO CIMENTADO	NT1116
COREHIP® PRIMARIA TEMPLATE CIMENTADO	NT1117
COREHIP® ESTENDIDA TEMPLATE NÃO CIMENTADO	NT1118

Observação:

Para os conjuntos CoreHip® NT1101, NT1102 e NT1103, um container AESCULAP® 592 x 285 x 157 mm com uma altura interna de 120 mm podem ser usados.

CABEÇAS DE PRÓTESE DE TESTE CoreHip®

CABEÇA DE PRÓTESE PROVA 12/14 28MM S	NT956
CABEÇA DE PRÓTESE PROVA 12/14 28MM M	NT957
CABEÇA DE PRÓTESE PROVA 12/14 28MM L	NT958
CABEÇA DE PRÓTESE PROVA 12/14 28MM XL	NT959
CABEÇA DE PRÓTESE PROVA 12/14 28MM XXL	NT960
CABEÇA DE PRÓTESE PROVA 12/14 32MM S	NT966
CABEÇA DE PRÓTESE PROVA 12/14 32MM M	NT967
CABEÇA DE PRÓTESE PROVA 12/14 32MM L	NT968
CABEÇA DE PRÓTESE PROVA 12/14 32MM XL	NT969
CABEÇA DE PRÓTESE PROVA 12/14 32MM XXL	NT970

FAVOR ENCOMENDAR SEPARADAMENTE

CABEÇA DE PRÓTESE PROVA 12/14 22.2MM M	NT947
CABEÇA DE PRÓTESE PROVA 12/14 22.2MM L	NT948
CABEÇA DE PRÓTESE PROVA 12/14 36MM S	NT976
CABEÇA DE PRÓTESE PROVA 12/14 36MM M	NT977
CABEÇA DE PRÓTESE PROVA 12/14 36MM L	NT978
CABEÇA DE PRÓTESE PROVA 12/14 36MM XL	NT979
CABEÇA DE PRÓTESE PROVA 12/14 36MM XXL	NT980
CABEÇA DE PRÓTESE PROVA 12/14 40MM S	NT1186
CABEÇA DE PRÓTESE PROVA 12/14 40MM M	NT1187
CABEÇA DE PRÓTESE PROVA 12/14 40MM L	NT1188
CABEÇA DE PRÓTESE PROVA 12/14 40MM XL	NT1189
CABEÇA DE PRÓTESE PROVA 12/14 40MM XXL	NT1190
INSTR.DE INSERÇÃO C/TRIGONO ESFÉR.RETO	ND844R
INSTR.DE INSERÇÃO C/TRIGONO ESFÉR.CRV.	ND845R

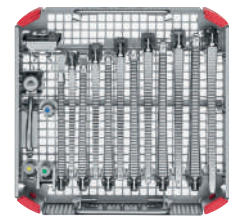
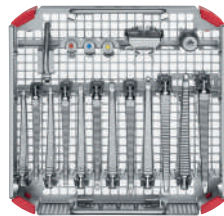
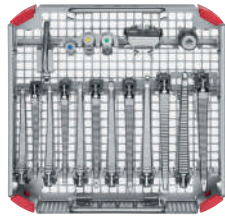

SISTEMA CoreHip® RASPAS	NT1134 PRIMÁRIO	NT1154 ÁSIA	NT1174 ESTENDIDA
BANDEJA DE ARMAZENAMENTO DO INSTRUMENTAL	NT1135R	NT1155R	NT1175R
RASPA TAMANHO 0	NT1120R	NT1140R	NT1160R
RASPA TAMANHO 1	NT1121R	NT1141R	NT1161R
RASPA TAMANHO 2	NT1122R	NT1142R	NT1162R
RASPA TAMANHO 3	NT1123R	NT1143R	NT1163R
RASPA TAMANHO 4	NT1124R	NT1144R	NT1164R
RASPA TAMANHO 5	NT1125R	NT1145R	NT1165R
RASPA TAMANHO 6	NT1126R	NT1146R	NT1166R
RASPA TAMANHO 7	NT1127R	NT1147R	NT1167R
RASPA TAMANHO 8	NT1128R	NT1148R	NT1168R
RASPA TAMANHO 9	NT1129R	NT1149R	NT1169R
RASPA TAMANHO 10	NT1130R	NT1150R	NT1170R
COLO DE PROVA STD	NT1136R	NT1156R	NT1136R
COLO DE PROVA VLG	NT1137R	NT1157R	NT1137R
COLO DE PROVA VAR	NT1138R	-	NT1138R
COLO DE PROVA DYS	-	NT1159R	-
OSTEÓTOMO DE CAIXA MODULAR	NT118R	NT118R	NT118R
TAMPA PARA BANDEJA 1/2 - ORTHOTRAY	JA395R	JA395R	JA395R

FAVOR ENCOMENDAR SEPARADAMENTE

RASPA TAMANHO 11	NT1131R	NT1151R	NT1171R
BLOCO DE SERRA DO CALCAR	NT1107R	NT1108R	NT1107R

Observação:

Para as inserções de bandeja CoreHip® NT1134, NT1154 ou NT1174 um rcontainer AESCULAP® 300 x 285 x 112 mm com uma altura interna de 75 mm também podem ser usados.

Sistema Aesculap® CoreHip®

CABOS DE RASPAS DO SISTEMA

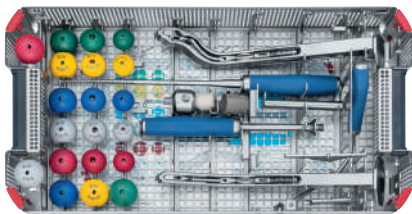

A bandeja CoreHip® contém espaços de armazenamento para qualquer um dos dois cabos ou para dois adaptadores woodpecker.

CABO DA RASPA - POR FAVOR, ENCOMENDE SEPARADAMENTE

CABOS PARA DIFERENTES ABORDAGENS CIRÚRGICAS

PADRÃO

LONGO (+40 mm)

Abordagem posterior, reta	NT002M	NT992R
abordagem anterolateral / lateral, reta	NT008M	NT988R
abordagem anterolateral / lateral, Offset esquerdo	NT009M	NT989R
abordagem anterolateral / lateral, Offset direito	NT010M	NT990R
abordagem anterior direta, reta	NT008M	NT988R
abordagem anterior direta, Offset esquerdo	NT009M	NT989R
abordagem anterior direta, Offset direito	NT010M	NT990R

ADAPTADOR WOODPECKER

PADRÃO

LONGO (+40 mm)

Conexão WOODPECKER, reta	NT115R	NT985R
Conexão WOODPECKER, Offset esquerdo	NT116R	-
Conexão WOODPECKER, Offset à direita	NT117R	-

CABO DE RASPA COM FIXADOR DE LIBERAÇÃO RÁPIDA

Cabo de raspa com mecânica e mecanismo de travamento aprimorados.

Os cabos da raspa CoreHip® permitem a preparação do local de implantação em todas as abordagens do quadril em decúbito dorsal e posição lateral.



VISTA AP DOS CABOS DA RASPA

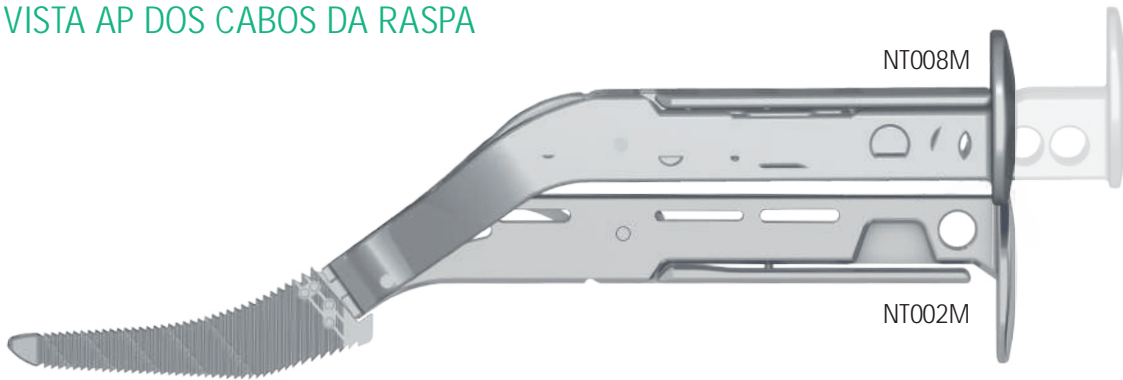

- NT988R Reta
- NT989R Offset – Esquerdo
- NT990R Offset – Direito

VISTA LATERAL DOS CABOS RASPA

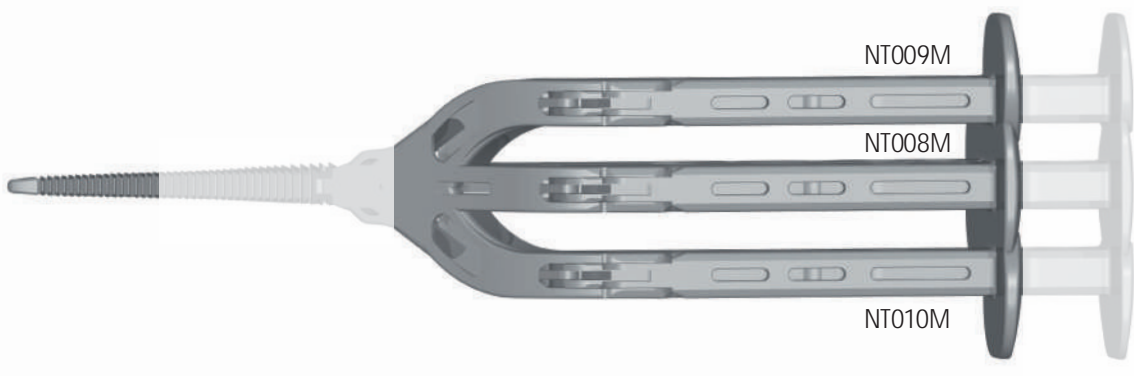

- NT989R Offset – Esquerdo
- NT988R Reta
- NT990R Offset – Direito

ADAPTADOR WOODPECKER EM AP E VISTA LATERAL

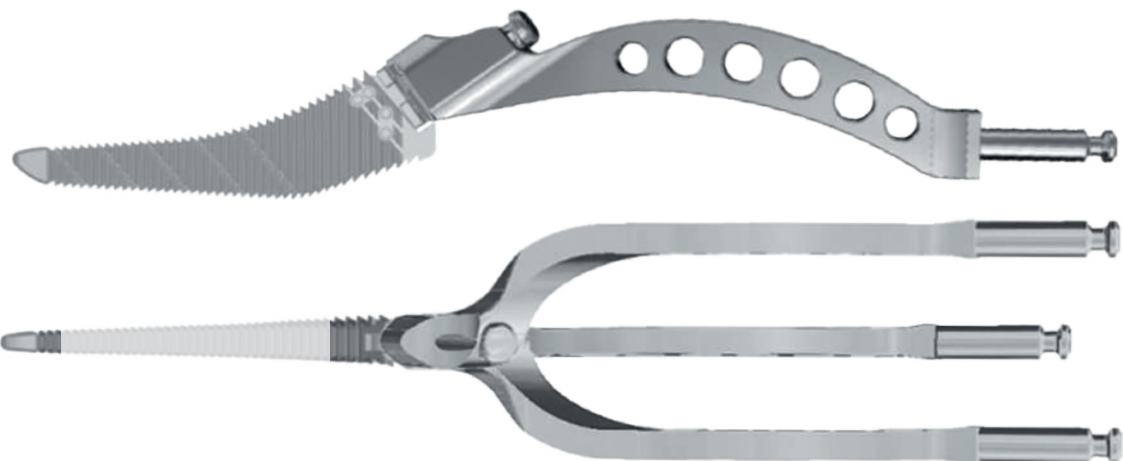

- NT115R Reta
- NT117R Esquerdo
- NT115R Reta
- NT116R Direito

Aesculap® CoreHip® Primária Não Cimentada

VISÃO GERAL DO IMPLANTE



TAM.	DISPLASIA	VALGO	PADRÃO	VARO	COMP. HASTE* (mm)
0	NK1060T**	NK1020T**	NK1000T**	NK1040T**	119.5
1	NK1061T**	NK1021T	NK1001T	NK1041T	121.5
2	NK1062T	NK1022T	NK1002T	NK1042T	123.5
3	NK1063T	NK1023T	NK1003T	NK1043T	125.5
4	NK1064T	NK1024T	NK1004T	NK1044T	127.5
5	NK1065T	NK1025T	NK1005T	NK1045T	129.5
6	NK1066T	NK1026T	NK1006T	NK1046T	131.5
7	NK1067T	NK1027T	NK1007T	NK1047T	133.5
8	NK1068T	NK1028T	NK1008T	NK1048T	135.5
9	NK1069T	NK1029T	NK1009T	NK1049T	137.5
10	NK1070T	NK1030T	NK1010T	NK1050T	139.5
11	NK1071T	NK1031T	NK1011T	NK1051T	141.5

* O comprimento da haste é a distância do ponto médio da cabeça até a ponta da haste.

Os implantes de displasia CoreHip® são 10 mm mais curtos e também permitem 10 mm a menos de comprimento da perna em comparação com a linha VLG.

** O CoreHip® Displasia Tamanho 1 e o Tamanho Primário 0 de todos os modelos, tem o peso limitado a 60 kg.

Materiais do implante:

Hastes sem cimento de ISOTAN®_F liga de titânio forjado (Ti6Al4V / ISO 5832-3) com revestimento de superfície PLASMAPORE® titânio puro (Ti / ISO 5832-2)

Aesculap® CoreHip® Primária Cimentada

VISÃO GERAL DO IMPLANTE



TAM.	VALGO	PADRÃO	VARO	CENTRALIZADOR	COMP. HASTE* (mm)
1	NK1221K	NK1201K	NK1241K	NK1281	121.5
3	NK1223K	NK1203K	NK1243K	NK1283	125.5
5	NK1225K	NK1205K	NK1245K	NK1285	129.5
7	NK1227K	NK1207K	NK1247K	NK1287	133.5
9	NK1229K	NK1209K	NK1249K	NK1289	137.5

* O comprimento da haste é a distância do centro da cabeça até a ponta da haste.

IMSET® MARCADOR REABSORVÍVEL

8 mm	NK908
10 mm	NK910
12 mm	NK912
14 mm	NK914
16 mm	NK916
18 mm	NK918



Materiais do implante:

Hastes cimentadas de ISODUR®, liga forjada de cromo-cobalto (CoCrMo / ISO 5832-12) Centralizador de polimetil metacrilato PMMA
Blocos medulares IMSET® de gelatina (porcina), glicerina, água e benzonato de metilparahidroxi

AESCULAP® CoreHip® Estendida

Não-cimentada

VISÃO GERAL DO IMPLANTE



TAM.	VALGO	PADRÃO	VARO	COMP. HASTE* (mm)
0	NK1120T	NK1100T	NK1140T	150.5
1	NK1121T	NK1101T	NK1141T	154.5
2	NK1122T	NK1102T	NK1142T	158.5
3	NK1123T	NK1103T	NK1143T	162.5
4	NK1124T	NK1104T	NK1144T	166.5
5	NK1125T	NK1105T	NK1145T	170.5
6	NK1126T	NK1106T	NK1146T	174.5
7	NK1127T	NK1107T	NK1147T	178.5
8	NK1128T	NK1108T	NK1148T	182.5
9	NK1129T	NK1109T	NK1149T	186.5
10	NK1130T	NK1110T	NK1150T	190.5
11	NK1131T	NK1111T	NK1151T	194.5

* O comprimento da haste é a distância do centro da cabeça até a ponta da haste.

Materiais do implante:

Hastes sem cimento de ISOTAN®, liga de titânio forjado (Ti6Al4V / ISO 5832-3)
com superfície de titânio puro PLASMAPORE® (Ti / ISO 5832-2)

Bilox® CABEÇA DE CERÂMICA

TAM.	28 mm	32 mm	36 mm
S	NK460D	NK560D	NK650D
M	NK461D	NK561D	NK651D
L	NK462D	NK562D	NK652D
XL	-	NK563D	NK653D



Óxido de Alumínio BioloX® Delta – Matriz-Cerâmica (Al_2O_3 / ZrO_2 / ISO 6474-2)

CABEÇA DE METAL

TAM.	28 mm	32 mm
S	NK429K	NK529K
M	NK430K	NK530K
L	NK431K	NK531K
XL	NK432K	NK532K
XXL	NK433K	NK533K



ISODUR® Liga forjada de cobalto-cromo (CoCrMo / ISO 5832-12)

Literatura

1. Reich J, Hovy L, Lindenmaier HL, Zeller R, Schwiesau J, Thomas P, Grupp TM. Preclinical evaluation of coated knee implants for allergic patients. Orthopade (2010) (18).
2. Puente Reyna AL, Fritz B, Schwiesau J, Schilling C, Summer B, Thomas P, Grupp TM. Metal ion release barrier function and biotribological evaluation of a zirconium nitride multilayer coated knee implant under highly demanding activities wear simulation. Journal of Biomechanics (2018) 79 (8896).
3. Structural and cellular assessment of bone quality of proximal femur. Dorr LD, Faugere MC, Mackel AM, Gruen TA, Bognar B, Malluche HH. (1993). Bone, 14(3), 231242.





B. Braun Brasil | S.A.C: 0800 0227286 | www.bbraun.com.br

AESFULAP® – a B. Braun brand



Haste de Quadril Não Cimentada Aesculap - Registro ANVISA n.º 80136990967 | Hastes Femorais Cimentadas para Artroplastia de Quadril - Registro ANVISA n.º 80136990564 | Cabeças Metálicas para Artroplastia de Quadril Aesculap - Registro ANVISA n.º 80136990578 | CABEÇA CERÂMICA BIOLOX DELTA PARA ARTROPLASTIA DE QUADRIL - Registro ANVISA n.º 80136990760
Kit Instrumental Corehip - Registro ANVISA n.º 80136990958

