

FEEDLINE e-Pro

Skreddersydde løsninger for å effektivisere fôringen.

Lett

å bruke.

**Rask og
presis.**

Pålitelig.

G-Pro2



FEEDLINE e-Pro

PELLON

AUTOMATISKE FÔRINGSSYSTEM

Automatisk fôringssystem:

SPARER TID OG PENGER OG FREMMER DINE DYRS HELSE

Fordeler med automatisert fôring:

- Frigjør tid til andre viktige arbeidsoppgaver: 30 minutters spart tid per dag tilsvarer 20 arbeidsdager på ett år
- Enkel tildeling av fôr til hver dyregruppe, fôrkostnadene går ned, produksjonen og helsen øker
- Fôrblandingen inneholder alltid det ønskede blandingsforhold
- Flere fôringstidspunkt, rolige måltider, friskere og mer livskraftige dyr.
- Flere fôringstidspunkt, rolige måltider, større tilgang gir bedre tilvekst pr dag*
- Flere fôringstidspunkt, roligere måltider, mer liggetid, bedre avkastning**
- Flere fôringstidspunkt jevner ut pH verdien i vomma***
- Utfôringen setter dyrene i bevegelse, for eksempel til melkeroboten om natten. Utfôringene styrer også dyrene bort fra melkeroboten eller melkestallen.
- Flere fôringstidspunkt minker utsortering av grovfôret og varmgang i fôret på fôrbrettet – hver munnfull er lik.
- Ingen trafikk av kjøretøy i dyrerommet – dette gir bedre inneklima og et renere fôrbrett.
- Frigjør bruk av traktoren til annet arbeid.
- Større dører trenger ikke å åpnes – mindre fuktighet og kald trekk i husdyrrommet – triveligere arbeidsmiljø
- Bespart drivstoff kostnader. Strømkostnadene er opp til 50% billigere enn drivstoffkostnadene.
- Utstyret kan også brukes til å til å transportere strø

* Colorado State University, USA Schultz et. al.

** Journal of Dairy Science Vol 96 No 1 Denning et. al.

*** Krause et al 2002





.....

FEEDLINE **e-Pro** world wide



Pellon – en del av landbruksutviklingen i over 55 år

Pellon gruppen er en bedrift som de tre Takala - brødrene grunnla i 1966. Helt siden begynnelsen har bedriftens oppgave vært å produsere produkter for landbruk med sikte på husdyrhold som hjelper til med å effektivisere produksjonen og forbedre menneskenes og dyrenes velferd. Våre kunder er melk-, kjøtt-, geit-, og svineproduksjonsbønder i tillegg til kalveoppdrettprodusenter. Når det kommer til automatiske fôringsanlegg, er vi et foregangsforetak innen denne bransjen. Vi har 15 års erfaring med praktisk bruk av dagens automatiske fôringsystem.

Vi tror at lønnsomheten i husdyrproduksjonen kan sikres gjennom å utnytte teknologi som utvikles. Fôringsystemenes variable kostnader er ofte den største utgiftsposten i landbruk med fokus på husdyrhold. At man lykkes med det, har stor betydning for produksjonsmengden og er derfor veldig viktig. Vi satser derfor en betydelig stor del av vår omsetning på å utvikle våre produkter. Tyngdepunktet i utviklingen ligger på produkter som gjør virksomheten mer presis, effektiv og mer pålitelig i framtiden.

Pellon er fortsatt en familiebedrift. Vårt hovedkontor og vår produksjon ligger i Ylihärma i Finland. I tillegg har vi tre datterselskaper i Sverige, Polen og Tyskland.

PELLON

Nytt utføringsssystem

FEEDLINE^{e-Pro}



Økonomisk.

- Lite energiforbruk
- Effektiv produksjon av fôrblandinger og rask utdeling betyr korte driftstider
- Høykvalitets kraftoverføring garanterer den høyeste effektiviteten

Mest effektive.

- Den raskeste HC- utføringen gjør det mulig å føre flere fôringsgrupper med ulike resepter flere ganger daglig
- Dyreantall inntil 1000 storfe

Tryggest.

- Automatisk fôringsutstyr med 15 års erfaring
- Reservedeler og support i Norge

Mest Hensiktsmessig.

- Utnytte ulike fôringsingredienser:
 - Silo
 - Høy
 - Halm
 - Mais
 - Brød
 - Frø
 - Mineraler
 - Biprodukt fra næringsmiddelindustrien etc.

Det største utvalget av påfyllingsutstyr.



Den mest eksakte fôringskontroll systemet på markedet.

G-Pro2

Presis.

Unik presisjon på utdeling av fôr.
Gruppestørrelser fra ett dyr og oppover.

Rask.

HC multi-task utfôring
for større gårder.

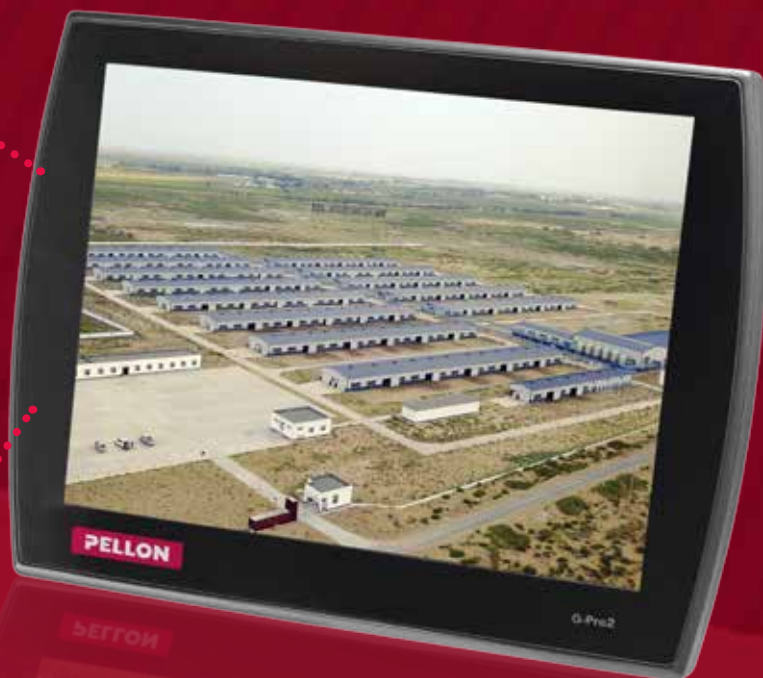

Enkelt.

Hele utfôringen skjer fra
en plass.
Fjernstyringsmulighet.

PELLON

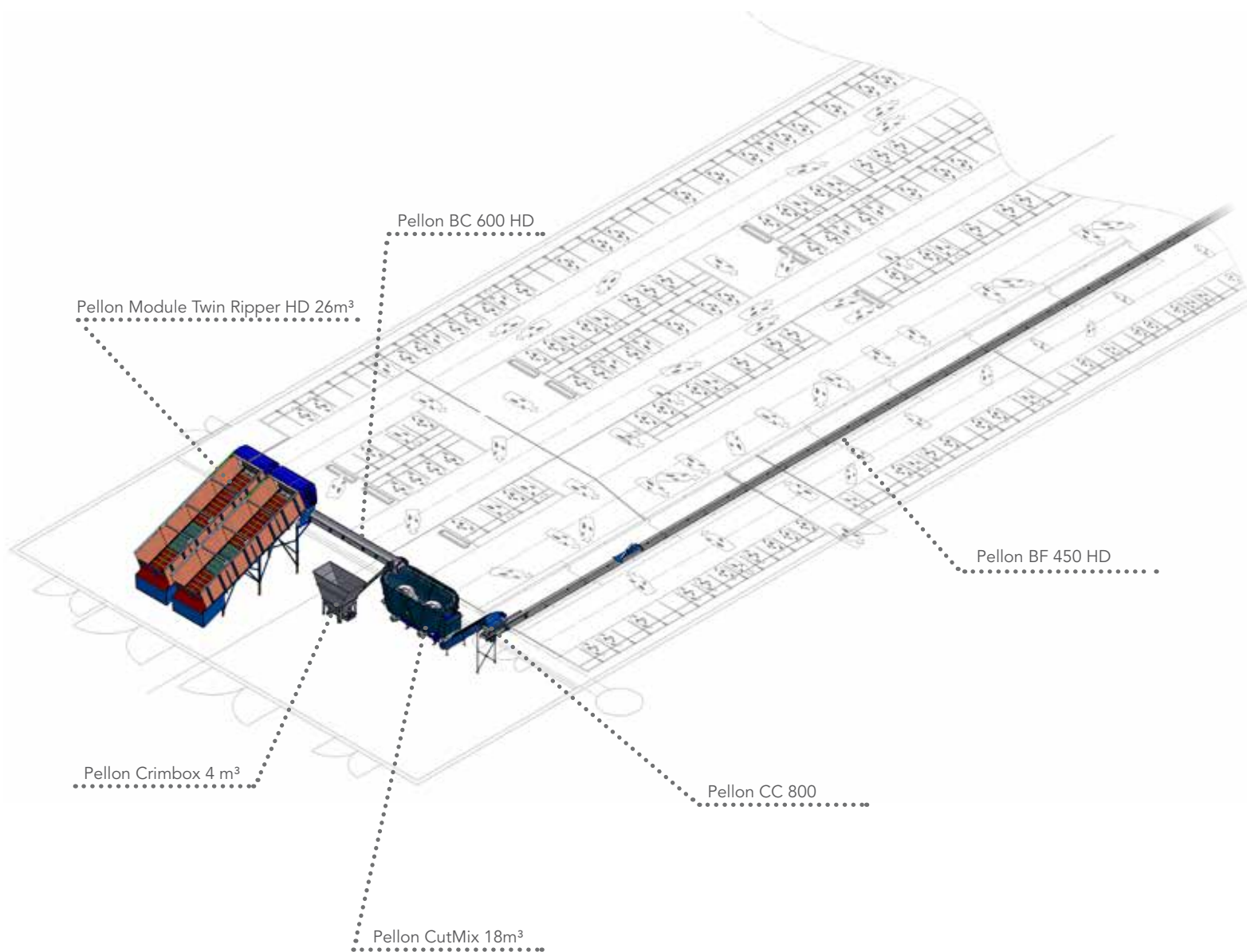

DESIGNET FOR PERFEKSJON

FEEDLINE^{e-Pro}

FÖRDISTRIBUSJONS- LØSNINGER

FEEDLINE^{e-Pro}

BF450 Beltfeeder - allsidig förfordeler

Pellon Beltfeeder – båndføringen tildeler fôret ovenfor fôrbrettet. Fra båndet faller den ferdige fôrblendingen ned på fôrbrettet ved hjelp av en plog som går langsmed båndet.

Fôrblendingene kan fordeles og inndeles slik at det passer til de ønskede dyregruppene på begge sider av båndet.

Finnes som toveis drivenhet som lar den operere i begge retninger.

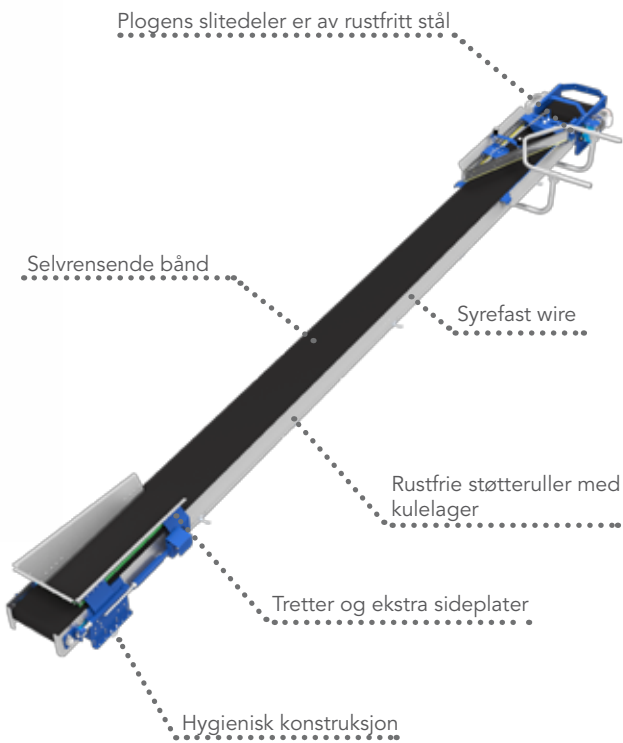

Tekniske Data	BF 450	BF 450 HD
Maks lengde	120 m	200 m
Effekt	3,0 kW + 0,75 kW	3,0 kW + 0,75 kW
Kraftoverføring	Spiralskrue	Snekke-drev
Plogens vajer	5 mm	7 mm
Hastighet	49,5 m/min	62 m/min
Styring	Pellon G-Pro2	
Båndets Bredde	450 mm	

PÅFYLLINGSUTSTYR

Module Pro FD matebord

Bunnbeltet i Pellon Module matebord er drevet med frekvenstransformator. Hastigheten på bunnbeltet kan justeres i forhold til belastningen på riveraggregatene.

Module serien med matebord kan fjernstyres.

Module Pro FD

Matebordet mater en eller flere halve eller hele rundballer i Pellon CutMix.

Module Pro FD Twin Ripper

Effektiv river med doble riveraggregat sikrer den raskeste og mest eksakte tildelingen i mikseren eller direkte på utdelingsutstyret.

Module Pro FD Silage Ripper

River som er utrustet med mindre kutteaggregat som gir eksakt porsjonering til mikser eller direkte på utdelingsutstyret.

Tekniske Data			
	Pellon Module Pro FD		
Styring	Pellon G-Pro2		
Volum	16,9 m ³	20 m ³	27 m ³
Lengde	6250 mm	7500 mm	10000 mm
Bredde/Lasting	2830 / 2135 mm		
	Ensilasje Ripper	Twin Ripper	
Effekt	4 kW	4 kW + 4 kW	
Antall kniver	168 st	168 st	
Trommelens diameter	425 mm	650 mm	

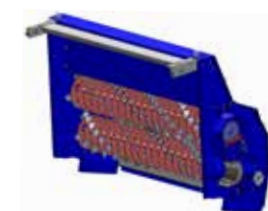

Ensilasje Ripper

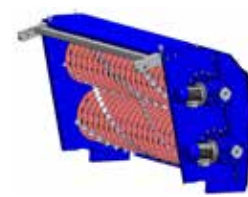

Twin Ripper

Tekniske Data			
	Pellon Module Pro HD		
Styring	Pellon G-Pro2		
Volum	32 m ³	41 m ³	50 m ³
Lengde	7950 mm	9950 mm	11600 mm
Bredde	2700 mm		



Crimbox – fylleutstyr for fuktige fôrmidler

Pellon crimbox er fylleutstyr for kross, mineraler, biprodukter fra bryggerier og næringsmiddelindustrien slikt som poteter, rapsblandinger og mask.

- Tett, rustfri stålkonstruksjon
- Roterende kniv

Tekniske Data	Pellon CrimBox	
Styring	Pellon G-Pro2 / manuell	
Volum	4 m ³	8 m ³
Fyllekapasitet	3 t	6 t
Lengde	2400 mm	2900 mm
Bredde	1250 mm	1500 mm
Høyde	2520 mm	3120 mm
Effekt		
Kniv	4 m ³ 3,0 kW	8 m ³ 5,5 kW
Horisontal skrue	1,5 kW	
Vertikal skrue	1-5 m 2,2 kW / 5-10 m 3,0 kW	



Big Bag Doser – Silo for storesekker

Pellon Big Bag Doser er en storesekkisilo som er utstyrt med en fôrskrue. Den egner seg for å transportere korn, pulver og de fleste typer kraftfôr fra storesekk til mikser.

- Avtagbar perforeringskniv for storesekk

Tekniske Data	Pellon Big Bag Doser
Styring	Pellon G-Pro2 (spiralutgang)
Lengde	1290 mm
Bredde	1270 mm
Høyde	860 mm*
*Fås med ekstra sidekammer 350 / 500 / 800 mm	



Mineral Doser – mineralbeholder

Pellon Mineral Doser er en mineral silo med spiral skrue som fungerer som mellomlager og porsjonering av mineraler til mikseren.

- Opplagret 45 graders tilkobling for fôrskrue
- Beskyttelseslokk

Tekniske Data	Pellon Mineral Doser
Styring	Pellon G-Pro2 (spiralutgang)
Lengde	770 mm
Bredde	740 mm
Høyde	1140 mm





FULLFÖRBLANDERE

CutMix Vertikal mikser

Fullförblanderen har en eller flere vertikale snegler som effektivt kutter og mikser grovfôr/rundballer og kraftfor sammen med eventuelt andre fôrtilsetninger/biprodukter fra næringsmiddelindustrien.

- I fôrblandingene kan du også benytte flytende komponenter
- Blandingsforholdet baserer seg på vekt av de ulike fôrmidlene.

Kutting og blanding

Knivene kan kutte langt og grovt materiale og tilvirke en homogen blanding når miksing er ferdig. Blandingene vil ha jevn kvalitet og god sammensetning. Dette gir mange muligheter for ulike fôrblendinger.

Modell Nr	RUNDBALL					
	CutMix 3 m ³ PCM58403	CutMix 5 m ³ PCM58405	CutMix 8 m ³ PCM58408	CutMix 12 m ³ PCM58412	CutMix 18 m ³ PCM58418T	CutMix 40 m ³ PCM58440T
Lengde	3500 mm	4160 mm	3240 mm	3240 mm	5070 mm	7110 mm
Bredde	1500 mm	2020 mm	2300 mm	2300 mm	2320 mm	2320 mm
Totalhøyde	2430 mm	2565 mm	2605 mm	3265 mm	2945 mm	3745 mm
Netto lastekapasitet	1200 kg	2000 kg	3200 kg	4800 kg	7200 kg	16000 kg
Antall brandeskruer	1	1	1	1	2	3
Antall kniver	4	4	6	8	16	27
Blandings- og tømme-hastighet	18/38 rpm	18/38 rpm	18/38 rpm	18/38 rpm	18/38 rpm	18/38 rpm

For krevende bruk **SILONOX HD**

- > Korrosjonsbestandig
- > Syrefast
- > Ekstremt slitesterk



Pellon CutMix SILONOX HD

Det tilpassede designet av Pellon CutMix fullförblandere og konstruksjonen som er motstandsdyktig mot syrer og slitasje er et godt valg for de som benytter store fôrmengder i sitt husdyrhold. Den er også et godt valg for bondens helse.



Cutmix ekstra tilbehør

HD Neodymmagnet

Fjerner effektivt magnetiske metaller fra fôrblendingen.



Mineraltrakt

Ergonomisk plassert trakt på beholderen for enkel tilføring av ekstra mineraler ol. til fôrblendingen.



Ekstra tømmeluke

Tømmeluke som kan benyttes for uttak av fôr som for eksempel skal transporteres manuelt til en annen avdeling med dyr.



TMR Mixer – blander og fordeler fôr

Den avrundede bunnen i TMR mikseren gjør det lettere å mikse blandingen godt og krever derfor kun en 3kW motor.

Blandingens lages ved kryssvise bevegelser.

På grunn av denne konstruksjonen kan vognen tømmes helt og du kan da lage til små blandingsmengder etter behov.

Tekniske Data	TMR Mixer
Volum	2 m ³
Lengde	2730 mm
Bredde	1330 mm
Høyde	2050 mm
Nettovekt	1200 kg
Effekt	2,2 kW + 0,75 kW



FÖRTRANSPORT

BC450 – for lengre forflytninger av fôr

Pellon BC 450 er en båndtransportør for lange avstander der fôr skal transporteres. Det kan være fra fôrsentralen til husdyrrømmet og eventuelt fra en driftsbygning til en annen driftsbygning.

- Konkav matte i transportbåndet øker kapasiteten
- Profilkonstruksjon som enkelt kan forlenges med elementer
- Maksimallengde på 120 m

Tekniske Data	Pellon BC 450
Styring	Pellon G-Pro2 / manuell
Lengde av base seksjon	600 mm (drivende og friende)
Lengde på elementer	1000, 1500, 2000, 3000 mm*
Belte bredde	450 mm
Strømforbruk	3,0 kW

*Ekstra forsterkning tilgjengelig for beslagsinndeling på 6 m

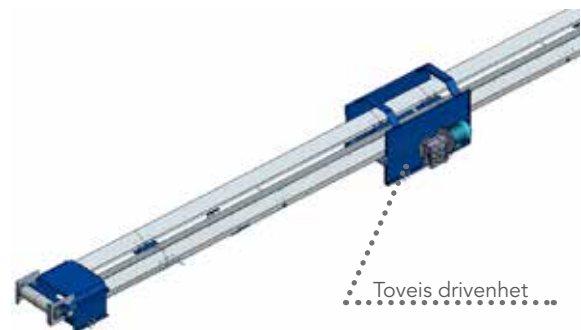

BC600 – Transportør for stigningsvinkel

Pellon BC600 er en båndtransportør for transport av grovfôr og øvrige fôrkomponenter i fôrsentralen mellom de ulike maskinene.

- Konkav utforming på belte som øker kapasiteten
- Profilkonstruksjon med moduler
- Maks stigningsvinkel er 35 grader*

Tekniske Data	Pellon BC 600
Styring	Pellon G-Pro2 / manuell
Lengde på base seksjon	600 mm (drivende og friende)
Lengde på elementer	1000, 1500, 2000, 3000 mm*
Belte bredde	600 mm
Strøm forbruk	1,5 kW med 0,6 - 27 m lang transportør 3,0 kW med 27 - 37 m lang transportør

* Bånd med friksjonsmønster og kuldebestandighet ned mot -30 grader

CC800 – For store mengder

Transportørkjedeskraper og bunn uten åpninger for bratte stigninger.

- Helt lukket bunn under medbringere
- Gir jevn mating til neste produkt
- Holder gulvet i førsentralen rent

Egenskaper

- Bunnplaten er av rustfritt stål
- Tildekket rullekjede
- Selvrensende kabelarhjul

Bruksområde

- Hvor stigningen er opptil 45 grader fra mikseren til transportbånd eller fra matebord til mikser.

Tekniske Data	Pellon CC 800
Styring	Pellon G-Pro2
Bredde	800 mm
Elevatorvinkel	45°
Effekt	3,0 kW
Maks lengde på grovføret er 100 mm	



Pellon kraftfôrskrue

Pellon SUPER kraftfôrskrue er basert på en girmotor. Denne blir ikke overopphetet og har heller ikke behov for vedlikehold.

Pellon SUPER kraftfôrskruerør er ekstra sterke 70 mm plastikkør med en veggtykkelse på 5 mm.

Tekniske Data	Super 75	FS 127
Styring	Pellon G-Pro2 / manuell	
Rørstorlek	75 mm s=5 mm	127 mm s=5 mm
Maks lengde	55 m	40 m
Effekt	1,1 kW	1,5 kW

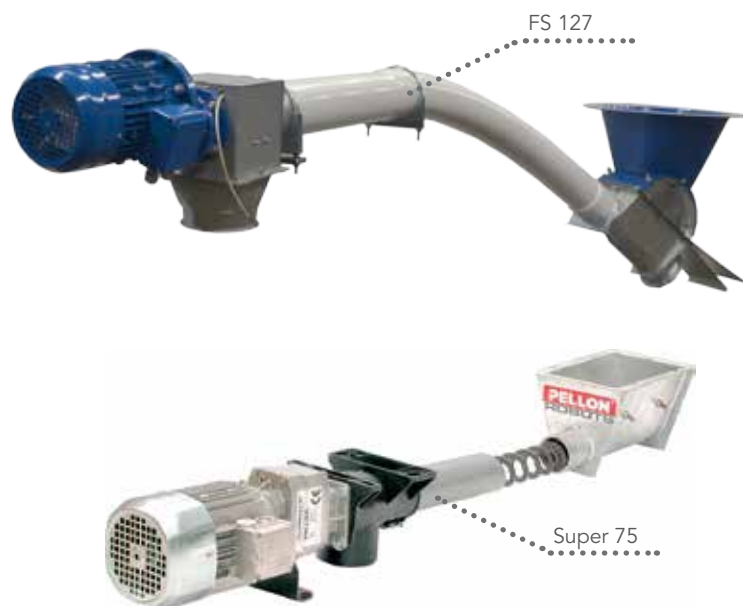

FÔRUTLEGGERE

TMR Robot

TMR Robot – Mikser og legger ut fôr

TMR-vognen er en skinnegående vogn som både blander og legger ut fôr. Den avrundede bunnen og de kryssvise bevegelsene i TMR-vognen letter miksingene av fôret. Dette fører til at det kun kreves en motor på 3 kW.

Fôret fra bunnen av vognen blir løftet opp med en kjedetransportør til fronten av vognen. TMR-vognens konstruksjon gjør at den tømmer helt for fôr og du kan dermed lage små rasjoner av ulike fôrblandinger.

Tekniske Data	TMR Robot
Styring	Pellon Graphics
Lengde	3020 mm
Bredde	1330 mm
Fôringsfordelingsbredde	1100, 1300 eller 1500 mm
Høyde	2400 mm
Monteringshøyde	Høyde min. 2700 mm
Volum	2 m ³
Effekt	2,2 kW + 0,75 kW
Maks lengde på grovfôret er 100 mm	

FreeStallRobot – Effektiv fôrutlegger for løsdriftsfjøs

Dette er en rask og effektiv fôrutlegger for løsdriftsfjøs. Dens funksjoner baserer seg på veiing av fôret under utfôringen. Eksakt tildeling under drift muliggjør tildeling av grovfôr flere ganger daglig. Pellon FreeStallFeeder er en batteridrevet vogn og krever derfor ikke en separat EL-skinne.

Tekniske Data	Pellon 1500/2500 FreeStallRobot
Styring	Pellon Graphics
Volum	1,5 m ³ / 2,5 m ³
Lengde	2400 / 3400 mm
Bredde	1140 mm
Fôringsfordelingsbredde	1100, 1300 eller 1500 mm
Høyde	2050 mm
Monteringshøyde	Høyde min. 2300 mm
Effektbehov	Batteridrift

Maks lengde på grovfôret er 100 mm

CombiRobot – Fôrutlegger til bås fjøs

Pellon CombiRobot er en fôrutlegger som passer i bås fjøs med lav takhøyde. Ved bruk av vekt i bunnbeltet porsjonerer vognen ut grovfôr til de ulike bås plassene.

CombiRobot Silage

Når du kun skal fôre med grovfôr.

CombiRobot Silage + 6 Kraftfôr

Vognen kan også leveres med mulighet for utforing av kraftfôr i tillegg til grovfôr.

Tekniske Data	2000 (Combi)	3000 (Combi)
Styring	Pellon Graphics	
Volum	2 m ³	3 m ³
Lengde	3100 mm	4100 mm
Bredde	1140 mm	
Fôringsfordelingsbredde	1100, 1300 eller 1500 mm	
Høyde	1850 mm	
Monteringshøyde	Høyde min. 2100 mm	
Effektbehov	Batteridrift	

Maks lengde på grovfôret er 100 mm

ConcentrateRobot – Skinnegående Kraftfôrvogn

Pellon kraftfôrvogn for mulighet med 1-4 ulike kraftfôrtyper i samme vogn. Denne er smal i utformingen og passer derfor godt hvor det er smale fôrbrett.

Svingradius på kun 500 mm.

Man kan også utstyre vognen med en tverrgående kraftfôrskruer eller et tverrgående transportbånd slik at den kan tildele fôr på begge sider av vognen.

Tekniske Data	300	400 (2W)	600 (2W)
Styring	Pellon Graphics		
Volum	300 l	400 l	600 l
Effekt	Batteridrift		



**Andreas Aarset, Batnfjordsøra – Norge –
Pellon Kraftfôrvogn:**

” Vognen tar lite plass og er fleksibel. Dette var viktig når jeg skulle bygge om min eldre driftsbygning. Den har vært veldig pålitelig, noe som gir meg trygghet på at dyrene får kraftfôret de skal ha.” “

**Stordal Fellesbeite AS, Stordal – Norge –
Pellon CutMix og båndfôring:**

” Stordal Samdrift har hatt Pellon fôringsutstyr levert av G.K. Røe AS siden 2013.

Utstyret har vært svært driftssikkert, noe som er helt avgjørende når en så stor besetning skal ha fôr flere ganger i døgnet. At vi kan mikse hele døgnsrasjonen om morgenen, gjør at kvelds-stellet går raskt unna.

Det takhengte båndfôringen gjør at vi unngår utstyr som må kjøres på fôrbrettet, noe som igjen er god HMS, både for folk og dyr.

Mikseren lager en homogen fôrblending, som gjør det vanskelig for dyra å sortere Fôret, fôropptaket øker, som også gjør at melkeytelsen øker. Til melkekyrne fôrer vi ut syv ganger i døgnet, mens ungdirene får fôr tre ganger i døgnet. Den gode fôrblendingen i kombinasjon med mange fôrings-tidspunkter gjennom døgnet fører til at det heile tida er godt med fôr på fôrbrettet som igjen gjør at dyrene er tilfredse og rolige.” “

**Pål Sylte Stavheim, Lora – Norge –
Pellon CutMix og båndfôring:**

” Anlegget har kjørt siden 2016, utstyret har svært lave drift og vedlikeholdskostnader. Jeg er strålende fornøyd med produktene og driftssikkerheten er helt flott. Det automatiske fôringsanlegget sparer meg for veldig mye tid på utfôringen. Mikseren er i rustfri utførelse og jeg kan ikke se tegn på synlig slitasje i den. Selv gjennomfrosne rundballer er ikke noe problem for denne mikseren. Service og supporten jeg har fått fra G.K.Røe AS er upåklagelig!” “

**Galåen Samdrift DA, Røros – Norge –
Pellon TMR vogn:**

” Vi har i dag 360 dyr i samdriften og vi har hatt Pellon TMR vogn siden vi bygget i 2007. Nå kjøper vi med vogn nr to som ble montert i 2015. Vognen legger ut fôr tilsvarende 8-9 tonn grovfôr pr dogn. Vi er godt fornøyd med at vognen kan blande det fôret vi ønsker og at den blander selv i vognen. Dette gjør at vi får tildelt riktig fôrblending til den dyregruppen som skal ha det. Da er det enkelt for oss å gi alle dyregruppene i fjøset sin egen fullfôrblending.

Vognen kjøper og tildeler fôrblandinger mange ganger i døgnet. Dette fører til at dyrene har tilgang til ferskt fôr hele døgnet. Vi opplever at dyrene er rolige, og at det er en fin dyreflykt i fjøset, dette ses godt ved at noen går og spiser når vognen kommer med fullfôr, noen ligger, mens andre er i melkeroboten. Besetningen har et bra fôropptak, og bra melkemengde. Vi har hatt veldig lite problemer med vognen og den rusler og går døgnet rundt.” “



G.K.Røe AS

Landvegen 143

6680 Halsanaustan

Mob 957 81 234

Epost: post@gkroe.no

www.gkroe.no