



MALMERK KLAASIUM

Balkono turėklai





Profilio informacija

4

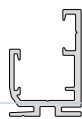

SPECIALIOS SPRENDIMAI

MK Scandic

18



Tvirtinimo galimybės

5



MK Vision profiliai ir tvirtinimo elementai

20



MK Standard FF

6



MK Vision

21



MK Standard TF

8



Sistemos krašto ir aerodinamių tvirtinimo detalių bei profilių

22



MK Classic FF

10



Sistemos kraštas

23



MK Classic TF

12



Sistema Aero

24



SPECIALIOSIOS SPRENDIMAI

MK Standartas DEC

14



Prancūziški balkonai

25

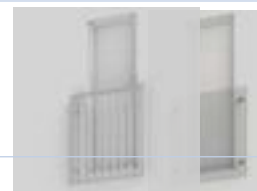

SPECIALIOSIŲ SPRENDIMŲ

MK Nordic

16



Sistemos komponentai

27





„Malmerk Klaasium“ siūlo platų balkonų turėklų asortimentą. Mes projektuojame ir gaminame sprendimus orientuotus turėklus pagal klientų poreikius. Mūsų modernūs procesai, ekspertai ir ilgametė patirtis garantuoja gerai veikiančius, saugius ir ilgaamžius sprendimus.

Mūsų misija

Paversti lauko erdves praktiškomis, saugiomis, naudingomis ir vertingomis papildomomis erdvėmis.

Mūsų vizija

Būti pageidaujamu partneriu, siūlančiu stiklo ir aliuminio balkonų bei terasų gaminius Šiaurės ir Baltijos šalyse.

Mūsų vertybės

Patikimumas
Pažanga
Orientuota į sprendimus
Sąžininga ir rūpestinga



Malmerk Klaasium suprojektavo turėklų sistemą taip, kad būtų galima derinti skirtingus profilius ir kurti įvairius dizainus. Projektuojant turėklų sistemą buvo atsižvelgta į mūsų balkonų stiklinimo sistemą, todėl turėklų sistema puikiai tinka mūsų balkonų stiklinimo sistemai.

Pritaikomas dizainas

Turėklai yra gaminami pagal užsakymą ir pritaikomi pagal kliento poreikius - matmenis, spalvas, medžiagas ir konfigūracijas.

Aukštos kokybės medžiagos ir kontroliuojami procesai

Aliuminio profiliai ir specifiniai komponentai yra projektuojami įmonėje ir tiekiami kokybiškų tiekėjų.

Vidinė inžinerija ir gamyba.

Turėklų moduliai yra pagaminti iš anksto ir pristatomi surinkti, paruošti montavimui vietoje.

Bendra dizaino linija

Kaip užpildą galima naudoti saugų stiklą arba kitus užpildus (pvz., aukšto slėgio laminatą arba pluošto cemento lakštus). Visos plastikinės sudedamosios dalys ir tarpikliai yra juodos spalvos (RAL9005).

Profilio informacija

Turėklai

Visi mūsų turėklų profiliai gali būti derinami priklausomai nuo pageidaujamų turėklų sprendimų. Profilų pavadinimai yra raudoni, profilų kodai - mėlyni.

PR20-02 KP2-50

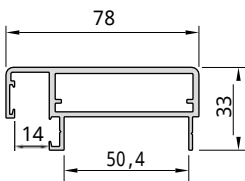

PR20-01 KP1-50

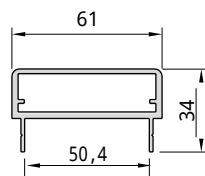

PR20-04 KP2-70

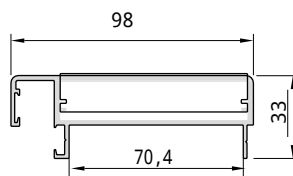

PR20-03 KP1-70

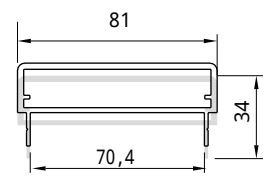

PR20-24 KP5-50

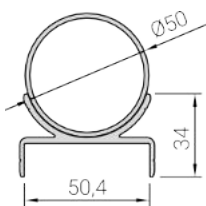

PR20-22 KP5-70

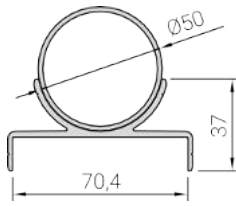

PR20-05 KP3-70

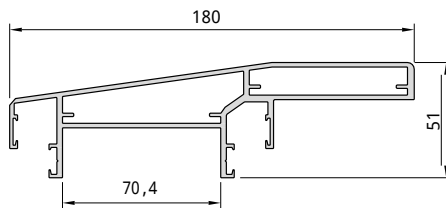

Turėklas **KP3-70** gali būti naudojamas siekiant pagerinti atsparumą vėjui ir viduje montuojamoms balkonų stiklinimo sistemoms.

Užpildymo profiliai

PR20-10

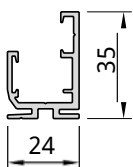

PR20-11

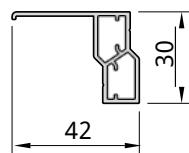

PR20-06

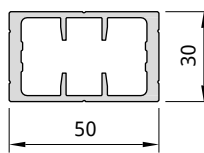

PR20-07

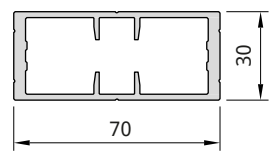

PR20-14

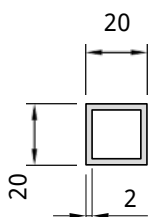

Kolonos

Paviršiaus apdorojimas

Dengtas
milteliais

SPALVŲ PALETĖ

RAL

Papild
omos

PR20-16

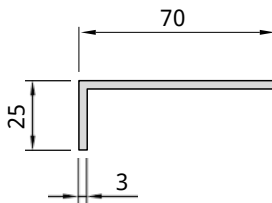

PR40-69

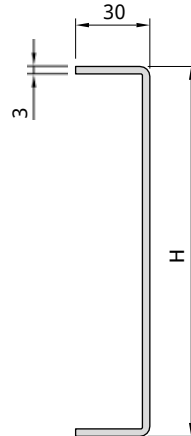
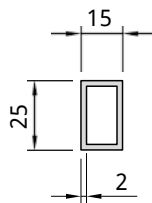

Cprofilis, dengiantis balkono plokštės paviršių.

Tvirtinimo galimybės

Priekiniai tvirtinimo aliumininiai laikikliai

50 mm stulpui
SK20-0029

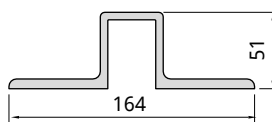

70 mm stulpui
SK20-0030

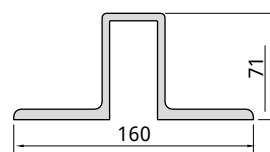

Viršutiniai tvirtinimo plieniniai laikikliai

50 mm stulpui
SK20-0031

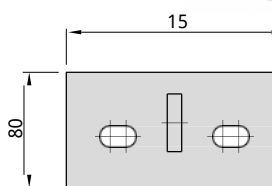

70 mm stulpui
SK20-0032

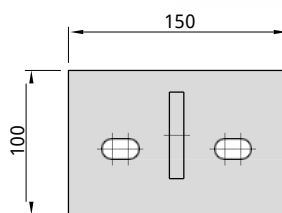

70 mm stulpeliui
SK20-0041

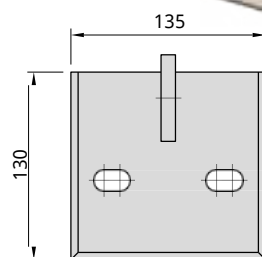

Viršutinis tvirtinimo laikiklis **STF** leidžia montuoti stiklą priešais balkono plokštę.

MK Standartas FF



Stiklo ir aliuminio turėklai: priekiniai fiksuoti

Sistema MK Standard FF siūlo platų dizaino variantų pasirinkimą, kad būtų galima rasti tobulą šiuolaikinį sprendimą.

Stiklas ar kiti užpildai montuojami viduje arba už stulpų be vertikalių profilių.

- | | |
|---|--------------------------------|
| 1 | Turėklo profilis |
| 2 | Stiklo profilis |
| 3 | Kolona |
| 4 | Tarpo profilis |
| 5 | Užpildymas* |
| 6 | Priekinis tvirtinimo laikiklis |
| 7 | C profilis |

* populiariausias užpildymo pasirinkimas užpildas yra stiklas; įvairūs kompozicinės plokštės, pvz. Cembrit, Vivix gali būti naudojamos kaip alternatyva

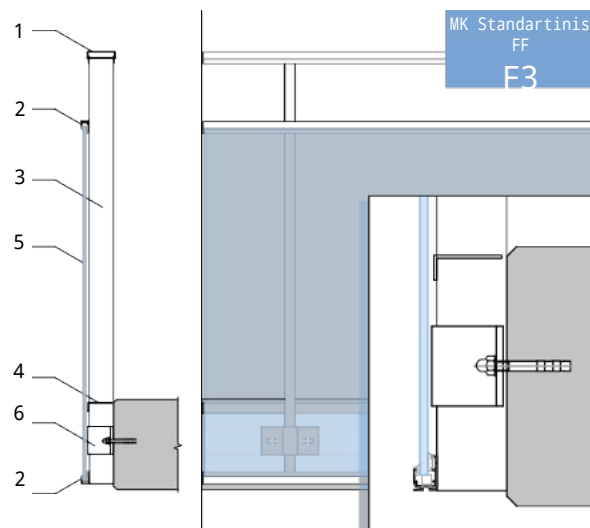
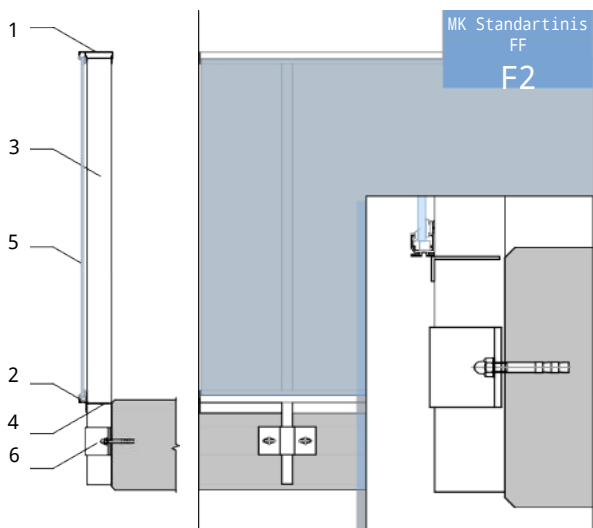
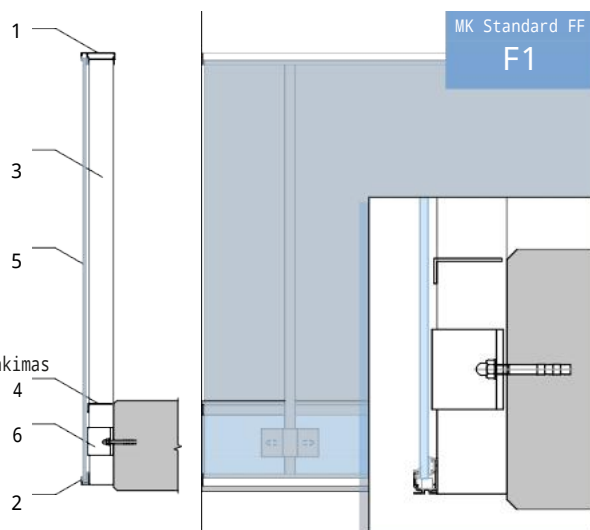

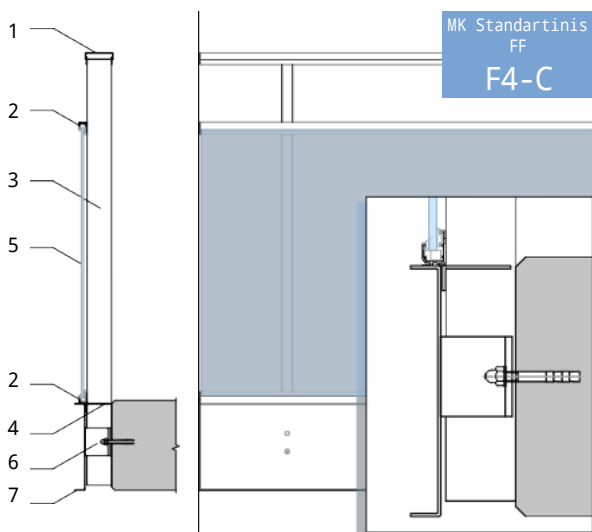
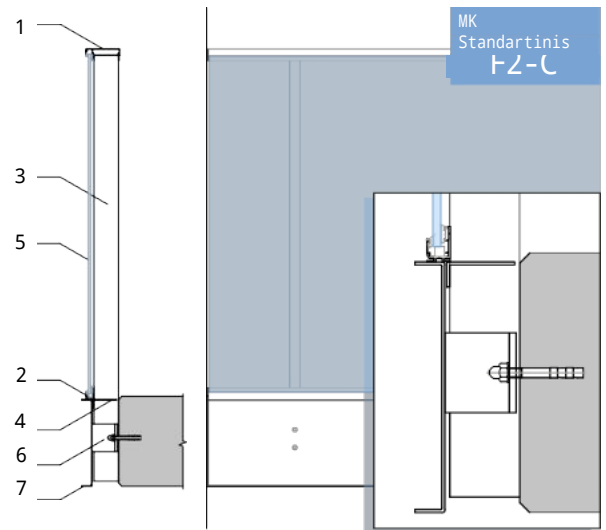
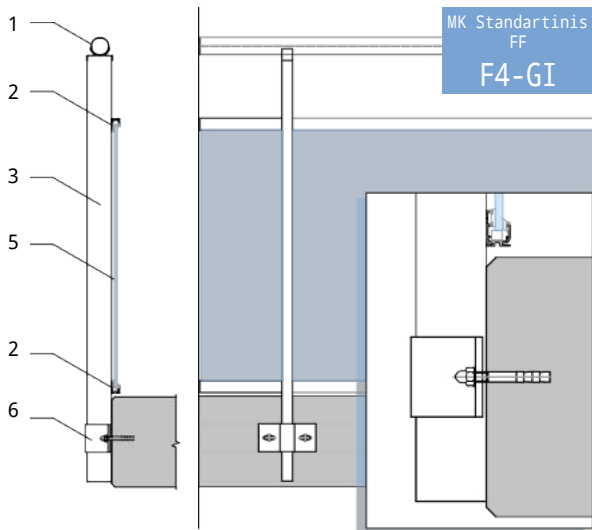
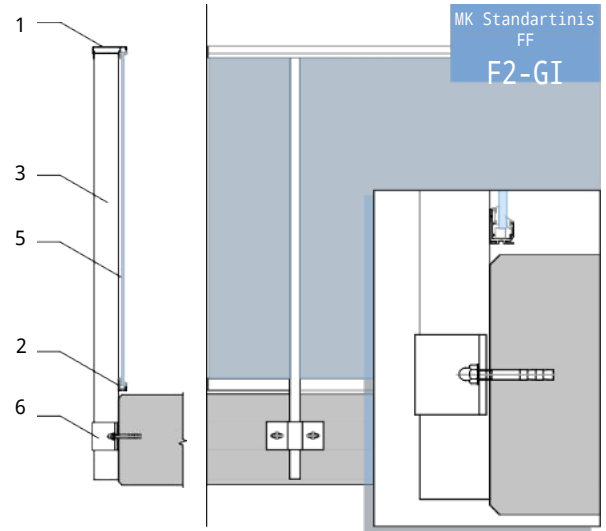
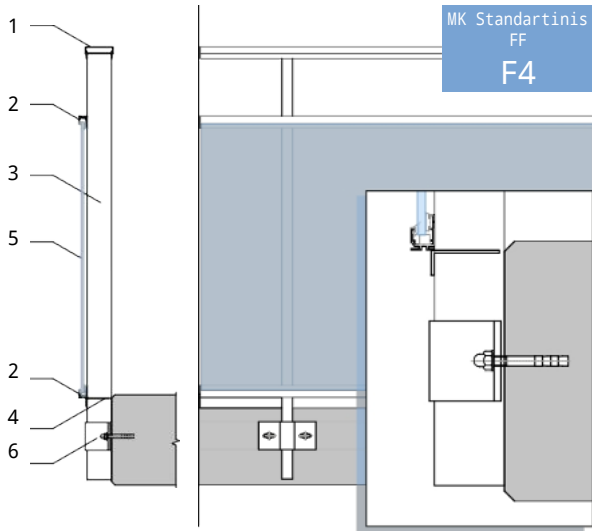

MK Standartinis TF



Stiklo ir aliuminio turėklai: viršutinė dalis fiksuota

Sistema MK Standard TF siūlo keletą dizaino variantų pasirinkimus, kad būtų galima rasti tobulą šiuolaikinį sprendimą.

Stiklas ar kiti užpildai montuojami viduje arba išorėje be papildomų vertikalių profiliai.

1	Turėklasprofilis	* populiariausias pasirinkimas užpildas yra stiklas; įvairios kompozicinės plokštės, pvz. Cembrit, Vivix gali būti naudojami kaip alternatyva
2	Stiklo profilis	
3	Kolona	
5	Užpildymas*	
6	Viršutinis tvirtinimo plieninis laikiklis	
2		

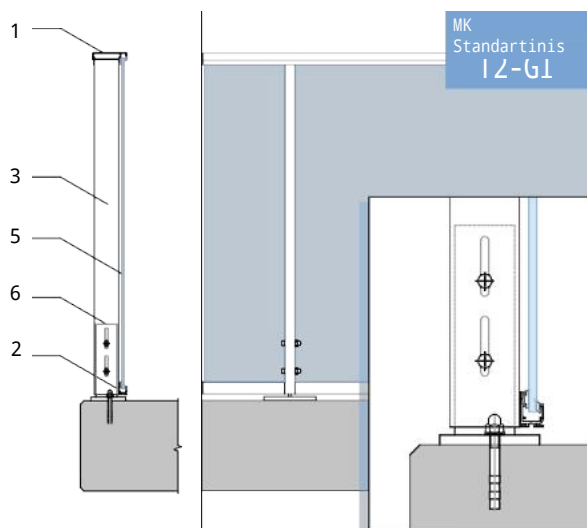
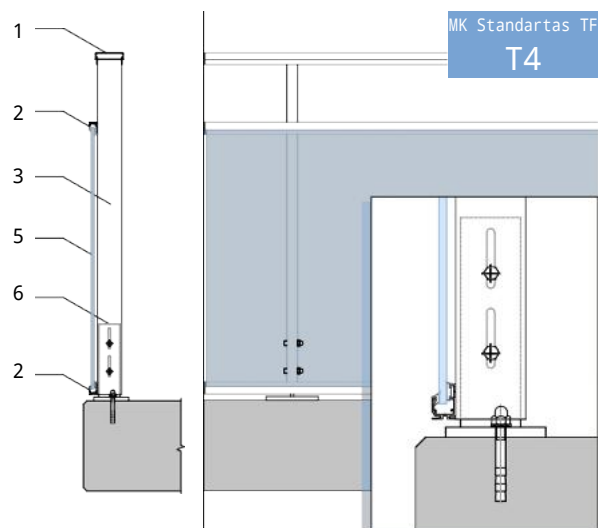
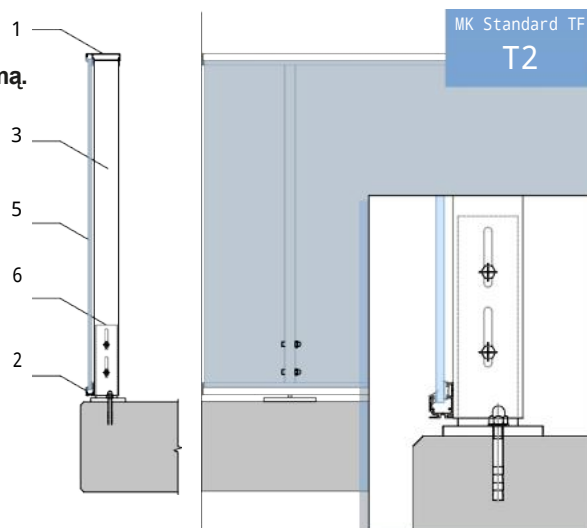

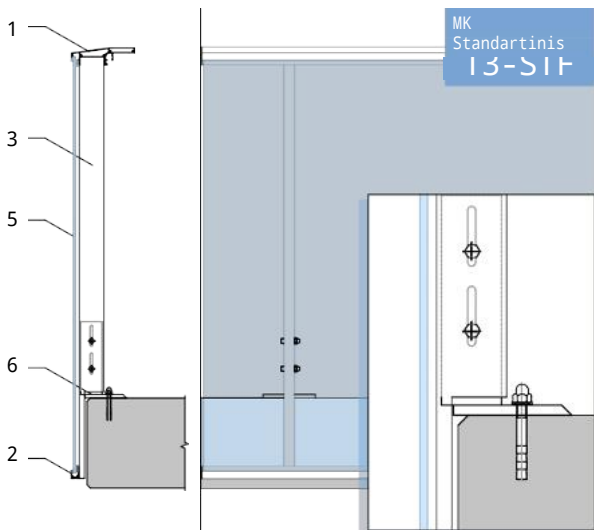
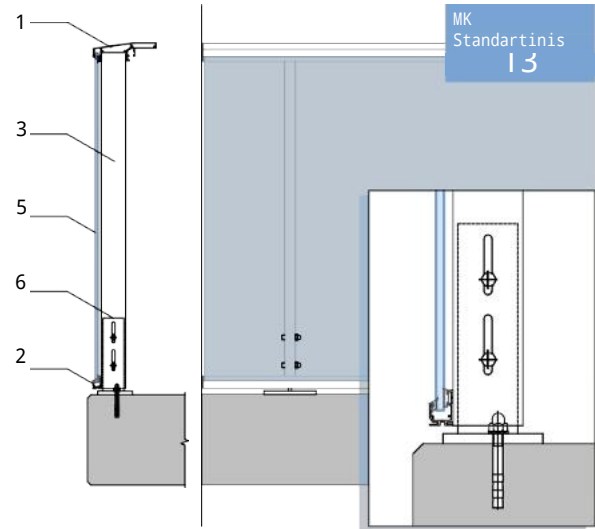
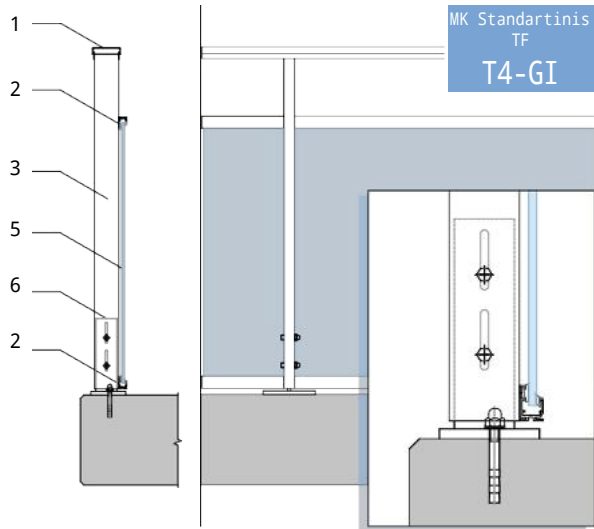

MK Classic FF



Aliuminio strypų turėklai: priekiniai fiksuoti

Sistema MK Classic FF yra lengvas sprendimas, todėl juo lengva dirbti.

Strypai montuojami viduje arba išorėje.

1	Turėklo profilis
3	Stulpelis
6	Priekinis tvirtinimo laikiklis
7	C profilis
8	P profilis
9	Strypai

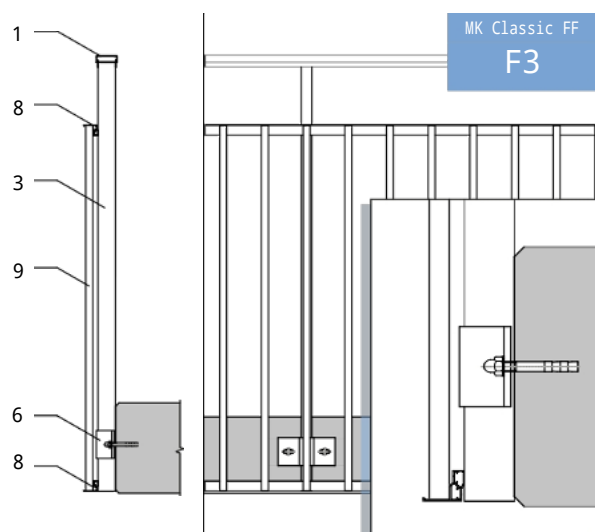
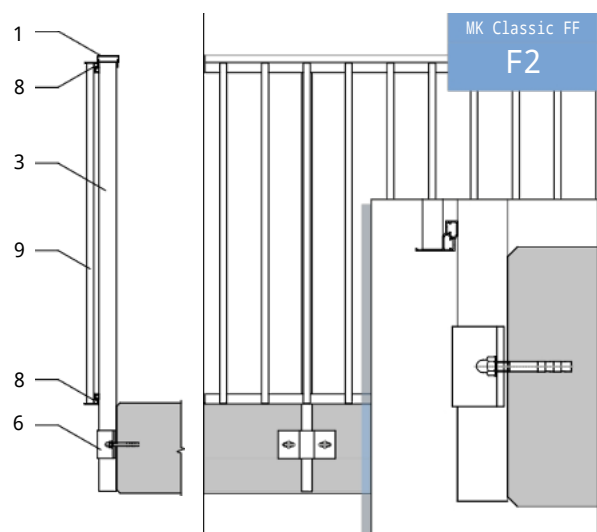
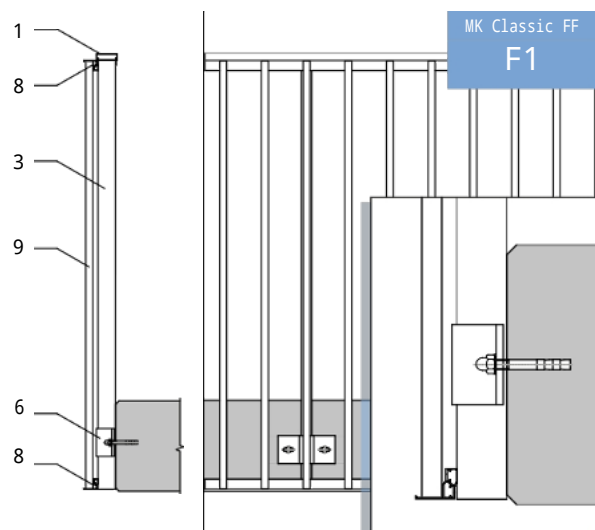

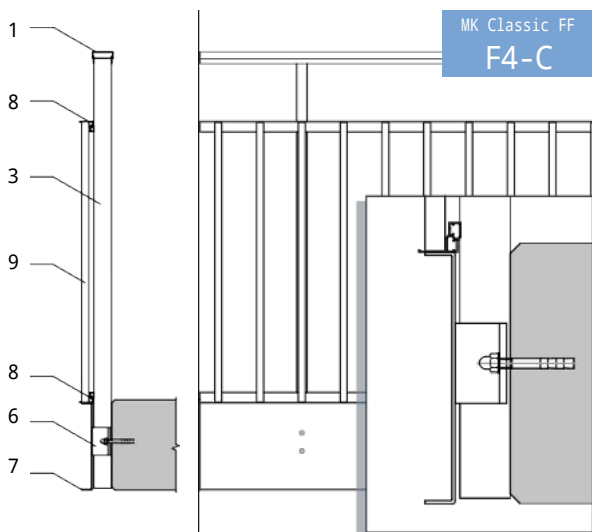
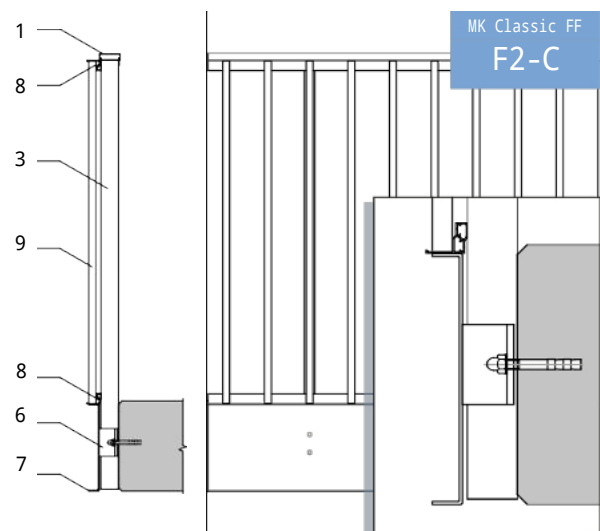
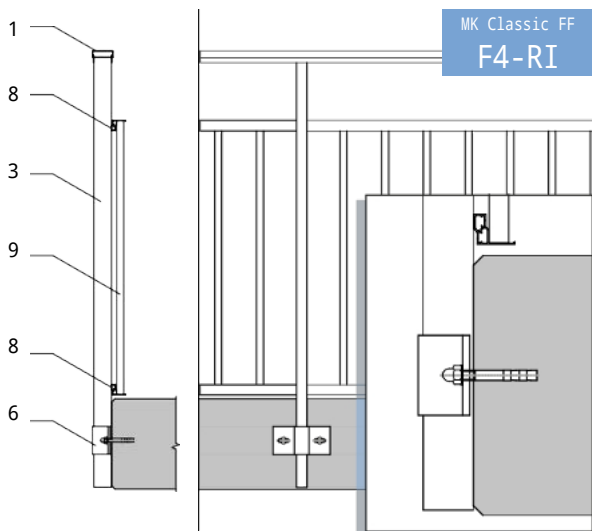
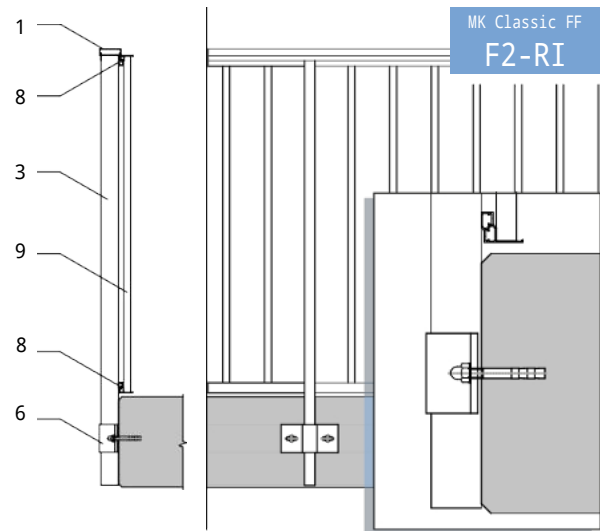
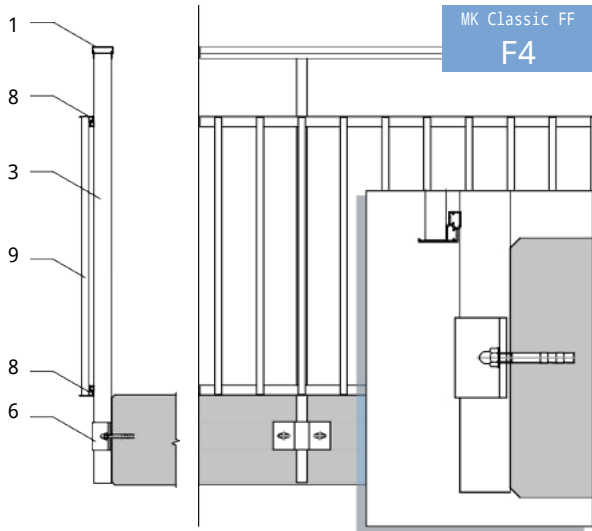

MK Classic TF



Aliuminio strypų turėklai: viršuje pritvirtinti

Sistema MK Classic TF yra lengvas sprendimas , todėl ja lengva dirbti.

Strypai montuojami viduje arba išorėje.

1	Turėklo profilis
3	Kolona
6	Tvirtinimo profilis
8	P-profilis
9	Strypai

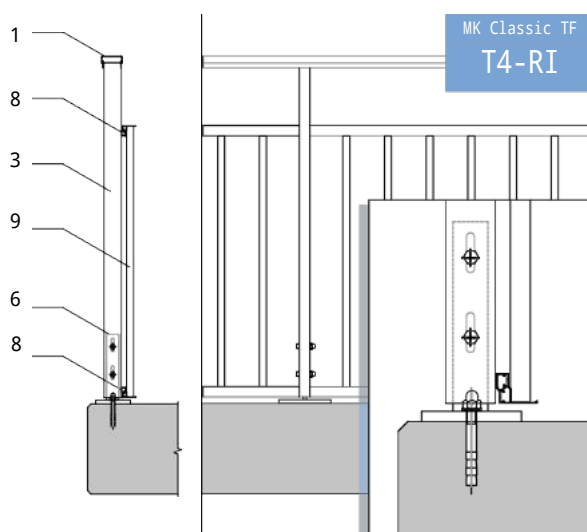
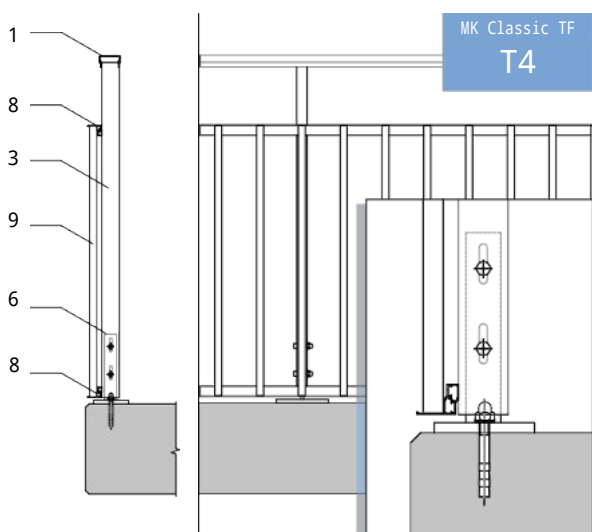
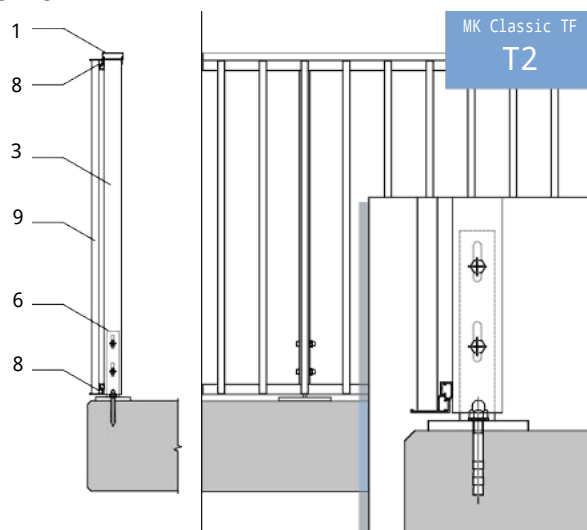

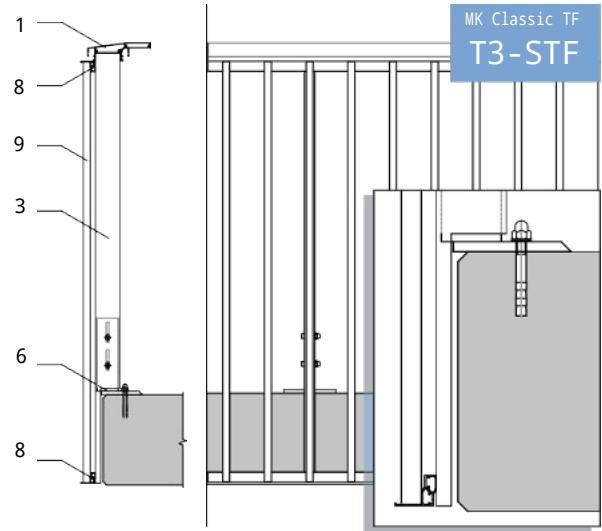
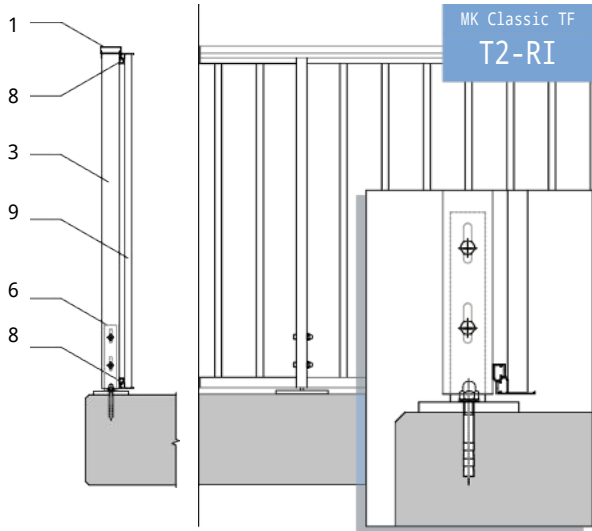

MK Standartinis DEC



Stiklo-aliuminio turėklai su horizontaliais dekoratyviniais profiliais

Sistema MK Standard DEC yra tolesnis sistemos MK tobulinimas.

Stiklas ar kiti užpildai montuojami vidinėje kolonų pusėje be vertikalių profilių, o horizontalūs dekoratyviniai profiliai montuojami išorinėje kolonų pusėje.

1	Turėklo profilis	
2	Stiklo profilis	* populiariausias užpildas yra stiklas; kaip alternatyva gali būti naudojamos įvairios kompozicinės plokštės, pvz., Cembrit, Vivix
3	Kolona	
5	Įdėklas*	
6	Priekinis arba viršutinis tvirtinimo laikiklis	
10	Dekoratyvinis profilis	

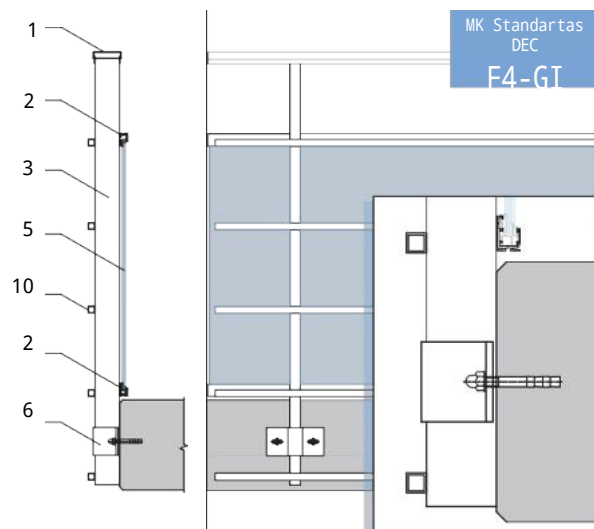
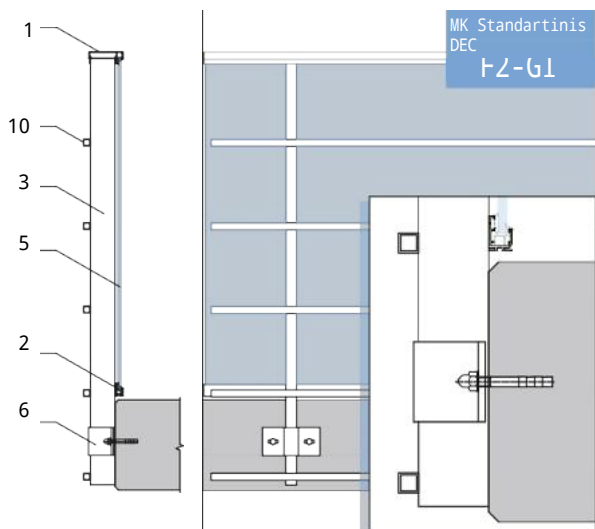

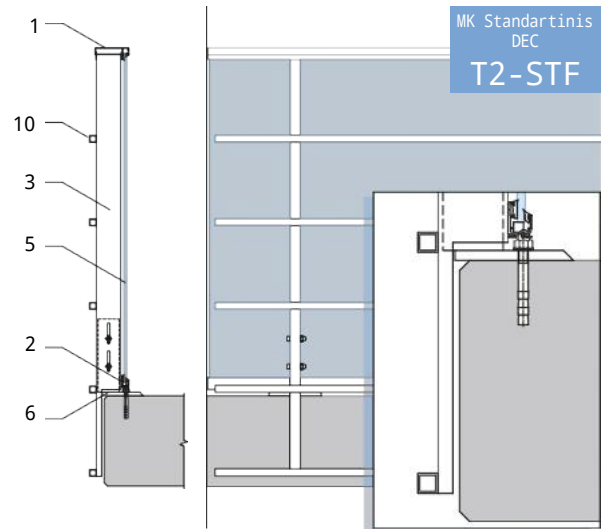
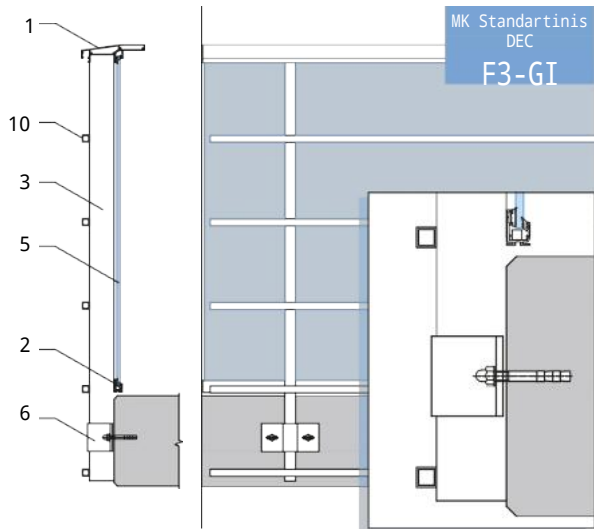
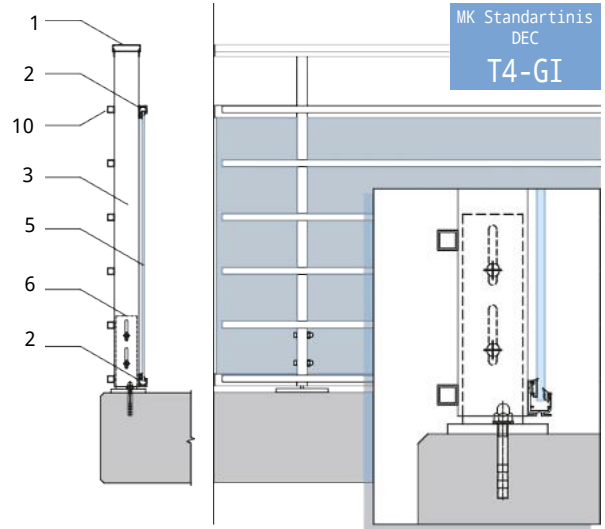
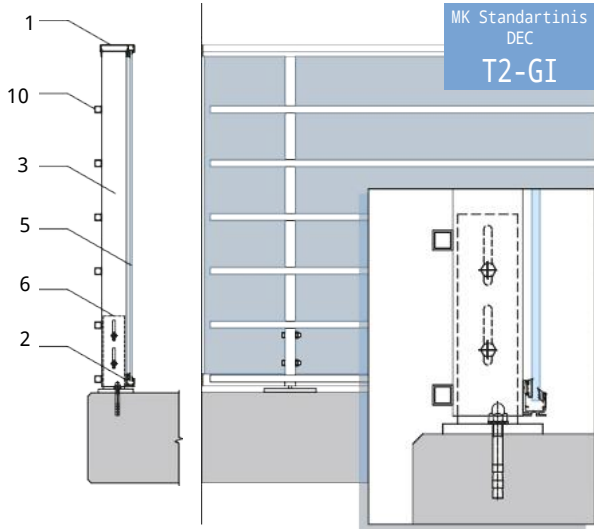

SPECIALIOS
SPRENDIMAI

MK Nordic



Stiklo ir aliuminio turėklai su spaustukais

Sistema MK Nordic yra paprasta sprendimas, turintis daug įvairių galimybių.

Stiklas montuojamas tarp kolonų naudojant nerūdijančio plieno stiklo spaustukus.

1	Turėklo profilis
3	Kolona
5	Užpildas
6	Priekinis arba viršutinis tvirtinimo laikiklis
7	C profilis
12	Stiklo spaustukas

45x45 mm nerūdijančio
plieno
SK20-0037

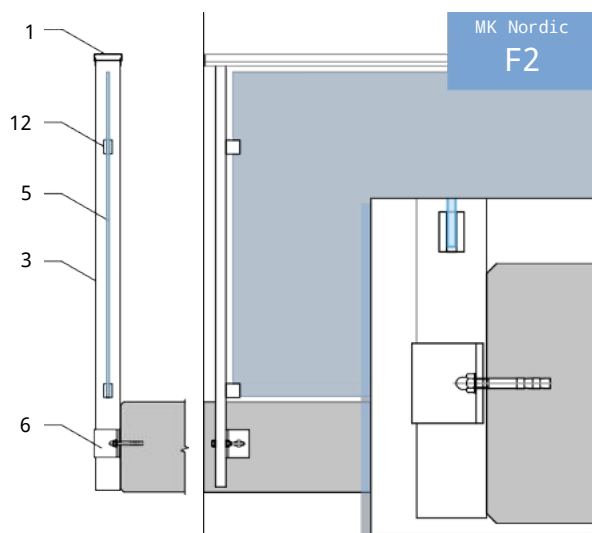
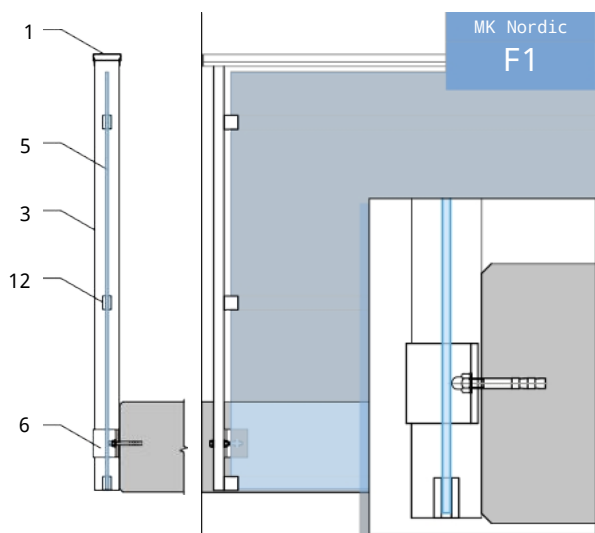
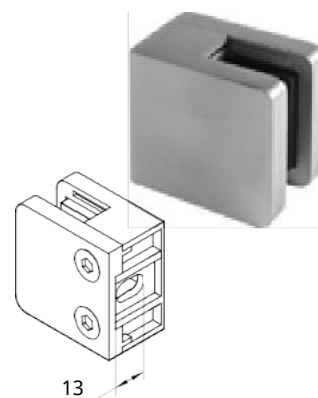
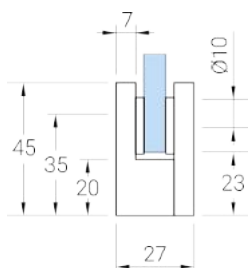

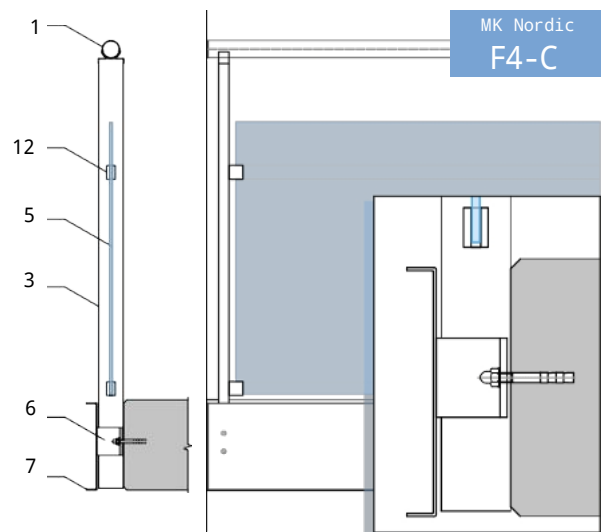
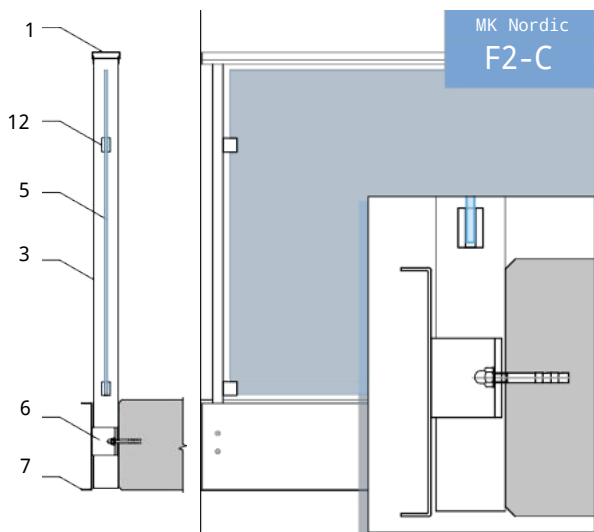
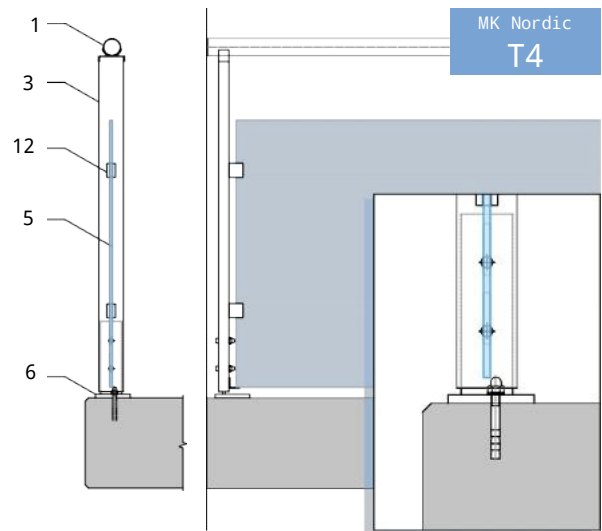
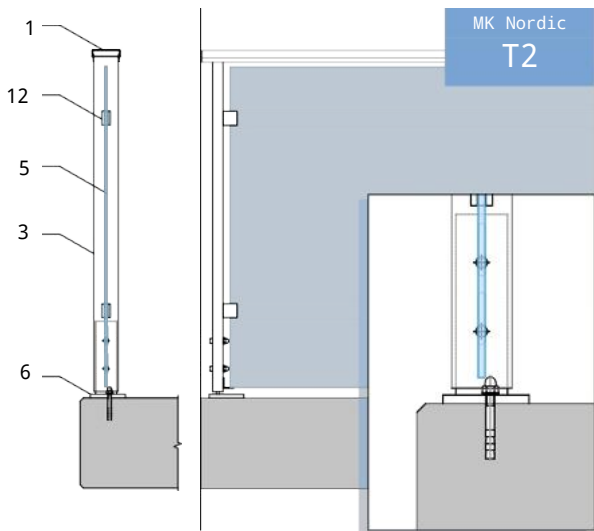
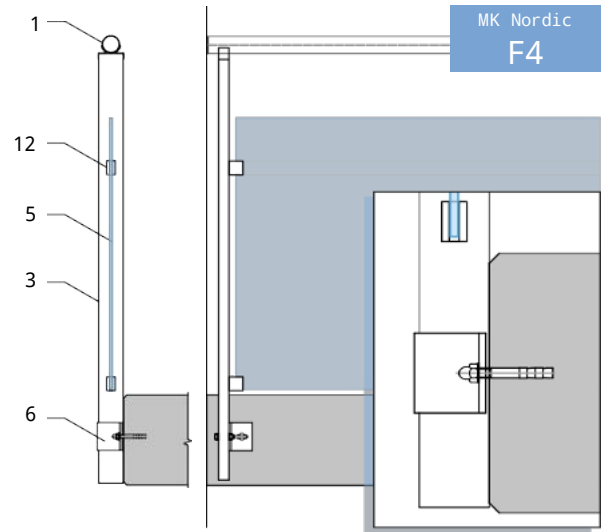
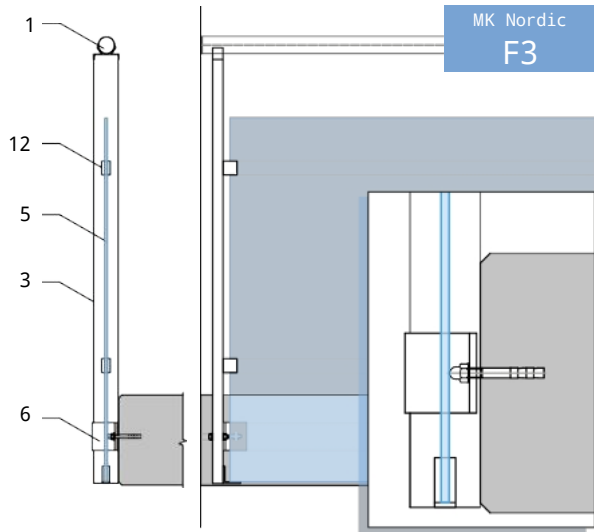

MK Scandic

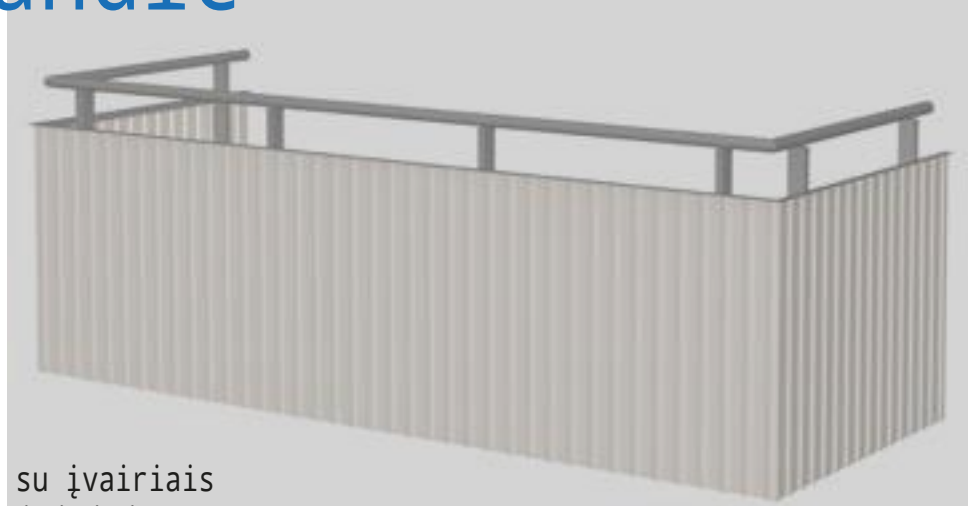

Aliuminio turėklai su įvairiais lakštais ir kompozitiniiais plokštėmis

Sistema MK Scandic suteikia balkonui daug privatumo.

Gofruotos metalinės plokštės ir kompozicinės plokštės gali būti montuojamos vidinėje arba išorinėje kolonų pusėje.



1	Turėklo profilis	
3	Kolona	
4	Tarpo profilis	
5	Užpildymas*	* Įvairios metalinės plokštės ir kompozicinės plokštės pvz., trapezijos formos lakštai, perforuoti lakštai, Cembrit, Vivix ir kt.
6	Priekinis tvirtinimo	
8	laikiklis P-	
13	profilis	
	Atraminis profilis	

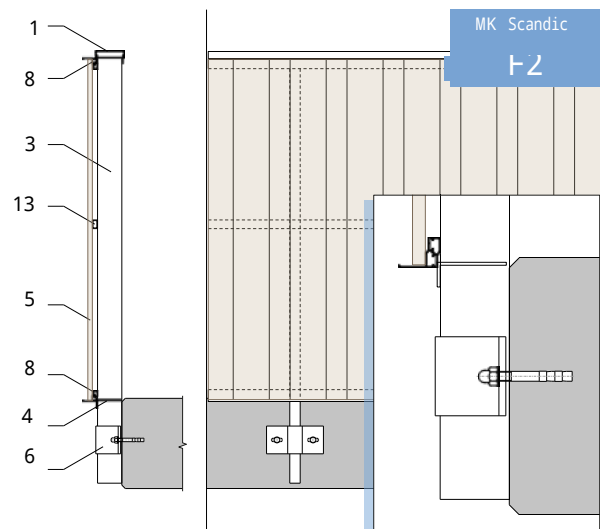
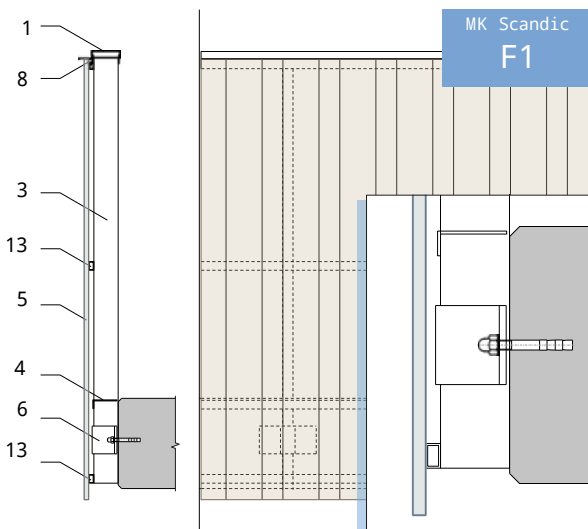

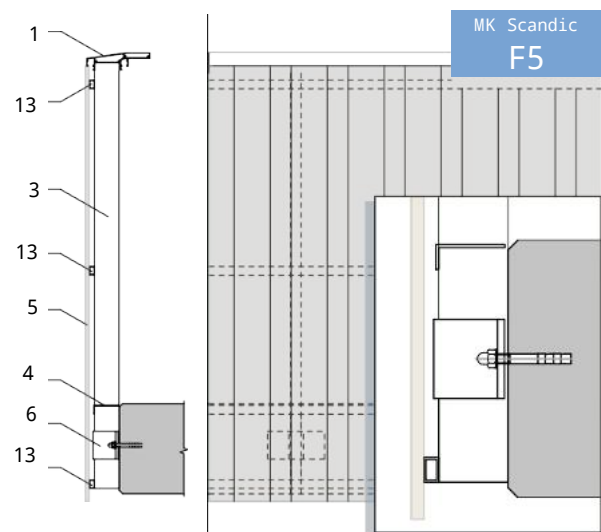
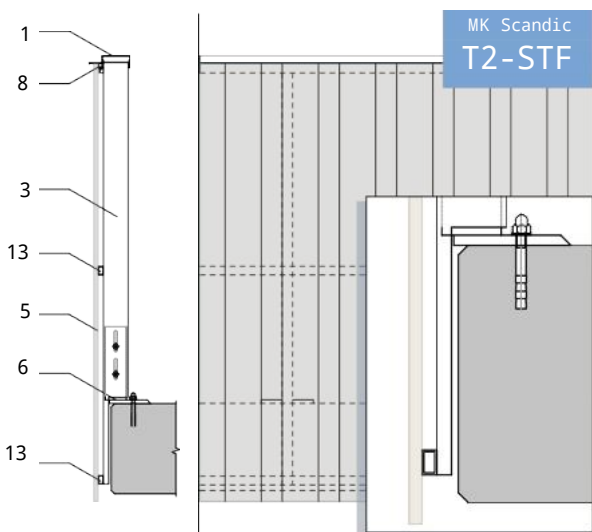
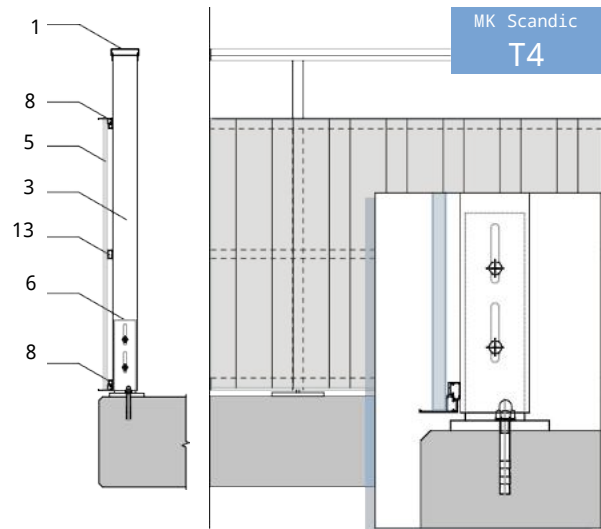
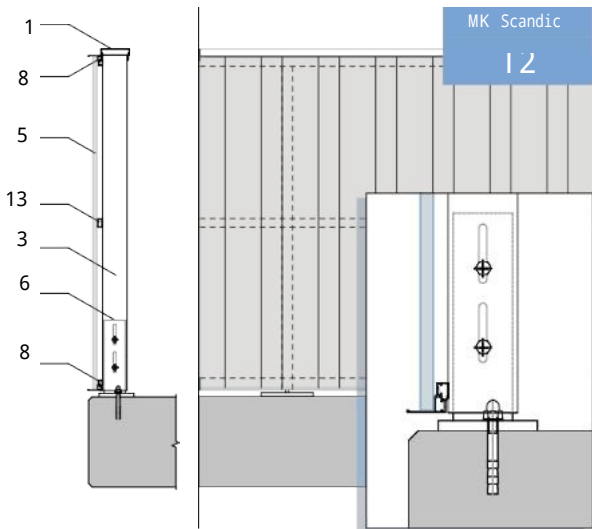
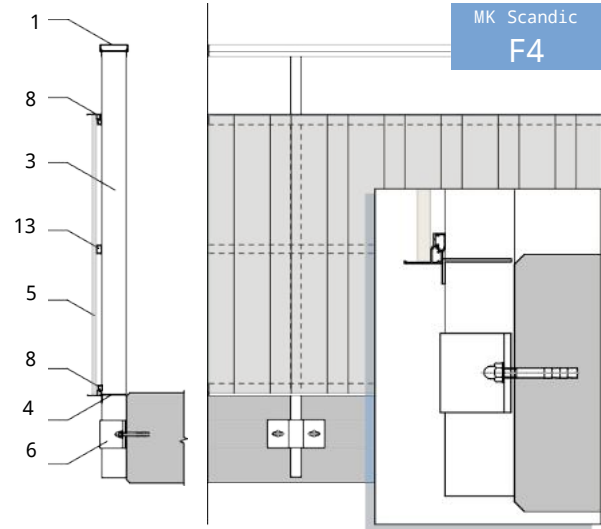
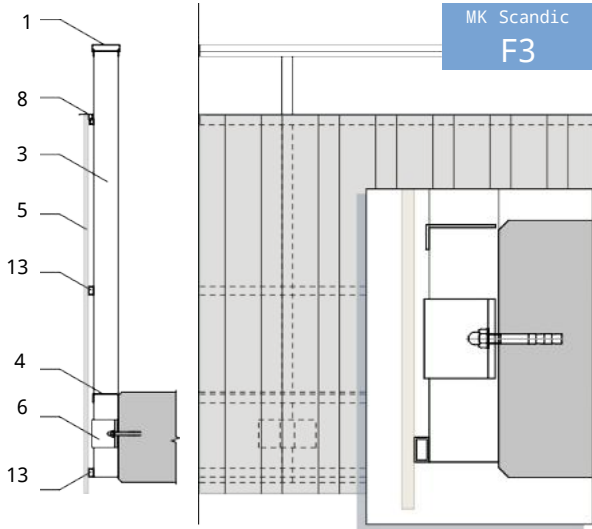

MK Vision profiliai ir tvirtinimo detalės

Tvirtinimo profilis

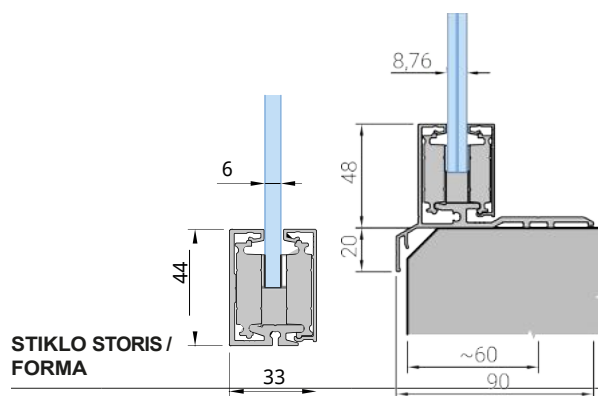

STIKLO STORIS /
FORMA

6	PR40-128	PR40-141
8	PR40-129	PR40-142
10	PR40-131	PR40-144
12	PR40-133	PR40-146
33.1	PR40-128	PR40-141
44.1	PR40-129	PR40-142
44.2	PR40-130	PR40-143
55.1	PR40-131	PR40-144
55.2	PR40-132	PR40-145
66.1	PR40-133	PR40-146
66.2	PR40-134	PR40-147

Stulpelis

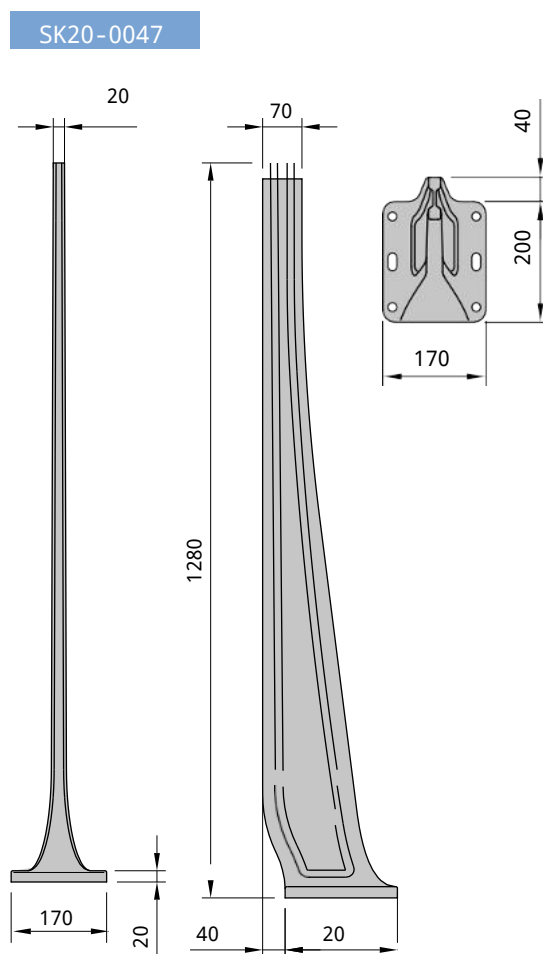

Paviršiaus apdorojimas

Dengtas
milteliais

SPALVŲ PALETĖ

RAL

MK Vision



Stiklo ir aliuminio turėklai

Sistema MK Vision leidžia įrengti balkono stiklinimą ant visiškai stiklinių turėklų su rankena.

Stiprumo skaičiavimus turi atlikti kvalifikuotas inžinierius.

1	Turėklo profilis
5	Stiklo užpildymas
14	Spaustuvo profilis

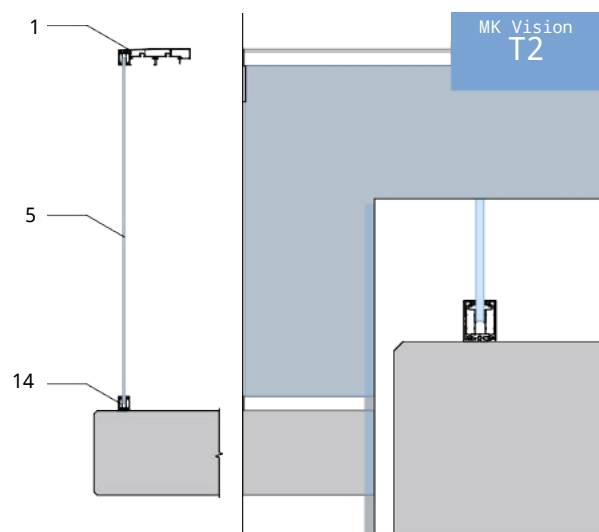
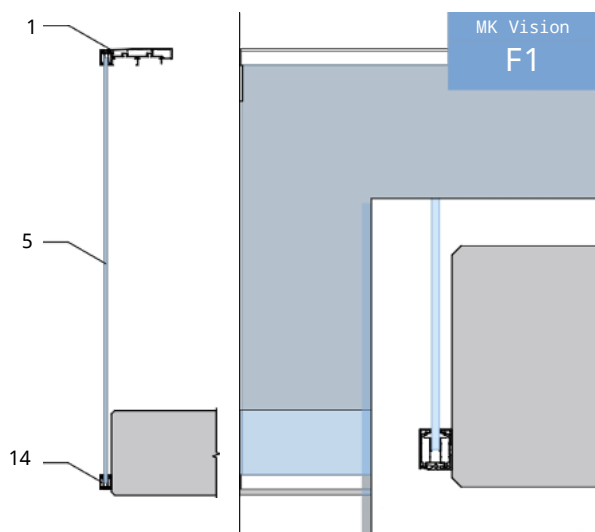

Sistemos krašto ir aerodinaminiai tvirtinimai ir profiliai

Taškiniai tvirtinimai

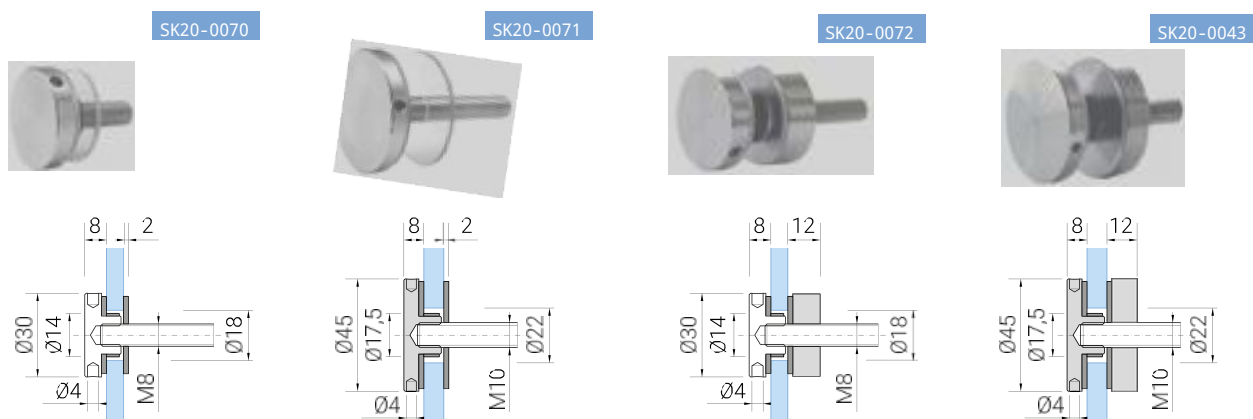

Reguliuojami stiklo turėklų profiliai

GPR 1,5 K/N viršutinė fiksavimo detalė

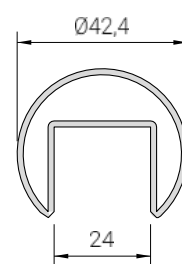
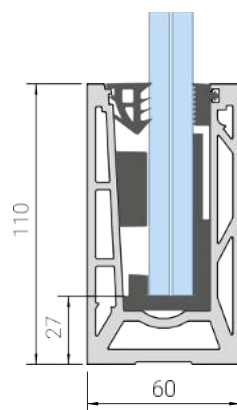
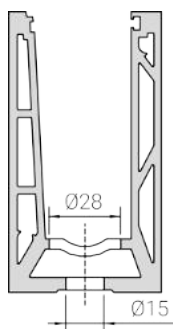

Paviršiaus apdorojimas

Satinas,
šlifluotas

GPR 1,5 K/N priekinis fiksatorius

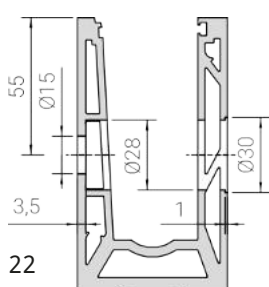

Sistemos kraštas

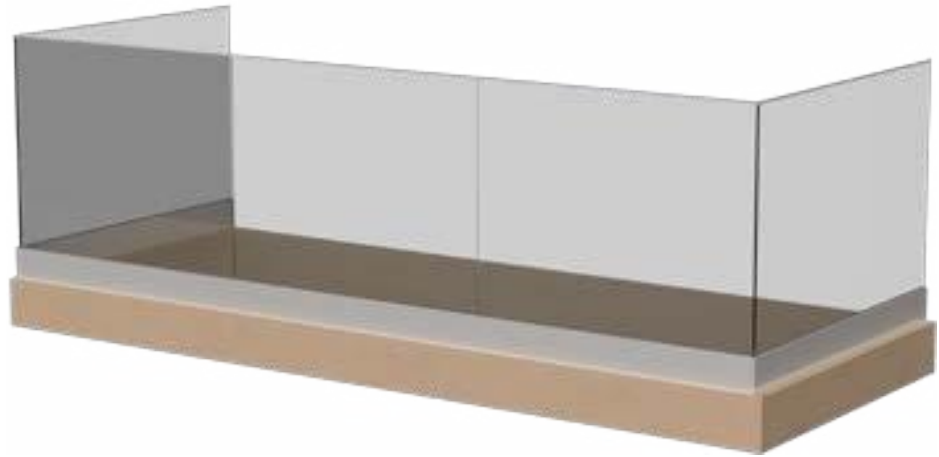

Visiškai stiklinės turėklos su apatiniu profiliu

Sistemos kraštas neturi vaizdą trukdančių kolonų.

Stiklas montuojamas su apatiniu profiliu viršuje arba balandžio plokštės šone.

Ši sistema turi būti montuojama su PR20-21 turėklu, kai turėklai yra aukštesni nei 600 mm aukščio ir daugiau nei 8 m pločio.

1	Turėklo profilis
5	Stiklo užpildas
11	Tvirtinimo profilis

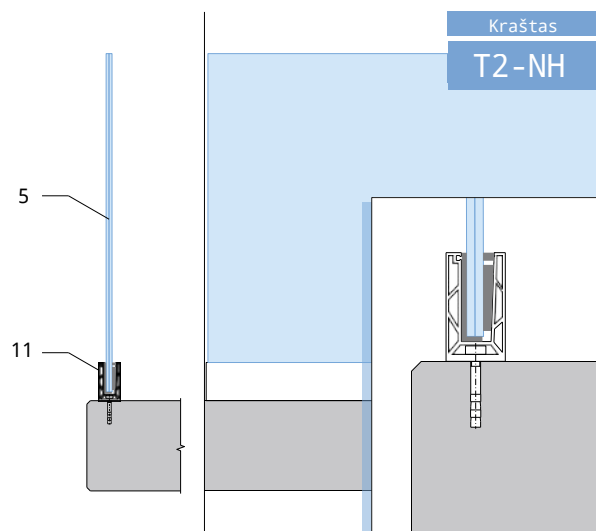
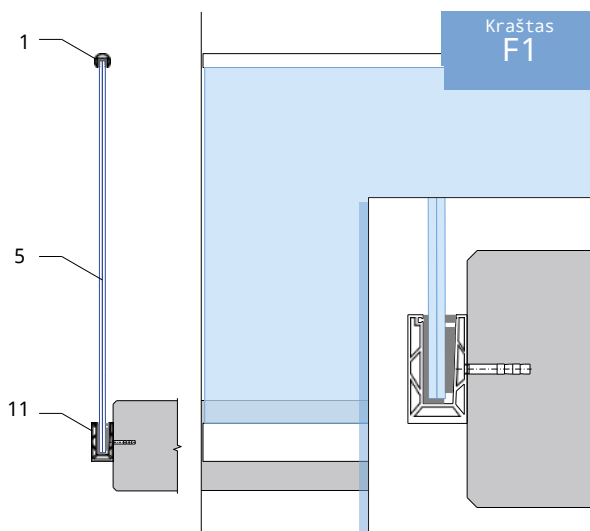
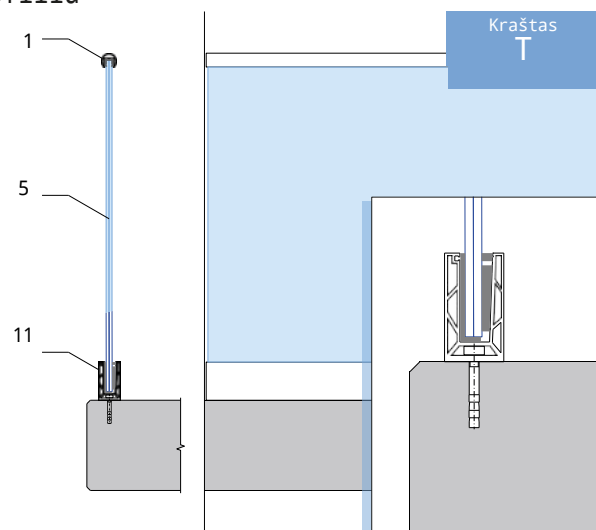

Sistema Aero



Visiškai stiklinės turėklos su taškiniais tvirtinimais

Sistemoje „Aero“ nėra vaizdą trukdančių kolonų.

Stiklas montuojamas naudojant nerūdijančio plieno tvirtinimo elementus balkono plokštės šone. Gali būti su turėklu arba be jo.

1	Turėklo profilis
5	Saugus stiklas
15	Taškinis tvirtinimas

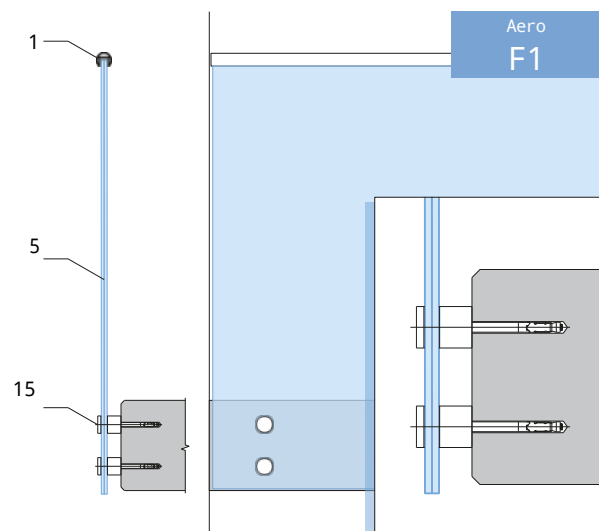

Prancūziški balkonai

1	Turėklo profilis
2	Stiklo profilis
3	Kolona
5	Stiklo užpildymas
8	P-profilis
12	Stiklo spaustukas
14	Spaustuvo profilis
15	Taškinis tvirtinimas

FR Nordic

Stiklas tvirtinamas 4 nerūdijančio plieno plieniniais stiklo spaustukais.

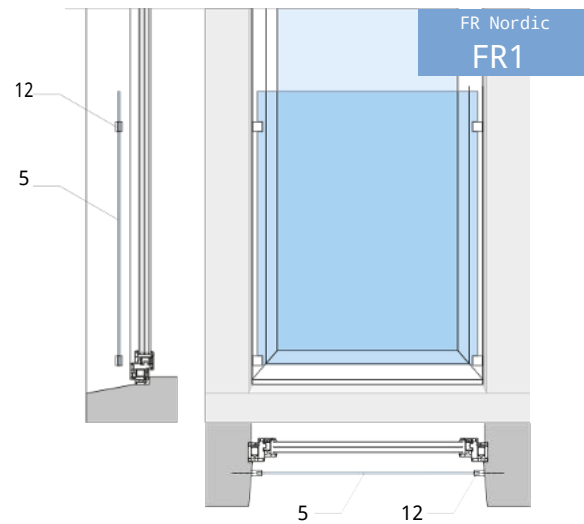

FR linija

Stiklas tvirtinamas vertikaliai spaustuvo profilis iš abiejų pusių.

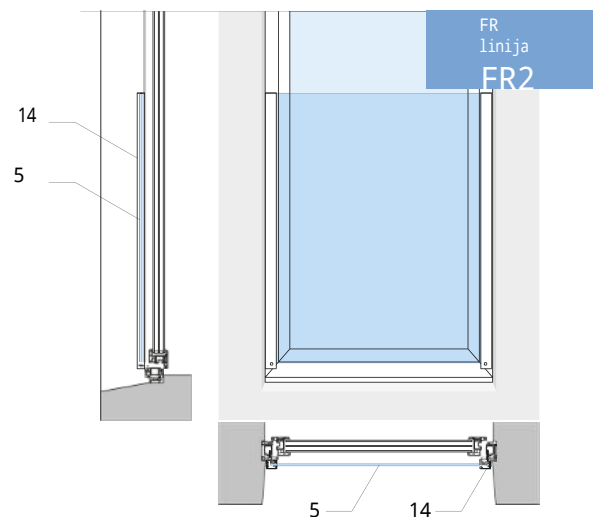

FR Aero

Stiklas tvirtinamas 4 nerūdijančio plieno varžtais, plieniniais taškiniais tvirtinimais.

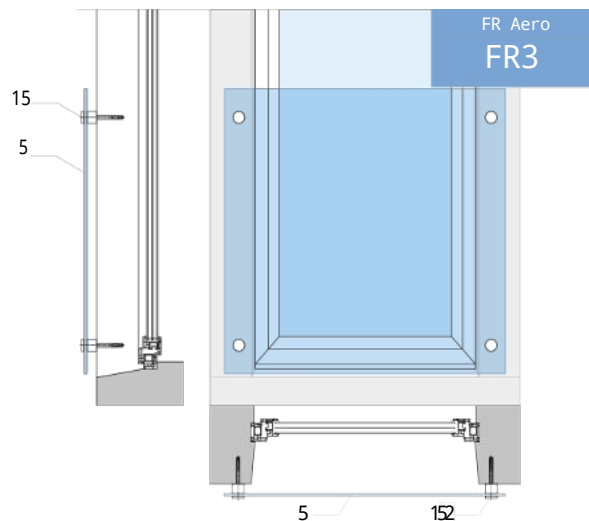

FR standartas

Stiklas tvirtinamas iš viršaus ir apačios stiklo profiliu. Šis tipas yra su turėklų. Turėklai pritvirtinti prie sienos per kolonas už stiklo.

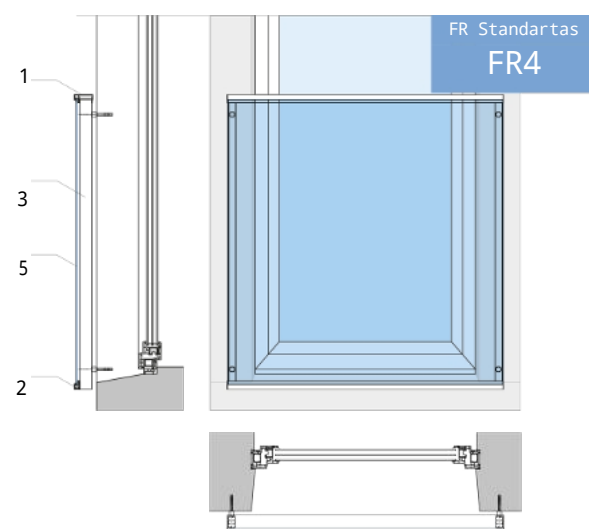

FR Classic

Strypai pritvirtinami prie profilio iš viršaus ir apačios. Turėklai yra tvirtinami prie sienos su L-pro-prie abiejų pusių stulpų pritvirtintais abiejose pusėse.

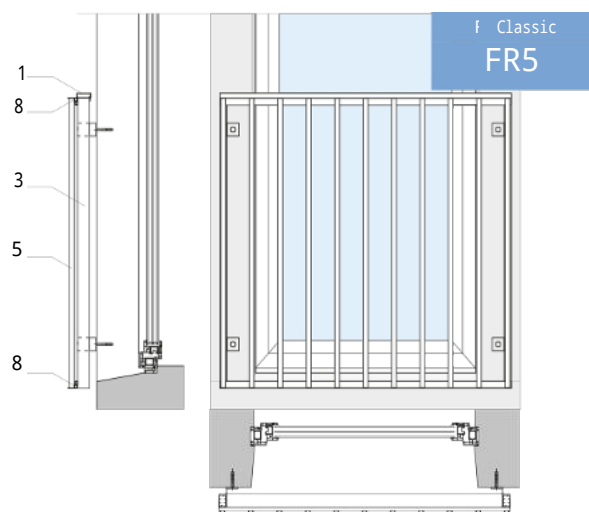

Sistemos komponentai

TI20-0001

Tarpiklis (prieš stiklinimą)

TI20-0002

Tarpiklis (po 6 mm stiklo įdėjimo)

TI20-0003

Tarpiklis (po stiklinimo 44.1 stiklu)

TI20-0004

Tarpiklis (po stiklinimo 44,2 stiklu)

SK20-0001

KP1-50 plastikinis galinis tarpas

SK20-0002

KP1-70 plastikinis galinis tarpas

SK20-0003

KP2-50 plastikinis galinis tarpas

SK20-0004

KP2-70 plastikinis galinis tarpas

SK20-0005

Stiklo profilio plastikinis galinis tarpas

SK20-0006

Stulpelis KLM 50 plastikinis galinis tarpas

SK20-0007

Stulpelis KLM 70 plastikinis galinis tarpas

SK20-0008

P profilio plastikinis galinis tarpas dešinėje pusėje

SK20-0009

P profilio plastikinis galinis tarpas kairėje pusėje



SK40-0024

Strypų galinis tarpas

SK20-0034

Stiklo laikiklis

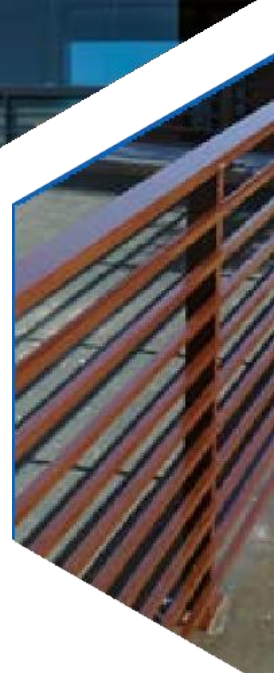





MALMERK KLAASIUM

Malmerk Klaasium OÜ

klaasium@malmerk.ee

+372 6599 240

malmerkklaasium.ee

facebook.com/malmerkklaasium

linkedin.com/company/malmerk-klaasium

Valdeku 132, 11216 Talinas, Estija



Europos Sąjunga Europos
regioninės plėtros fondas



Investing
in your future



EAS
Enterprise Estonia

